

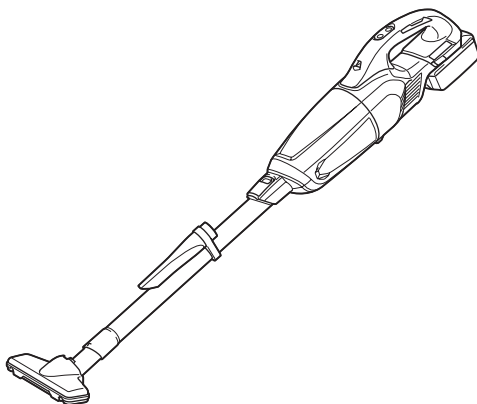

EN	Cordless Cleaner	INSTRUCTION MANUAL	8
SL	Brezžični čistilnik	NAVODILA ZA UPORABO	16
SQ	Pastruesi me bateri	MANUALI I PËRDORIMIT	24
BG	Акумулаторна прахосмукачка	РЪКОВОДСТВО ЗА ЕКСПЛОАТАЦИЯ	32
HR	Bežični usisavač	PRIRUČNIK S UPUTAMA	41
MK	Безжична правосмукалка	УПАТСТВО ЗА УПОТРЕБА	49
SR	Бежични чистач	УПУТСТВО ЗА УПОТРЕБУ	58
RO	Aspirator cu acumulator	MANUAL DE INSTRUCȚIUNI	66
UK	Бездротовий пилосос	ІНСТРУКЦІЯ З ЕКСПЛУАТАЦІЇ	74
RU	Аккумуляторный пылесос	РУКОВОДСТВО ПО ЭКСПЛУАТАЦИИ	83

DCL281F

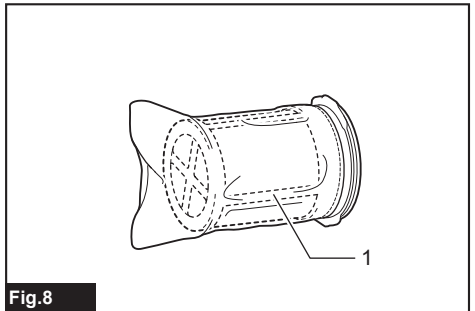

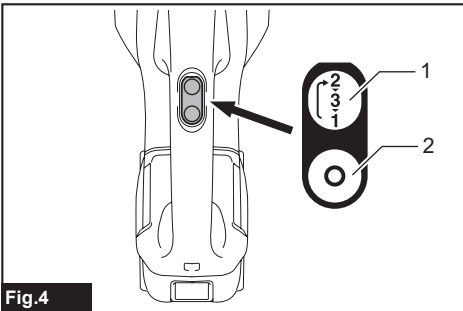
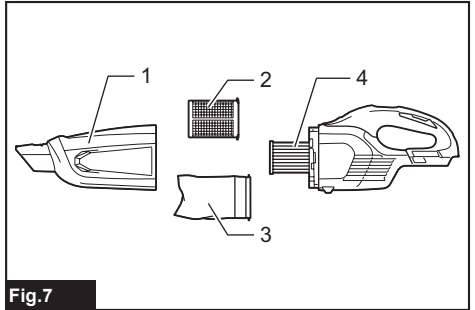
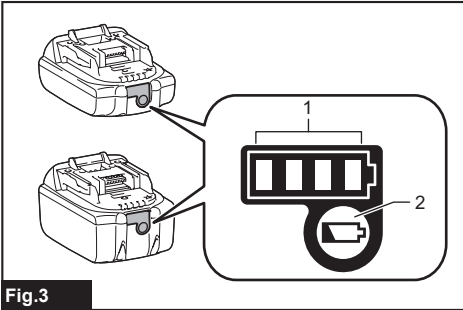
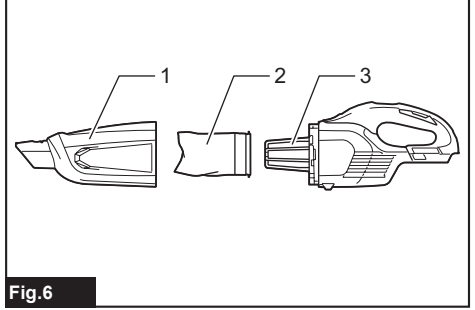
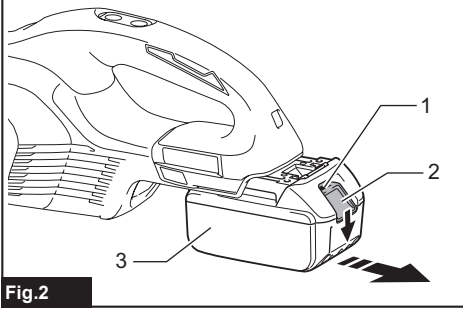
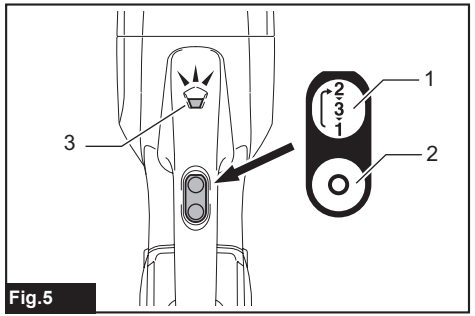
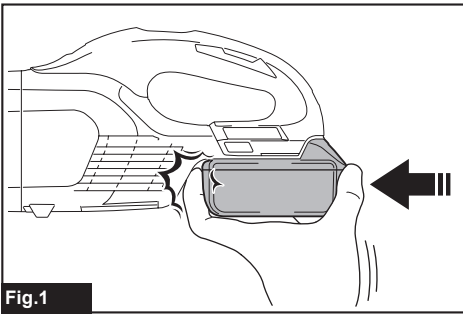

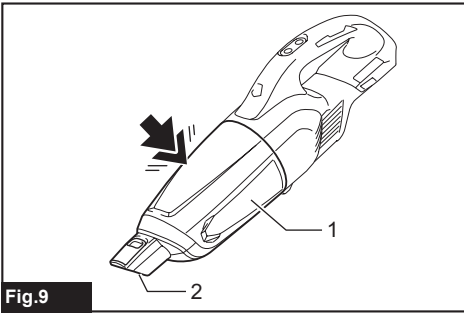

Fig.9

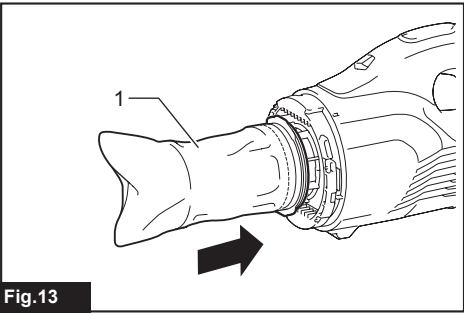

Fig.13

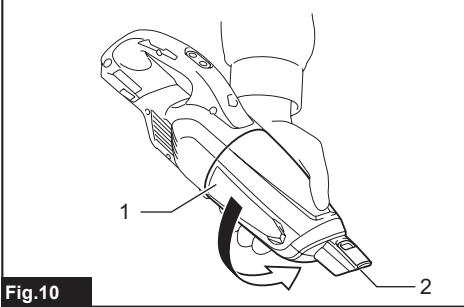

Fig.10

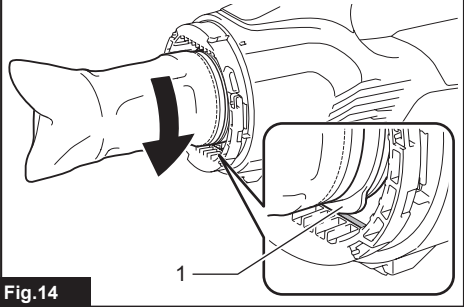

Fig.14

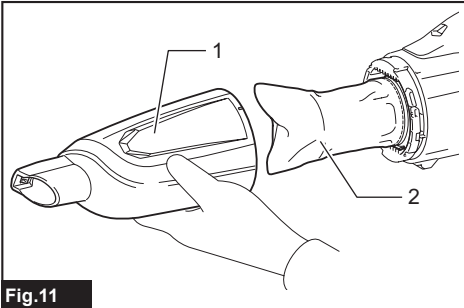

Fig.11

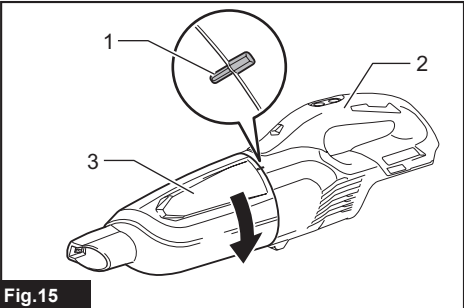

Fig.15

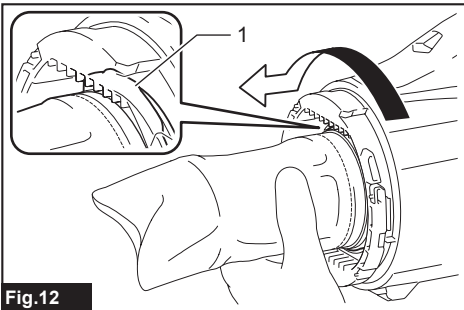

Fig.12

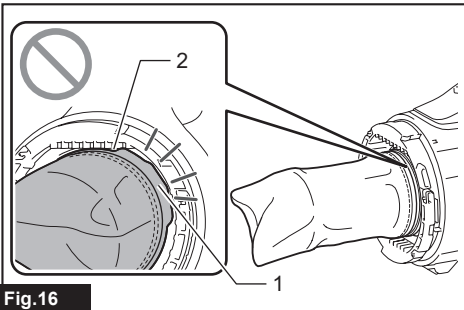
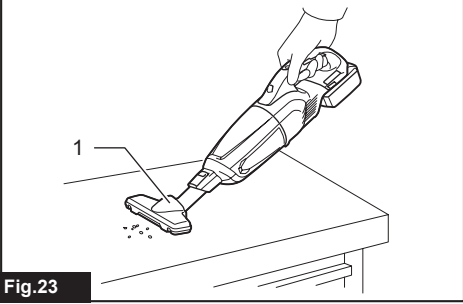
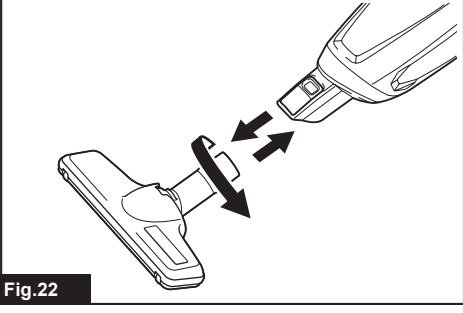
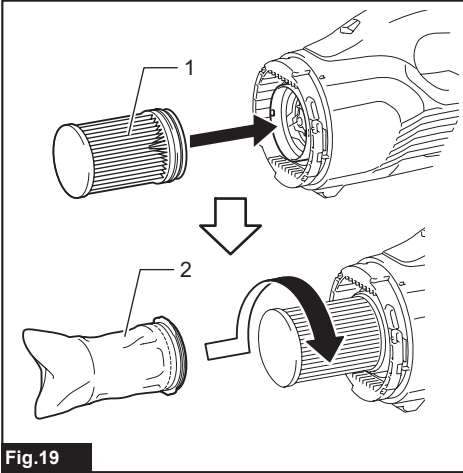
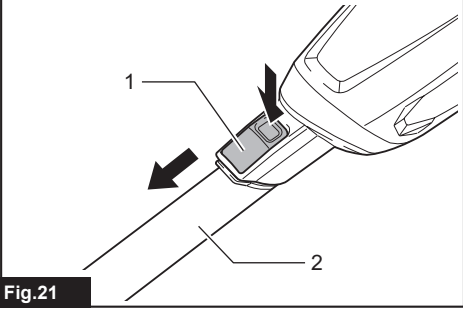
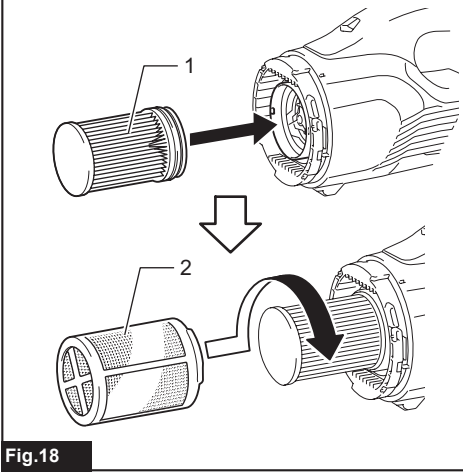
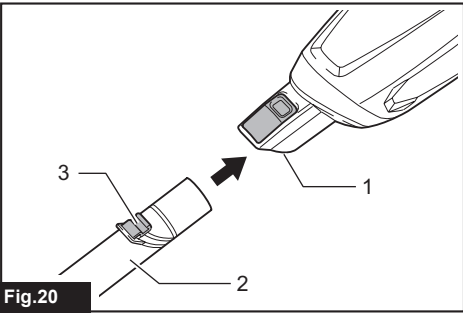
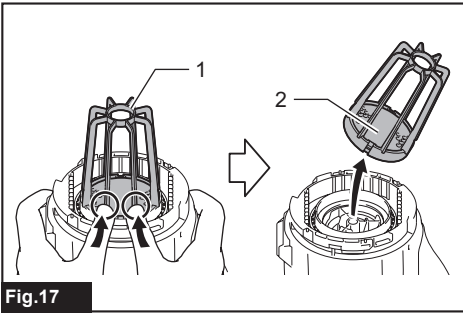
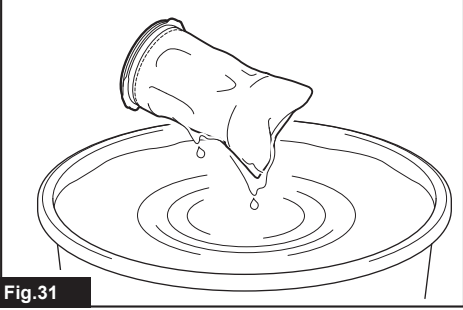
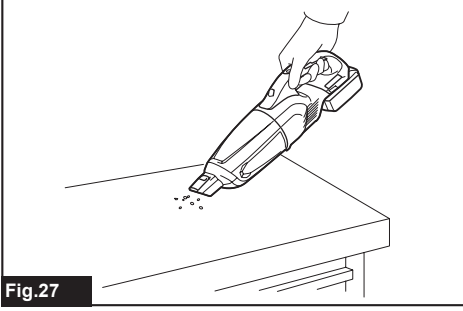
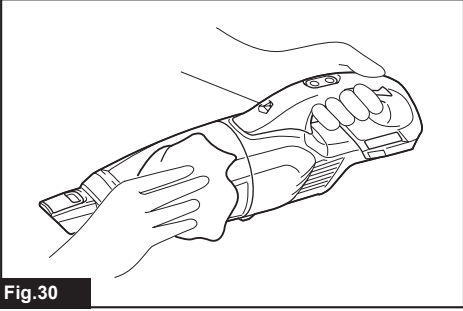
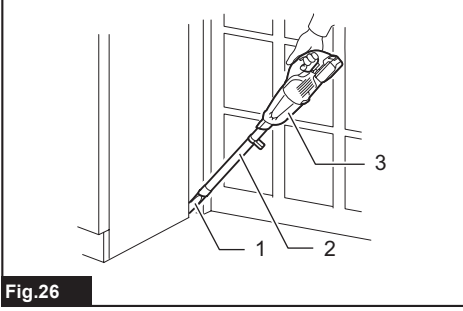
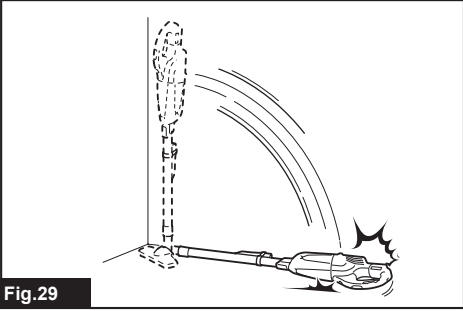
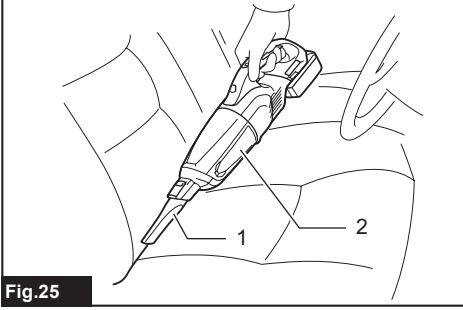
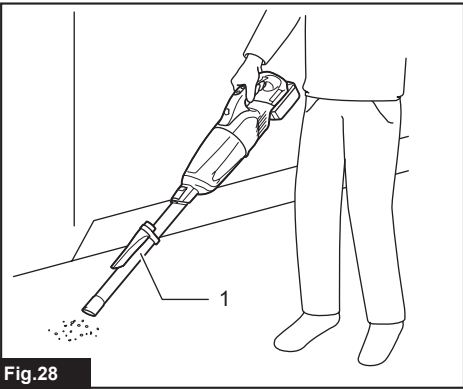
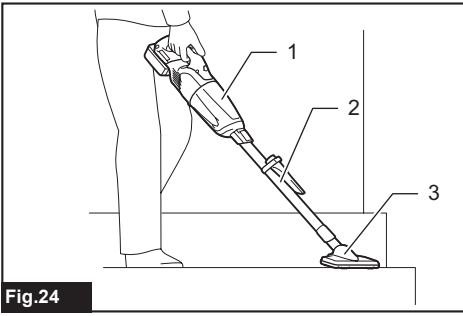

Fig.16





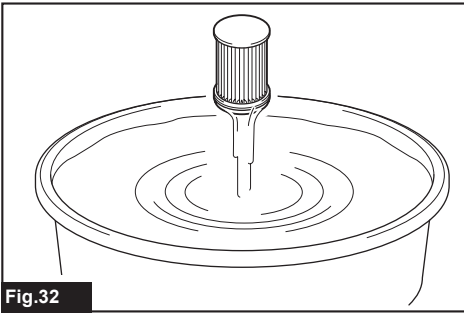

Fig.32

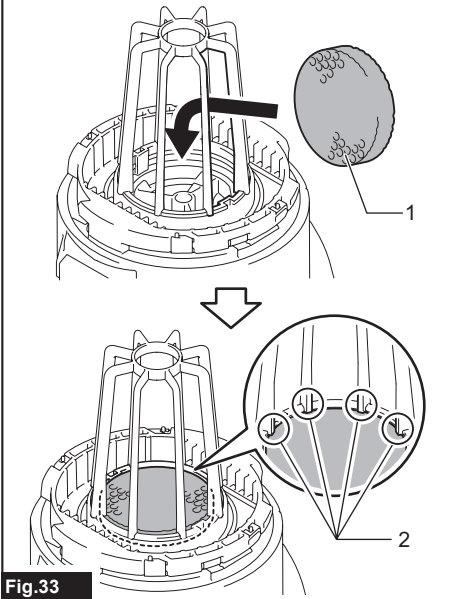

Fig.33

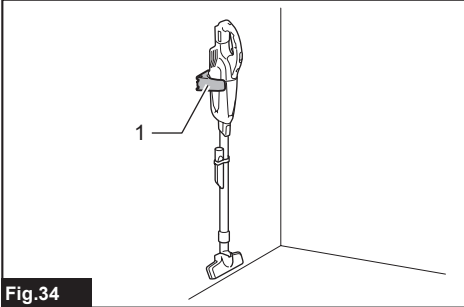

Fig.34

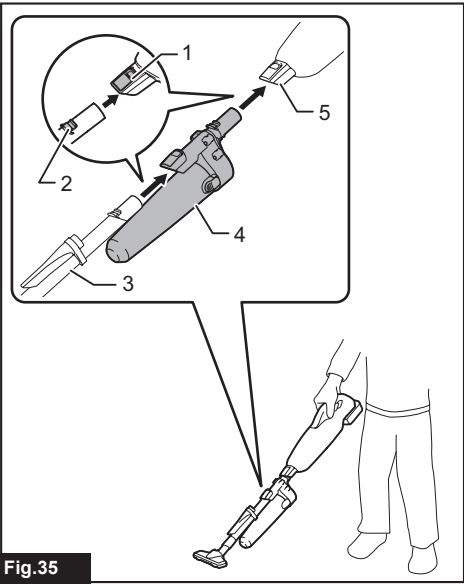

Fig.35

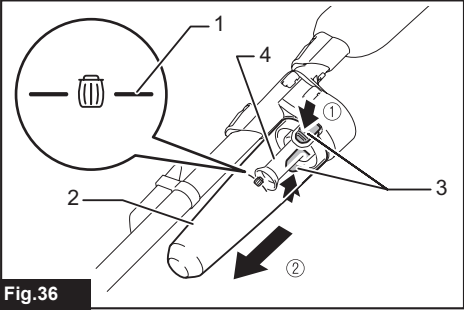

Fig.36

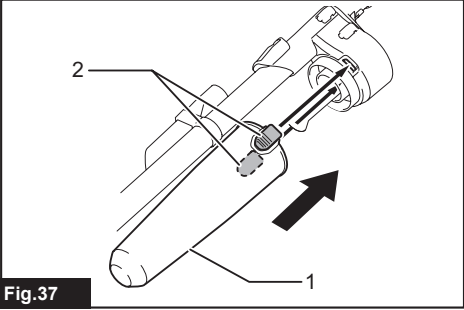

Fig.37

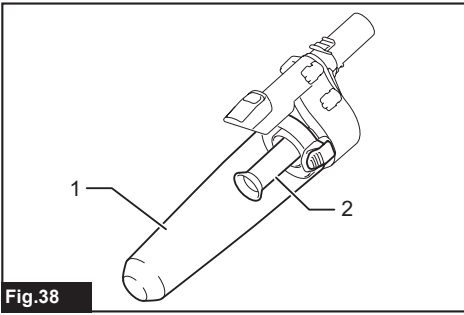

Fig.38

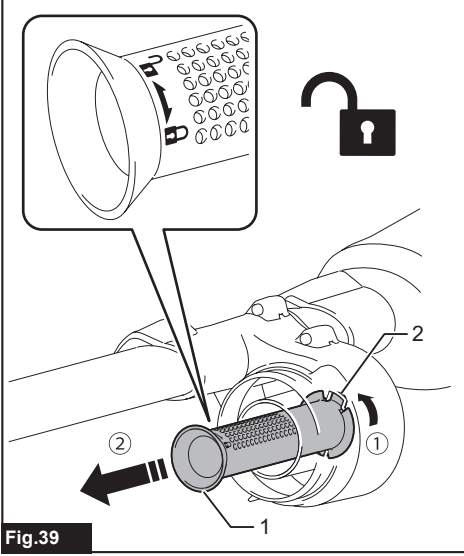

Fig.39

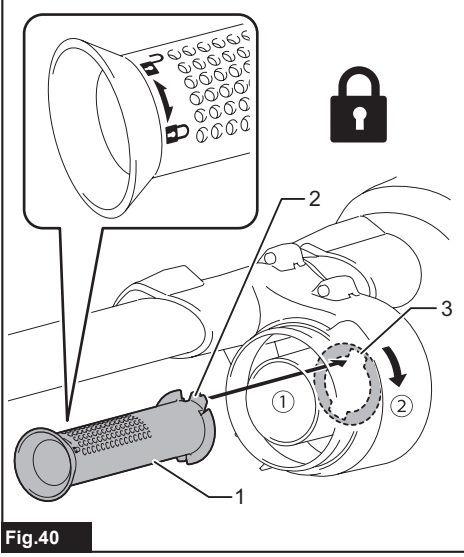

Fig.40

WARNING

This appliance can be used by children aged from 8 years and above and persons with reduced physical, sensory or mental capabilities or lack of experience and knowledge if they have been given supervision or instruction concerning use of the appliance in a safe way and understand the hazards involved. Children shall not play with the appliance. Cleaning and user maintenance shall not be made by children without supervision.

SPECIFICATIONS

Model:		DCL281F
Capacity		750 mL
Continuous use (with battery BL1830B)	1 (Normal speed mode)	Approx. 50 min
	2 (High speed mode)	Approx. 20 min
	3 (Max speed mode)	Approx. 15 min
Overall length		1,016 mm
Rated voltage		D.C. 18 V
Net weight		1.2 - 1.5 kg

- Due to our continuing program of research and development, the specifications herein are subject to change without notice.
- Specifications may differ from country to country.
- The weight does not include accessories but battery cartridge(s). The lightest and heaviest combination weight of the appliance and battery cartridge(s) are shown in the table.

Applicable battery cartridge and charger

Battery cartridge	BL1815N / BL1820 / BL1820B / BL1830 / BL1830B / BL1840 / BL1840B / BL1850 / BL1850B / BL1860B
Charger	DC18RC / DC18RD / DC18RE / DC18SD / DC18SE / DC18SF / DC18SH

- Some of the battery cartridges and chargers listed above may not be available depending on your region of residence.

⚠ WARNING: Only use the battery cartridges and chargers listed above. Use of any other battery cartridges and chargers may cause injury and/or fire.

Symbols

The followings show the symbols which may be used for the equipment. Be sure that you understand their meaning before use.



Read instruction manual.



Only for EU countries
Do not dispose of electric equipment or battery pack together with household waste material! In observance of the European Directives, on Waste Electric and Electronic Equipment and Batteries and Accumulators and Waste Batteries and Accumulators and their implementation in accordance with national laws, electric equipment and batteries and battery pack(s) that have reached the end of their life must be collected separately and returned to an environmentally compatible recycling facility.

Intended use

The tool is intended for collecting dry dust.

SAFETY WARNINGS

Cordless cleaner safety warnings

⚠ WARNING: IMPORTANT! READ CAREFULLY all safety warnings and all instructions BEFORE USE. Failure to follow the warnings and instructions may result in electric shock, fire and/or serious injury.

1. Do not expose to rain. Store indoors.
2. Do not allow to be used as a toy. Close attention is necessary when used by or near children.
3. Use only as described in this manual. Use only manufacturer's recommended attachments.
4. Do not use with damaged battery. If appliance is not working as it should, has been dropped, damaged, left outdoors, or dropped into water, return it to a service center.
5. Do not handle appliance with wet hands.
6. Do not put any object into openings. Do not use with any opening blocked; keep free of dust, lint, hair, and anything that may reduce air flow.
7. Keep hair, loose clothing, fingers, and all parts of body away from openings and moving parts.
8. Turn off all controls before removing the battery.
9. Use extra care when cleaning on stairs.
10. Do not use to pick up flammable or combustible liquids, such as gasoline, or use in areas where they may be present.
11. Use only the charger supplied by the manufacturer to recharge.
12. Do not pick up anything that is burning or smoking, such as cigarettes, matches, or hot ashes.
13. Do not use without dust bag and/or filters in place.
14. Do not charge the battery outdoors.
15. Recharge only with the charger specified by the manufacturer. A charger that is suitable for one type of battery pack may create a risk of fire when used with another battery pack.
16. Use power tools only with specifically designated battery packs. Use of any other battery packs may create a risk of injury and fire.
17. When (the) battery pack is not in use, keep it away from other metal objects, like paper clips, coins, keys, nails, screws or other small metal objects, that can make a connection from one terminal to another.
18. Under abusive conditions, liquid may be ejected from the battery; avoid contact. If contact accidentally occurs, flush with water.
19. Do not use a battery pack or tool that is damaged or modified. Damaged or modified batteries may exhibit unpredictable behaviour resulting in fire, explosion or risk of injury.

20. Do not expose a battery pack or tool to fire or excessive temperature. Exposure to fire or temperature above 130 °C may cause explosion.
21. Follow all charging instructions and do not charge the battery pack or tool outside the temperature range specified in the instructions. Charging improperly or at temperatures outside the specified range may damage the battery and increase the risk of fire.

SAVE THESE INSTRUCTIONS.

ADDITIONAL SAFETY RULES

This appliance is intended for household use.

1. Read this instruction manual and the charger instruction manual carefully before use.
2. Do not pick up the following materials:
 - Hot materials such as lit cigarettes or spark/metal dust generated by grinding/cutting metal
 - Flammable materials such as gasoline, thinner, benzine, kerosene or paint
 - Explosive materials like nitroglycerin
 - Ignitable materials such as Aluminum, zinc, magnesium, titanium, phosphorus or celluloid
 - Wet dirt, water, oil or the like
 - Hard pieces with sharp edges, such as wood chips, metals, stones, glasses, nails, pins or razors
 - Powder to clot such as cement or toner
 - Conductive dust such as metal or carbon
 - Fine particle like concrete dustSuch action may cause fire, injury and/or property damage.
3. Stop operation immediately if you notice anything abnormal.
4. If you drop or strike the cleaner, check it carefully for cracks or damage before operation.
5. Do not bring close to stoves or other heat sources.
6. Do not block the intake hole or vent holes.

SAVE THESE INSTRUCTIONS.

Important safety instructions for battery cartridge

1. Before using battery cartridge, read all instructions and cautionary markings on (1) battery charger, (2) battery, and (3) product using battery.
2. Do not disassemble battery cartridge.
3. If operating time has become excessively shorter, stop operating immediately. It may result in a risk of overheating, possible burns and even an explosion.
4. If electrolyte gets into your eyes, rinse them out with clear water and seek medical attention right away. It may result in loss of your eyesight.
5. Do not short the battery cartridge:
 - (1) Do not touch the terminals with any conductive material.

- (2) **Avoid storing battery cartridge in a container with other metal objects such as nails, coins, etc.**
- (3) **Do not expose battery cartridge to water or rain.**

A battery short can cause a large current flow, overheating, possible burns and even a breakdown.

6. **Do not store the tool and battery cartridge in locations where the temperature may reach or exceed 50 °C (122 °F).**
7. **Do not incinerate the battery cartridge even if it is severely damaged or is completely worn out. The battery cartridge can explode in a fire.**
8. **Be careful not to drop or strike battery.**
9. **Do not use a damaged battery.**
10. **The contained lithium-ion batteries are subject to the Dangerous Goods Legislation requirements.**
For commercial transports e.g. by third parties, forwarding agents, special requirement on packaging and labeling must be observed.
For preparation of the item being shipped, consulting an expert for hazardous material is required. Please also observe possibly more detailed national regulations.
Tape or mask off open contacts and pack up the battery in such a manner that it cannot move around in the packaging.
11. **When disposing the battery cartridge, remove it from the tool and dispose of it in a safe place. Follow your local regulations relating to disposal of battery.**
12. **Use the batteries only with the products specified by Makita.** Installing the batteries to non-compliant products may result in a fire, excessive heat, explosion, or leak of electrolyte.
13. **If the tool is not used for a long period of time, the battery must be removed from the tool.**

SAVE THESE INSTRUCTIONS.

CAUTION: Only use genuine Makita batteries. Use of non-genuine Makita batteries, or batteries that have been altered, may result in the battery bursting causing fires, personal injury and damage. It will also void the Makita warranty for the Makita tool and charger.

Tips for maintaining maximum battery life

1. **Charge the battery cartridge before completely discharged. Always stop tool operation and charge the battery cartridge when you notice less tool power.**
2. **Never recharge a fully charged battery cartridge. Overcharging shortens the battery service life.**
3. **Charge the battery cartridge with room temperature at 10 °C - 40 °C (50 °F - 104 °F). Let a hot battery cartridge cool down before charging it.**
4. **Charge the battery cartridge if you do not use it for a long period (more than six months).**

FUNCTIONAL DESCRIPTION

CAUTION: Always be sure that the tool is switched off and the battery cartridge is removed before adjusting or checking function on the tool.

CAUTION: Take care not to trap finger(s) between cleaner and battery as shown in diagram when loading battery. Trapping finger(s) may cause injury.

► Fig.1

Installing or removing battery cartridge

CAUTION: Always switch off the tool before installing or removing of the battery cartridge.

CAUTION: Hold the tool and the battery cartridge firmly when installing or removing battery cartridge. Failure to hold the tool and the battery cartridge firmly may cause them to slip off your hands and result in damage to the tool and battery cartridge and a personal injury.

► Fig.2: 1. Red indicator 2. Button 3. Battery cartridge

To remove the battery cartridge, slide it from the tool while sliding the button on the front of the cartridge.

To install the battery cartridge, align the tongue on the battery cartridge with the groove in the housing and slip it into place. Insert it all the way until it locks in place with a little click. If you can see the red indicator on the upper side of the button, it is not locked completely.

CAUTION: Always install the battery cartridge fully until the red indicator cannot be seen. If not, it may accidentally fall out of the tool, causing injury to you or someone around you.

CAUTION: Do not install the battery cartridge forcibly. If the cartridge does not slide in easily, it is not being inserted correctly.

Battery protection system

The tool is equipped with a tool/battery protection system. This system automatically cuts off power to the motor to extend tool and battery life. The tool will automatically stop during operation if the tool or battery is placed under one of the following conditions.

Overloaded:

The tool is operated in a manner that causes it to draw an abnormally high current.

In this situation, turn the tool off and stop the application that caused the tool to become overloaded. Then turn the tool on to restart.

If the tool does not start, the battery is overheated. In this situation, let the battery cool before turning the tool on again.

Low battery voltage:

The remaining battery capacity is too low and the tool will not operate. In this situation, remove and recharge the battery.

Indicating the remaining battery capacity

Only for battery cartridges with the indicator

► Fig.3: 1. Indicator lamps 2. Check button

Press the check button on the battery cartridge to indicate the remaining battery capacity. The indicator lamps light up for a few seconds.

Indicator lamps			Remaining capacity
Lighted	Off	Blinking	
■	□	▧	75% to 100%
■ ■ ■ ■			
■ ■ ■	□		50% to 75%
■ ■	□ □		25% to 50%
■	□ □ □		0% to 25%
▧	□ □ □		Charge the battery.
■ ■ □ □			The battery may have malfunctioned.
□ □ ■ ■			

NOTE: Depending on the conditions of use and the ambient temperature, the indication may differ slightly from the actual capacity.

Switch action

► Fig.4: 1. ON/speed change button 2. OFF button

To start the cleaner, simply push the ON/speed change button. To switch off, push the OFF button.

You can change the cleaner speed in three steps by pushing the ON/speed change button.

The first push on this button is for high speed mode, the second push for max speed mode and the third push for normal speed mode. Each push on this button repeats the high/max/normal speed cycle alternatively.

Lighting up the lamp

CAUTION: Do not look in the light or see the source of light directly.

To turn on the lamp, push the ON/speed change button. Push the OFF button to turn off the lamp. During the tool actuating, the lamp turns on. When the remaining battery capacity gets low, the lamp starts blinking.

► Fig.5: 1. ON/speed change button 2. OFF button 3. Lamp

NOTE: The timing, at which the lamp starts blinking, depends on the temperature at work place and the battery cartridge conditions.

ASSEMBLY

CAUTION: Always be sure that the tool is switched off and the battery cartridge is removed before carrying out any work on the tool.

Parts description

Optional accessory

High performance filter and stay and sponge filter

► Fig.6: 1. Capsule 2. High performance filter 3. Stay and sponge filter

Prefilter or high performance filter and HEPA filter

► Fig.7: 1. Capsule 2. Prefilter 3. High performance filter 4. HEPA filter

NOTICE: Do not use the high performance filter with the filter (optional accessory). The high performance filter may become unremovable from the cleaner.

NOTE: When using the optional prefilter and filter with the HEPA filter, use only the prefilter over the HEPA filter. If you use prefilter and filter with the HEPA filter at the same time, the suction power may be reduced.

NOTE: When using the HEPA filter with the high performance filter, use the high performance filter with the stay.

► Fig.8: 1. Stay

Disposing of dust

CAUTION: Empty the cleaner before it becomes too full, or the suction force weakens.

CAUTION: Be sure to empty the inside of the cleaner itself of dust. Failure to do so may cause the filter to be clogged or the motor to be damaged.

In order to drop dust sticking on the filter in the capsule, tap the capsule 4 or 5 times with your hand.

► Fig.9: 1. Capsule 2. Suction inlet

Point suction inlet downwards, turn capsule in direction of arrow in diagram, and disconnect capsule slowly and straight.

► Fig.10: 1. Capsule 2. Suction inlet

NOTE: Dust may spill out when capsule is opened, so be sure to set a garbage bag beneath capsule.

Remove accumulated dust from the inside of capsule and high performance filter.

► Fig.11: 1. Capsule 2. High performance filter

Twist high performance filter in direction of arrow to unfasten securing lip from cleaner unit and then pull off the filter.

► Fig.12: 1. Securing lip

NOTE: When using the prefilter, also follow the procedure above.

Clean out the fine dust and lightly tap to dislodge dust from high performance filter.

Reassembly

Connect high performance filter. At this time, make sure to twist high performance filter so that securing lip is firmly locked into the cleaner unit.

► **Fig.13:** 1. High performance filter

► **Fig.14:** 1. Securing lip

NOTICE: Always be sure to check that high performance filter is loaded correctly prior to using cleaner. If they are not loaded correctly, dust will get into the motor housing, and cause motor failure. If the problem as described later occurs, high performance filter is not loaded correctly. Reload them correctly to rectify problem.

Attach the capsule. Align the mark on capsule with the mark on the handle and then firmly twist capsule in the direction of arrow until it is secured.

► **Fig.15:** 1. Mark 2. Handle 3. Capsule

NOTE: Always remove dust ahead of time, as suction power will be reduced if there is too much dust in cleaner.

Problem Examples

The securing lip of high performance filter is not firmly locked into groove of cleaner housing.

► **Fig.16:** 1. Securing lip 2. Groove of cleaner housing

Installing or removing stay / HEPA filter

Optional accessory

For the stay and sponge filter

To remove the stay, push up the bottom part of pillars of the stay with your fingers and release its groove from the protrusion on the cleaner. After that, remove the sponge filter.

► **Fig.17:** 1. Stay 2. Sponge filter

To install, align the grooves on the stay with the protrusion on the cleaner and push until it clicks.

Insert the sponge filter between the pillars and set it in the original position.

For the HEPA filter

When installing the HEPA filter, fit the groove of the HEPA filter with the protrusion on the cleaner. Then, put the prefilter or the high performance filter on the HEPA filter and twist it to secure. To remove, follow the installation procedure in reverse.

► **Fig.18:** 1. HEPA filter 2. Prefilter

► **Fig.19:** 1. HEPA filter 2. High performance filter

OPERATION

CAUTION: Do not move your face close to the air vent when operating the cleaner. If foreign objects are blown into eyes, it may result in personal injury.

Installing or removing the cleaner attachment

CAUTION: After installing attachment, check if it is securely installed. If the attachment is installed imperfectly, it may come off and cause personal injury.

CAUTION: Be careful not to hit your hand on the wall etc. when removing the attachment.

When using attachment with lock function

To install attachment, insert it to the suction inlet of the cleaner until it clicks. Make sure that the attachment is locked.

► **Fig.20:** 1. Suction inlet 2. Attachment with lock function 3. Hook

NOTE: When installing the attachment with lock function, be sure to align the release button with the hook on the attachment. If they are not aligned, the wand will not be locked and may come off from the cleaner.

To remove, pull the attachment while pushing the release button.

► **Fig.21:** 1. Release button 2. Attachment with lock function

When using attachment without lock function

CAUTION: To connect attachment without lock function, twist and insert it in direction of the arrow to secure the connection during use. To disconnect the attachment, twist and extract it also in direction of the arrow. If the attachment is twisted in the opposite direction, the capsule may become loose.

► **Fig.22**

Cleaning (Suction)

Nozzle

Attach the nozzle to clean off tables, desks, furniture, etc. The nozzle slips on easily.

► **Fig.23:** 1. Nozzle

Nozzle + Extension wand (Straight pipe)

The extension wand fits in between the nozzle and the cleaner itself. This arrangement is convenient for cleaning a floor in a standing position.

► **Fig.24:** 1. Cleaner body 2. Extension wand 3. Nozzle

Corner nozzle

Fit on the corner nozzle for cleaning corners and crevices of a car or furniture.

► **Fig.25:** 1. Corner nozzle 2. Cleaner body

Corner nozzle + Extension wand (Straight pipe)

In tight quarters where the cleaner itself cannot squeeze in, or in high places hard to reach, use this arrangement.

► **Fig.26:** 1. Corner nozzle 2. Extension wand
3. Cleaner body

Cleaning without nozzle

You can pick up powder and dust without nozzle.

► **Fig.27**

For picking up dust on a floor in a standing position, it is convenient to attach the extension wand to the cleaner.

► **Fig.28:** 1. Extension wand

MAINTENANCE

⚠ CAUTION: Always be sure that the tool is switched off and the battery cartridge is removed before attempting to perform inspection or maintenance.

To maintain product SAFETY and RELIABILITY, repairs, any other maintenance or adjustment should be performed by Makita Authorized or Factory Service Centers, always using Makita replacement parts.

After use

NOTICE: Putting the cleaner against the wall without any other support cause the cleaner to fall down and be damaged.

► **Fig.29**

Cleaning

NOTICE: Never use gasoline, benzine, thinner, alcohol or the like. Discoloration, deformation or cracks may result.

NOTICE: Do not blow dust sticking on the cleaner and filters by air duster. It brings dust into the housing and causes failure.

NOTICE: After washing filters, dry them thoroughly before use. Insufficiently dried filters may cause poor suction and shorten the service life of the motor.

NOTICE: After cleaning filters and sponge filter, be sure to re-install them before use. If you use the cleaner without filters and sponge filter, dust comes into the motor housing and cause malfunction.

Cleaner body

From time to time wipe off the outside (cleaner body) of the cleaner using a cloth dampened in soapy water.

Clean out also the suction opening and filter mounting area.

► **Fig.30**

High performance filter

Wash the filter in soapy water when it is clogged with dust and the cleaner power becomes weak. Dry it out thoroughly before use.

► **Fig.31**

HEPA filter

Optional accessory

NOTICE: Do not rub or scratch the HEPA filter with hard objects such as a brush and a paddle.

Clogged HEPA filter cause poor suction performance. Clean out the filter from time to time.

Occasionally wash the HEPA filter in water, rinse and dry thoroughly in the shade before use. Never wash the filter in a washing machine.

► **Fig.32**

Sponge filter

When the sponge filter becomes dirty, clean it as follows.

1. Remove the filter.
2. Pull out the sponge filter from between the pillars.
3. Clean the sponge filter by tapping or washing. If you wash it, dry it out thoroughly before use.
4. Insert the sponge filter between the pillars and set it in the original position. Make sure that each bottom edge of the pillar holds down the sponge filter, and there is no gap between the sponge filter and suction opening.

► **Fig.33:** 1. Sponge filter 2. Bottom edge of pillar

Wall mount for cordless cleaner

Optional accessory

NOTE: The screw to mount the holder is not included. Prepare a screw which fits with the material to screw into.

Attach the wall mount for cordless cleaner to a hard wooden wall, beam or column, where the wall mount for cordless cleaner can be firmly secured. Always be sure that the wall mount for cordless cleaner is securely attached before hanging the cleaner.

► **Fig.34:** 1. Wall mount for cordless cleaner

⚠ CAUTION: Do not hang the cleaner to the wall mount violently or hang other appliances than the cleaner.

Troubleshooting

Before asking for repairs, check the following points.

Symptom	Area to be investigated	Fixing method
Weak suction power	Is the capsule full of dust?	Empty the capsule of dust.
	Is the filter clogged?	Clean or wash the filter.
	Is the battery cartridge exhausted ?	Charge the battery cartridge.
Not working	Is the battery cartridge exhausted ?	Charge the battery cartridge.

⚠ CAUTION: Do not attempt to repair the cleaner by yourself.

OPTIONAL ACCESSORIES

⚠ CAUTION: These accessories or attachments are recommended for use with your Makita tool specified in this manual. The use of any other accessories or attachments might present a risk of injury to persons. Only use accessory or attachment for its stated purpose.

If you need any assistance for more details regarding these accessories, ask your local Makita Service Center.

- Extension wand (Straight pipe)
- Nozzle
- Nozzle for carpet
- Shelf brush
- Corner nozzle
- Round brush
- Flexible hose
- Filter
- Prefilter
- High performance filter
- HEPA filter
- Makita genuine battery and charger
- Free nozzle
- Seat nozzle
- Crevice nozzle
- Wall mount for cordless cleaner
- Cyclone attachment

NOTE: Some items in the list may be included in the tool package as standard accessories. They may differ from country to country.

Cyclone attachment

- **Fig.35:** 1. Release button 2. Hook 3. Straight pipe
4. Cyclone attachment 5. Suction inlet

About the cyclone attachment

Using the cleaner with the cyclone attachment installed reduces the amount of dust that enters the capsule, which helps to prevent the suction force from weakening. In addition, cleaning after use is also simple.

⚠ CAUTION: Always be sure that the tool is switched off and the battery cartridge is removed before carrying out any work on the tool. If the battery cartridge is left inserted, the cleaner may start unexpectedly and result in injury.

⚠ CAUTION: Clean the mesh filter of the cyclone attachment and the filters of the cleaner unit when they become clogged. Continued use in the clogged condition may result in heating or smoke.

NOTICE: When the cyclone attachment is attached, do not use the cleaner in the horizontal or upward facing condition. Doing so may cause the mesh filter to become clogged.

NOTICE: Always use the cleaner with the filters installed, even when using the cyclone attachment. Using the cleaner without the filters installed may result in a motor malfunction.

NOTE: Check that the cyclone attachment, cleaner, and straight pipe are locked properly before use.

NOTE: Empty the dust case of the cyclone attachment and the capsule of the cleaner when dust has accumulated. Continued use will result in weakened suction force.

NOTE: You can also use the cyclone attachment without lock function.

NOTE: To install or remove the cyclone attachment, refer to the section "Installing or removing the cleaner attachment".

Disposing of dust

When dust has accumulated up to the full line of the dust case, follow the procedure below and dispose of the dust.

1. Hold the dust case firmly, press and hold the two buttons, and remove the dust case.

► **Fig.36:** 1. Full line 2. Dust case 3. Button (two locations) 4. Mesh filter

2. Dispose of the dust inside the dust case and remove any dust and powder adhered to the surface of the mesh filter.

3. Insert the dust case all the way until the two buttons lock with a click.

► **Fig.37:** 1. Dust case 2. Button (two locations)

NOTE: Check that the cyclone attachment, cleaner, and straight pipe are locked properly before restarting operation.

NOTE: If the suction force does not recover even after disposing of the dust and cleaning the mesh filter, check whether dust has accumulated in the capsule of the cleaner or clogging has occurred.

Cleaning

When the dust case becomes dirty or the mesh filter is clogged, remove and wash them with water. (Refer to "Disposing of dust" for the removal procedure.)

Dry the parts thoroughly before reinstallation and use.

► **Fig.38:** 1. Dust case 2. Mesh filter

When the mesh filter gets dirty badly, clean it in the following procedures.

1. Turn the mesh filter counterclockwise and remove it while the hooks are unlocked.

► **Fig.39:** 1. Mesh filter 2. Hook

2. Remove the dust on the mesh filter and then wash it with water. After that, dry it thoroughly.

3. Insert the mesh filter into the base while the hooks are aligned with the port. Turn the mesh filter clockwise until the hooks are locked with a click. Make sure that the mesh filter is installed securely.

► **Fig.40:** 1. Mesh filter 2. Hook 3. Port

OPOZORILO

To napravo lahko na varen način, če razumejo vključena tveganja, uporabljajo otroci, stari 8 let in več ter osebe z zmanjšanimi fizičnimi, čutilnimi ali psihičnimi sposobnostmi, ter s pomanjkanjem izkušenj in znanja, če so pod ustreznim nadzorom ali so prejeli navodila v zvezi z uporabo naprave. Otroci se z napravo ne smejo igrati. Otroci brez nadzora ne smejo izvajati čiščenja in uporabniškega vzdrževanja.

TEHNIČNI PODATKI

Model:		DCL281F
Zmogljivost		750 mL
Neprekinjena uporaba (z akumulatorjem BL1830B)	1 (način z običajno hitrostjo)	Pribl. 50 min
	2 (način z visoko hitrostjo)	Pribl. 20 min
	3 (način z največjo hitrostjo)	Pribl. 15 min
Celotna dolžina		1.016 mm
Nazivna napetost		D.C. 18 V
Neto teža		1,2 – 1,5 kg

- Ker nenehno opravljamo raziskave in razvijamo svoje izdelke, se lahko tehnični podatki v tem dokumentu spremenijo brez obvestila.
- Tehnični podatki se lahko razlikujejo od države do države.
- Teža ne vključuje pripomočkov, vključuje pa akumulatorske baterije. Najlažja in najtežja kombinacija teže naprave in akumulatorskih baterij sta prikazani v tabeli.

Uporabna akumulatorska baterija in polnilnik

Baterijski vložek	BL1815N / BL1820 / BL1820B / BL1830 / BL1830B / BL1840 / BL1840B / BL1850 / BL1850B / BL1860B
Polnilnik	DC18RC / DC18RD / DC18RE / DC18SD / DC18SE / DC18SF / DC18SH

- Nekatere zgoraj navedene akumulatorske baterije in polnilniki morda v vaši državi prebivališča niso na voljo.

⚠ OPOZORILO: Uporabljajte le zgoraj navedene akumulatorske baterije in polnilnike. Uporaba drugih akumulatorskih baterij in polnilnikov lahko povzroči telesne poškodbe in/ali požar.

Simboli

Naslednji simboli se lahko uporabljajo v povezavi s strojem. Pred uporabo izdelka se obvezno seznanite z njihovim pomenom.



Preberite navodila za uporabo.



Samo za države EU
Električnega orodja in akumulatorske baterije ne odlagajte skupaj z gospodinjstvi odpadki! V skladu z evropskimi direktivami o odpadni električni in elektronski opremi, baterijah in akumulatorjih, odpadnih baterijah in akumulatorjih ter upoštevanjem njihovih določil v skladu z državno zakonodajo je treba električno opremo, baterije in akumulatorje, katerih življenjska doba je pretekla, zbirati ločeno in jih dostaviti v ustrezen obrat za recikliranje, ki deluje skladno z okoljevarstvenimi zahtevami.

Predvidena uporaba

Orodje je namenjeno za zbiranje suhega prahu.

VARNOSTNA OPOZORILA

Varnostna opozorila za brezžični čistilnik

⚠ OPOZORILO: POMEMBNO! POZORNO
PREBERITE vsa varnostna opozorila in navodila pred uporabo. Zaradi neupoštevanja opozoril in navodil lahko pride do električnega šoka, požara in/ali hudih telesnih poškodb.

1. Ne izpostavljajte dežju. Hranite v notranjih prostorih.
2. Ne dovolite igranja z napravo. Potrebna je posebna pozornost, kadar napravo uporabljajo otroci ali se uporablja v njihovi bližini.
3. Uporabljajte le v skladu z opisi v tem priročniku. Uporabljajte le priključke, ki jih priporoča proizvajalec.
4. Ne uporabljajte naprave s poškodovanim akumulatorjem. Če naprava ne deluje, kot bi morala, je padla, je poškodovana, pozabljena na prostem ali je padla v vodo, jo odnesite v servis.
5. Ne rokujte z napravo z mokrih rokami.
6. Ne vstavljajte predmetov v odprtine. Ne uporabljajte z zamašenimi odprtinami; odstranite prah, vlakna, lase in vse, kar bi lahko zmanjšalo pretok zraka.
7. Las, ohlapnih oblačil, prstov in nobenih delov telesa ne približujte odprtinam in premikajočim se delom.
8. Preden odstranite akumulator, izklopite vse upravljalne elemente.
9. Med čiščenjem na stopnicah bodite izjemno previdni.
10. Ne uporabljajte za pobiranje vnetljivih ali gorljivih tekočin, kot je bencin, in ne uporabljajte v območjih, kjer so lahko prisotne.
11. Za polnjenje uporabljajte samo polnilnik, ki ga dobavlja proizvajalec.
12. Ne pobirajte ničesar, kar gori ali iz česar se vije dim, kot so cigarete, vžigalice ali vroč pepel.
13. Ne uporabljajte brez vrečke za prah in/ali nameščenih filtrov.
14. Akumulatorja ne polnite na prostem.
15. Orodje polnite samo s polnilnikom, ki ga je določil proizvajalec. Polnilnik, ki je primeren za eno vrsto akumulatorskega sklopa, lahko pomeni nevarnost požara, če ga uporabljate z drugim akumulatorskim sklopom.
16. Električno orodje uporabljajte le s posebej označenimi akumulatorskimi sklopi. Uporaba drugih akumulatorskih sklopov lahko povzroči nevarnost telesnih poškodb in požara.
17. Ko akumulatorskega sklopa ne uporabljate, ga ne hranite ob kovinskih predmetih, kot so sponke za papir, kovanci, ključji, žebliji, vijaki ali drugi manjši kovinski predmeti, ki lahko povežejo oba terminala.
18. V neprimernih pogojih lahko iz akumulatorja uhaja tekočina; izogibajte se stiku. Če pride do nenamerne stika, sperite z vodo.
19. Ne uporabljajte akumulatorskega sklopa ali orodja, ki je poškodovano ali spremenjeno. Delovanje poškodovanih ali spremenjenih akumulatorjev je nepredvidljivo in lahko povzroči požar, eksplozijo ali telesne poškodbe.

20. Akumulatorskega sklopa in orodja ne izpostavljajte ognju ali previsoki temperaturi. Izpostavljenost ognju ali temperaturam nad 130 °C lahko povzroči eksplozijo.
21. Upošteвайте vsa navodila glede polnjenja in akumulatorskih baterij ali orodja ne polnite zunaj določenega temperaturnega obsega. Nepravilno polnjenje ali polnjenje pri temperaturah, ki so zunaj določenega obsega, lahko poškoduje akumulator in poveča nevarnost požara.

SHRANITE TA NAVODILA.

DODATNA VARNOSTNA PRAVILA

Ta naprava je namenjena le za domačo uporabo.

1. Pred uporabo pazorno preberite ta navodila za uporabo in navodila za uporabo polnilnika.
2. Ne pobirajte naslednjih materialov:
 - vročega materiala, kot so prižgane cigarete ali iskre/kovinski prah, ki nastane zaradi brušenja/rezanja kovin
 - vnetljivih materialov, kot je bencin, razredčilo, kerozin ali barva
 - eksplozivnih materialov, npr. nitroglicerina
 - vnetljivih materialov, kot je aluminij, cink, magnezij, titan, fosfor ali celuloza
 - mokre zemlje, vode olja ipd.
 - trdih predmetov z ostrimi robovi, kot so lesni ostrežki, kovine, kamni, steklo, žebliji, bucike ali britvice
 - prahu, ki se strdi, kot je cement ali toner
 - prevodnega prahu, kot je kovina ali ogljik
 - finih delcev, kot je betonski prahTakšna dejanja lahko povzročijo požar, telesne poškodbe in/ali materialno škodo.
3. Če opazite karkoli neobičajnega, takoj prenehajte uporabljati orodje.
4. Če vam čistilnik pade iz rok ali če z njim kam udarite, ga pred uporabo skrbno preglejte, da preverite, ali je razpokan ali poškodovan.
5. Ne približujte ga pečicam ali drugim virom vročine.
6. Ne zamažite vhodne odprtine ali odprtin za prezračevanje.

SHRANITE TA NAVODILA.

Pomembna varnostna navodila za akumulatorsko baterijo

1. Pred uporabo baterijskega vložka preberite vsa navodila in opozorilne oznake na (1) polnilniku akumulatorja, (2) akumulatorju in (3) izdelku, ki uporablja akumulator.
2. Ne razstavljajte baterijskega vložka.
3. Če se je čas delovanja občutno skrajšal, takoj prenehajte uporabljati orodje. V nasprotnem primeru lahko pride do pregretja, morebitnih opeklin in celo eksplozije.
4. Če pride elektrolit v stik z očmi, jih sperite s čisto vodo in takoj poiščite zdravniško pomoč. Posledica je lahko izguba vida.
5. Ne povzročite kratkega stika baterijskega vložka:
 - (1) Ne dotikajte se priključkov s kakršnim koli prevodnim materialom.

- (2) **Izogibajte se shranjevanju baterijskega vložka v vsebniku z drugimi kovinskimi predmeti kot so žebliji, kovanci itn.**
 - (3) **Ne izpostavljajte baterijskega vložka vodi ali dežju.**
- Kratek stik akumulatorja lahko povzroči velik električni tok, pregrevanje, morebitne opekline in celo okvaro.

6. **Ne shranjujte orodja in baterijskega vložka na mestih, kjer lahko temperatura doseže ali preseže 50 °C.**
7. **Ne sežigajte baterijskega vložka, tudi če je hudo poškodovan ali v celoti izpraznjen. Baterijski vložek lahko v ognju eksplodira.**
8. **Poskrbite, da akumulator ne bo izpostavljen padcem ali udarcem.**
9. **Ne uporabljajte poškodovanih akumulatorjev.**
10. **Priložene litij-ionske baterije ustrezajo zahtevam zakonodaje v zvezi z nevarnim blagom.** Za komercialne prevoze, npr. tiste, ki jih opravljajo tretje stranke in carinski posredniki, je treba upoštevati posebne zahteve v zvezi z embalažo in označevanjem.
Med postopkom priprave na odpremo izdelka se je treba posvetovati s strokovnjakom za nevarne snovi. Pri tem upoštevajte tudi podrobnejše nacionalne predpise.
Odprte stike oblepite z lepilnim trakom ali jih drugače zaščitite, baterijo pa zapakirajte tako, da se v embalaži ne more premikati.
11. **Ko odstranjujete akumulatorsko baterijo, jo vzemite iz orodja in varno zavrzite. Upoštevajte lokalne uredbe glede odlaganja baterije.**
12. **Baterije uporabljajte le z izdelki, ki jih določi Makita.** Če namestite baterije v neskladne izdelke, lahko pride do požara, pregrevanja, eksplozije ali puščanja elektrolita.
13. **Če orodja dlje časa ne uporabljate, morate iz njega odstraniti baterijo.**

SHRANITE TA NAVODILA.

⚠️ POZOR: Uporabljajte le originalne baterije Makita. Če uporabljate neoriginalne baterije Makita ali baterije, ki so bile spremenjene, lahko pride do eksplozije baterije in posledično do požara, telesnih poškodb ali materialne škode. S takšno uporabo boste tudi razveljavili garancijo Makita za orodje in polnilnik Makita.

Nasveti za ohranjanje največje zmogljivosti akumulatorja

1. **Napolnite baterijski vložek, preden se v celoti izprazni. Ko opazite, da ima orodje manjšo moč, vedno ustavite delovanje orodja in napolnite baterijski vložek.**
2. **Nikoli znova ne polnite popolnoma napolnjenega baterijskega vložka. Prenapolnjenje skrajša življenjsko dobo akumulatorja.**
3. **Baterijski vložek s sobno temperaturo polnite pri temperaturi okolja od 10 °C do 40 °C. Počakajte, da se vroč baterijski vložek pred polnjenjem ohladi.**
4. **Če baterijskega vložka ne uporabljate dalj časa (več kot 6 mesecev), ga napolnite.**

OPIS DELOVANJA

⚠️ POZOR: Pred nastavljanjem ali preizkusom delovanja orodja se prepričajte, ali je orodje izključeno in ali je akumulatorska baterija odstranjena.

⚠️ POZOR: Pazite, da si med nameščanjem akumulatorja ne priprete prstov med čistilnik in akumulator, kot je prikazano na diagramu. Tako se lahko poškodujete.

► SI.1

Nameščanje ali odstranjevanje akumulatorske baterije

⚠️ POZOR: Vedno izklopite orodje, preden namestite ali odstranite akumulatorsko baterijo.

⚠️ POZOR: Kadar nameščate ali odstranjujete akumulatorsko baterijo, trdno držite orodje in akumulatorsko baterijo. Če orodja in akumulatorske baterije ne držite trdno, se lahko zgodi, da vam zdrsneta iz rok, posledica pa je lahko poškodba orodja in akumulatorske baterije ter telesna poškodba.

► SI.2: 1. Rdeči indikator 2. Gumb 3. Baterijski vložek

Če želite odstraniti akumulatorsko baterijo, jo potisnite iz orodja, pri tem pa pomikajte gumb na sprednji strani vložka.

Akumulatorsko baterijo vstavite tako, da poravnate jeziček na bateriji z utorom na ohišju in jo potisnete v ležišče. Potisnite jo do konca, da se zaskoči. Če je rdeči indikator na zgornji strani gumba viden, pomeni, da baterija ni ustrezno zaklenjena.

⚠️ POZOR: Vedno namestite akumulatorsko baterijo tako, da rdeči indikator ni več viden. Če tega ne upoštevate, lahko baterija nepričakovano pade iz orodja in poškoduje vas ali osebe v neposredni bližini.

⚠️ POZOR: Ne nameščajte akumulatorske baterije s silo. Če se akumulatorska baterija ne zaskoči zlahka, ni pravilno vstavljena.

Sistem za zaščito akumulatorja

Orodje je opremljeno z zaščitnim sistemom za orodje/akumulator. Sistem samodejno prekine napajanje orodja, da podaljša življenjsko dobo orodja in akumulatorja. Orodje se bo samodejno zaustavilo med delovanjem, če sta orodje ali akumulator zamenjana pod naslednjimi pogoji.

Preobremenjeno:
Orodje deluje na način, zaradi katerega prihaja do neobičajno visokega toka.
V tem primeru izklopite orodje in prenehajte izvajati delo, ki je povzročilo preobremenitev orodja. Nato vklopite orodje in ga znova zaženite.
Če se orodje ne vklopi, je akumulator pregret. V tem primeru pustite, da se akumulator ohladi, preden orodje znova vklopite.











Nizka napetost akumulatorja:
Napolnjenost akumulatorja je prenizka, zato orodje ne deluje. V tem primeru odstranite in napolnite akumulator.

Prikazuje preostalo raven napolnjenosti akumulatorja

Samo za akumulatorske baterije z indikatorjem

► **SI.3:** 1. Indikatorske lučke 2. Gumb za preverjanje

Pritisnite gumb za preverjanje na baterijskem vložku, da preverite raven napolnjenosti akumulatorja. Indikatorske lučke na kratko zasvetijo.

Indikatorske lučke			Prikaz preostale ravni napolnjenosti
 Sveti	 Ne sveti	 Utripa	
			od 75 % do 100 %
			od 50 % do 75 %
			od 25 % do 50 %
			od 0 % do 25 %
			Napolnite akumulator.
			Akumulator je morda okvarjen.

OPOMBA: Odvisno od pogojev uporabe in okoljske temperature se označba lahko nekoliko razlikuje od dejanske napolnjenosti.

Delovanje stikala

► **SI.4:** 1. Gumb za vklop/spreminjanje hitrosti
2. Gumb za izklop

Za zagon čistilnika pritisnite gumb za vklop/spreminjanje hitrosti. Za izklop pritisnite gumb za izklop. Z gumbom za vklop/spreminjanje hitrosti lahko spremenite hitrost čistilnika v treh korakih.

S prvim pritiskom aktivirate način z visoko hitrostjo, z drugim pritiskom aktivirate način z največjo hitrostjo in s tretjim pritiskom aktivirate način z običajno hitrostjo. Vsak pritisk tega gumba izmenično ponovi cikel visoke/največje/običajne hitrosti.

Prižiganje lučke

POZOR: Ne glejte neposredno v lučko ali vir svetlobe.

Za vklop lučke pritisnite gumb za vklop/spreminjanje hitrosti. Za izklop lučke pritisnite gumb za izklop. Lučka se vklopi med zagonom orodja. Ko zmogljivost akumulatorja pojenjuje, začne lučka utripati.

► **SI.5:** 1. Gumb za vklop/spreminjanje hitrosti
2. Gumb za izklop 3. Lučka

OPOMBA: Čas, v katerem začne lučka utripati, je odvisen od temperature na delovnem mestu in stanja akumulatorske baterije.

MONTAŽA

POZOR: Pred vsako izvedbo dela na orodju se prepričajte, da je le to izključeno in da je akumulatorska baterija odstranjena.

Opis delov

Dodatna oprema

Visokozmogljivostni filter ter omejilo in gobasti filter

► **SI.6:** 1. Kapsula 2. Visokozmogljivostni filter
3. Omejilo in gobasti filter

Predfilter ali visokozmogljivostni filter in filter HEPA

► **SI.7:** 1. Kapsula 2. Prefilter 3. Visokozmogljivostni filter 4. Filter HEPA

OBVESTILO: Visokozmogljivostnega filtra ne uporabljajte skupaj s filtrom (izbirna dodatna oprema). Visokozmogljivostnega filtra morda ne bo mogoče odstraniti iz čistilnika.

OPOMBA: Kadar uporabljate izbirni predfilter in filter skupaj s filtrom HEPA, slednjega prekrijte le s predfiltrom. Če filter HEPA prekrijete s predfiltrom in filtrom hkrati, se lahko zmanjša moč sesanja.

OPOMBA: Kadar uporabljate filter HEPA skupaj z visokozmogljivostnim filtrom, uporabite visokozmogljivostni filter z omejitlom.

► **SI.8:** 1. Omejilo

Odstranjevanje prahu

POZOR: Izpraznite čistilnik, preden se preveč napolni, ali pa bo sesalna moč manjša.

POZOR: Odstraniti morate tudi prah iz notranjosti čistilnika. Sicer lahko pride do zamašitve filtra ali poškodb motorja.

Če želite odstraniti prah s filtra v kapsuli, 4- ali 5-krat narahlo udarite z roko po kapsuli.

► **SI.9:** 1. Kapsula 2. Sesalni vhod

Usmerite sesalni vhod navzdol, zavrtite kapsulo v smeri puščice na diagramu in s počasnim, ravnim potegom odklopite kapsulo.

► **SI.10:** 1. Kapsula 2. Sesalni vhod

OPOMBA: Ko kapsulo odprete, se lahko iz nje vsuje prah, zato pod kapsulo postavite vrečko za smeti.

Odstranite prah, ki se je nabral znotraj kapsule in visokozmogljivostnega filtra.

► **SI.11:** 1. Kapsula 2. Visokozmogljivostni filter

Obrnite visokozmogljivostni filter v smeri puščice, da sprostite pritrdilni jeziček s sesalne enote, nato pa snemite filter.

► **SI.12:** 1. Pritrdilni jeziček

OPOMBA: Zgoraj opisani postopek velja tudi za uporabo pred filtra.

Očistite fini prah in rahlo udarjajte, da odstranite prah z visokozmogljivostnega filtra.

Ponovno sestavljanje

Priključite visokozmogljivostni filter. V tem trenutku obrnite visokozmogljivostni filter, tako da se pritriljni jeziček trdno zaskoči na sesalno enoto.

► **SI.13:** 1. Visokozmogljivostni filter

► **SI.14:** 1. Pritrdilni jeziček

OBVESTILO: Pred uporabo čistilnika vedno preverite, ali je visokozmogljivostni filter pravilno nameščen. Če ni pravilno nameščen, lahko prah zaide v ohišje motorja in povzroči okvaro.

Če se pojavijo spodaj opisane težave, visokozmogljivostni filter ni pravilno nameščen. Pravilno ju namestite, da odpravite težavo.

Namestite kapsulo. Poravnajte oznako na kapsuli z oznako na ročaju, nato pa čvrsto zavrtite kapsulo v smeri puščice, da se zaskoči.

► **SI.15:** 1. Oznaka 2. Ročaj 3. Kapsula

OPOMBA: Vedno pravočasno odstranite prah, saj bo moč sesanja zmanjšana, če je v sesalniku preveč prahu.

Primeri težav

Pritrdilni jeziček visokozmogljivostnega filtra ni trdno nameščen v utor ohišja čistilnika.

► **SI.16:** 1. Pritrdilni jeziček 2. Utor ohišja sesalnika

Nameščanje ali odstranjevanje filtra HEPA

Dodatna oprema

Za omejilo in gobasti filter

Če želite odstraniti omejilo, s prsti potisnite spodnji del stebrov navzgor in sprostite utor iz izbokline čistilnika. Nato odstranite gobasti filter.

► **SI.17:** 1. Omejilo 2. Gobasti filter

Filter namestite tako, da poravnate uture na omejlju z izboklinami na čistilniku in filter potisnete, dokler se ne zaskoči.

Vstavite gobasti filter med stebre in ga postavite v izhodišni položaj.

Za filter HEPA

Ko nameščate filter HEPA, poravnajte uture na filtru HEPA z izboklinami na čistilniku. Nato na filter HEPA namestite še predfilter ali visokozmogljivostni filter in ga zavrtite, da se zaskoči. Za odstranjevanje izvedite postopke namestitve v obratnem vrstnem redu.

► **SI.18:** 1. Filter HEPA 2. Predfilter

► **SI.19:** 1. Filter HEPA 2. Visokozmogljivostni filter

UPRAVLJANJE

⚠ POZOR: Ne približujte obraza zračniku med uporabo čistilnika. Tujki lahko povzročijo telesno poškodbo, če pri izpihanju zaidejo v oči.

Nameščanje ali odstranjevanje nastavka za sesanje

⚠ POZOR: Po namestitvi nastavka preverite, ali je ustrezno nameščen. Če nastavek ni ustrezno nameščen, se lahko sname in povzroči telesno poškodbo.

⚠ POZOR: Pazite, da z roko ne udarite ob steno, ko odstranjujete nastavek.

Uporaba nastavka s funkcijo zaklepanja

Nastavek namestite tako, da ga vstavite v sesalni vhod sesalnika tako, da se zaskoči. Prepričajte se, da je nastavek zaklenjen.

► **SI.20:** 1. Sesalni vhod 2. Nastavek s funkcijo zaklepanja 3. Kavelj

OPOMBA: Ob namestitvi nastavka s funkcijo zaklepanja pazite, da poravnate sprostilni gumb s kavljem na nastavku. Če nista poravnana, se palica ne bo zaklenila in se lahko sname.

Za odstranitev pritisnite in držite sprostilni gumb in nastavek izvlecite.

► **SI.21:** 1. Sprostilni gumb 2. Nastavek s funkcijo zaklepanja

Uporaba nastavka brez funkcije zaklepanja

⚠ POZOR: Nastavek brez funkcije zaklepanja namestite tako, da ga zavrtite in vstavite v smeri puščice, da bo med uporabo trdno pritrjen. Nastavek odstranite tako, da ga prav tako zavrtite in izvlecite v smeri puščice. Če je nastavek obrnjen v napačno smer, se lahko kapsula razrahlja.

► **SI.22**

Čiščenje (sesanje)

Šoba

Priključite šobo za čiščenje miz, delovnih miz, pohištva itd. Namestitev šobe je enostavna.

► **SI.23:** 1. Šoba

Šoba + podaljšek (ravna cev)

Podaljšek se namesti med šobo in čistilnik. Na ta način priročno čistite tla v stoječem položaju.

► **SI.24:** 1. Ohišje čistilnika 2. Podaljšek 3. Šoba

Kotna šoba

Namestite kotno šobo za čiščenje kotov in špranj v avtomobilu ali pohoštvu.

► **SI.25:** 1. Kotna šoba 2. Ohišje čistilnika

Kotna šoba + podaljševalna palica (ravna cev)

To kombinacijo uporabite v tesnih prostorih, kamor se čistilnik sam ne prilega, ali na visokih mestih, ki jih težko dosežete.

► **SI.26:** 1. Kotna šoba 2. Podaljšek 3. Ohišje čistilnika

Čiščenje brez šobe

Brez šobe lahko sesate prašek in prah.

► **SI.27**

Za lažje sesanje prahu v stoječem položaju je čistilniku priložena pripravna podaljševalna palica.

► **SI.28:** 1. Podaljšek

VZDRŽEVANJE

⚠ POZOR: Preden se lotite pregledovanja ali vzdrževanja orodja, se vedno prepričajte, da je orodje izklopljeno in akumulatorska baterija odstranjena.

VARNO in ZANESLJIVO delovanje tega izdelka bo zagotovljeno le, če boste popravila, vzdrževanje in nastavitve prepustili pooblaščenemu servisu za orodja Makita ali tovarniškemu osebju, ki vgrajuje izključno originalne nadomestne dele.

Po uporabi

OBVESTILO: Če postavite čistilnik ob steno brez kakršne koli podpore, lahko pade in se poškoduje.

► **SI.29**

Čiščenje

OBVESTILO: Nikoli ne uporabljajte bencina, razredčila, alkohola ali podobnega sredstva. V tem primeru se lahko orodje razbarva ali deformira oziroma lahko nastanejo razpoke.

OBVESTILO: Ne pihajte prahu s čistilnika in filtrov s pihalnikom zraka. S tem bo prah prišel v ohišje in povzročil okvaro.

OBVESTILO: Ko filtre operete, jih pred uporabo temeljito posušite. Nezadostno posušeni filtri lahko povzročijo slabo sesanje in skrajšajo življenjsko dobo motorja.

OBVESTILO: Ko očistite filtre in gobasti filter, jih pred uporabo znova namestite. Če čistilnik uporabljate brez filtrov in gobastega filtra, prah vstopi v ohišje motorja in povzroči okvaro.

Ohišje čistilnika

Občasno obrišite zunanost (ohišje) čistilnika s krpo, namočeno v milnico.

Očistite tudi sesalno odprtino in območje za namestitev filtra.

► **SI.30**

Visokozmogljivostni filter

Ko se filter zamaši s prahom, ga operite v milnici, saj se zaradi umazanega filtra moč čistilnika zmanjša. Pred uporabo ga temeljito posušite.

► **SI.31**

Filter HEPA

Dodatna oprema

OBVESTILO: Ne drgnite in praskajte filtra HEPA s trdimi predmeti, na primer s krtačo in lopatico.

Zamašen filter HEPA povzroča slabšo zmogljivost sesanja. Občasno očistite filter.

Filter HEPA občasno očistite z vodo, splaknite in temeljito osušite v senci pred nadaljnjo uporabo. Filtra nikoli ne perite v pralnem stroju.

► **SI.32**

Gobasti filter

Ko se gobasti filter umaže, ga očistite skladno s spodnjim postopkom.

1. Odstranite filter.
2. Izvlecite gobasti filter izmed stebrov.
3. Očistite gobasti filter tako, da ga otresete ali operete. Če ga operete, ga pred uporabo temeljito posušite.
4. Vstavite gobasti filter med stebre in ga postavite v izvorni položaj. Poskrbite, da spodnji robovi stebra čvrsto držijo gobasti filter ter da med gobastim filtrom in sesalno odprtino ni vrzeli.

► **SI.33:** 1. Gobasti filter 2. Spodnji rob stebra

Stenski nastavek za brezžični čistilnik

Dodatna oprema

OPOMBA: Vijak za namestitev držala ni priložen. Pripravite vijak, ki ustreza materialu, v katerega boste vrtali.

Stenski nastavek za brezžični čistilnik pritrdite na trdo leseno steno, tram ali steber, kamor ga lahko trdno pritrdite. Preden obesite čistilnik, se vedno prepričajte, da je stenski nastavek za brezžični čistilnik trdno pritrjen.

► **SI.34:** 1. Stenski nastavek za brezžični čistilnik

⚠ POZOR: Pri obešanju čistilnika na stenski nastavek ne bodite grobi in nanj ne obečajte nobenih drugih naprav razen čistilnika.

Odpravljanje težav

Preden zahtevate popravilo, preverite naslednje:

Težava	Kaj je treba preveriti	Odpravljanje težave
Majhna moč sesanja	Ali je v kapsuli preveč prahu?	Odstranite prah iz kapsule.
	Ali je filter zamašen?	Očistite ali operite filter.
	Ali je akumulatorska baterija prazna?	Napolnite akumulatorsko baterijo.
Čistilnik ne deluje	Ali je akumulatorska baterija prazna?	Napolnite akumulatorsko baterijo.

⚠ POZOR: Ne poskušajte sami popravljati čistilnika.

DODATNA OPREMA

⚠ POZOR: Ta dodatni pribor ali pripomočki so predvideni za uporabo z orodjem Makita, ki je opisano v teh navodilih za uporabo. Pri uporabi drugega pribora ali pripomočkov obstaja nevarnost telesnih poškodb. Dodatni pribor ali pripomočke uporabljajte samo za navedeni namen.

Za več informacij o dodatni opremi se obrnite na najbližji pooblaščen servis za orodja Makita.

- Podaljšek (ravna cev)
- Šoba
- Šoba za preprogo
- Krtača za police
- Kotna šoba
- Okrogla krtača
- Gibljiva cev
- Filter
- Predfilter
- Visokozmogljivostni filter
- Filter HEPA
- Originalna akumulator in polnilnik Makita
- Prosta šoba
- Nastavek za sedeže
- Nastavek za špranje
- Stenski nastavek za brezžični čistilnik
- Nastavek za ciklonski sesalnik

OPOMBA: Nekateri predmeti na seznamu so lahko priloženi orodju kot standardna dodatna oprema. Lahko se razlikujejo od države do države.

Nastavek za ciklonski sesalnik

- ▶ **SI.35:** 1. Sprostilni gumb 2. Kavelj 3. Ravna cev 4. Nastavek za ciklonski sesalnik 5. Sesalni vhod

O nastavku za ciklonski sesalnik

Uporaba sesalnika z nameščenim nastavkom za ciklonski sesalnik zmanjša količino prahu, ki vstopi v kapsulo, kar pomaga preprečiti zmanjšanje moči sesanja. Poleg tega je čiščenje po uporabi preprosto.

⚠ POZOR: Pred vsako izvedbo dela na orodju se prepričajte, da je le to izključeno in da je akumulatorska baterija odstranjena. Če pustite akumulatorsko baterijo v napravi, se lahko sesalnik nepričakovano prižge in povzroči telesno poškodbo.

⚠ POZOR: Mrežasti filter nastavka za ciklonski sesalnik in filtre sesalne enote očistite, ko se zamašijo. Če nadaljujete z uporabo, ko sta filter in vrečka zamašena, lahko pride do pregrevanja ali se pojavi dim.

OBVESTILO: Ko je nastavek za ciklonski sesalnik pritrjen, ne uporabljajte sesalnika v vodoravnem položaju ali obrnjenega navzgor. Če to storite, se lahko mrežasti filter zamaši.

OBVESTILO: Sesalnik vedno uporabljajte z nameščenimi filtri, tudi ko uporabljate nastavek za ciklonski sesalnik. Če sesalnik uporabljate brez nameščenih filtrov, lahko pride do okvare motorja.

OPOMBA: Pred uporabo preverite, da so nastavek za ciklonski sesalnik, sesalnik in ravna cev dobro pritrjeni.

OPOMBA: Posodo za prah nastavka za ciklonski sesalnik in kapsulo sesalnika očistite, ko se nabere prah. Če nadaljujete z uporabo, se bo zmanjšala moč sesanja.

OPOMBA: Nastavek za ciklonski sesalnik lahko uporabljate brez funkcije zaklepa.

OPOMBA: Za nameščanje ali odstranjevanje nastavka za ciklonski sesalnik glejte »Nameščanje ali odstranjevanje nastavka za sesanje«.

Odstranjevanje prahu

Ko se v posodi za prah nabere prah do zgornje meje, sledite spodnjem postopku in odstranite prah.

1. Trdno primite posodo za prah, pritisnite in zadržite dva gumba in odstranite posodo za prah.

▶ **SI.36:** 1. Zgornja meja 2. Posoda za prah 3. Gumb (na dveh mestih) 4. Mrežasti filter

2. Odstranite prah iz posode za prah in odstranite prah in delce, nabrane na površju mrežastega filtra.

3. Vstavite posodo za prah tako, da oba gumba klikneta.

▶ **SI.37:** 1. Posoda za prah 2. Gumb (na dveh mestih)

OPOMBA: Pred ponovno uporabo preverite, da so nastavek za ciklonski sesalnik, sesalnik in ravna cev dobro pritrjeni.

OPOMBA: Če se sesalna moč ne povrne tudi ko odstranite nabrani prah iz posode za prah in po čiščenju mrežastega filtra, preverite, če se je v kapsuli sesalnika nabral prah ali je prišlo do zamašitve.

Čiščenje

Ko se posoda za prah umaže ali se mrežasti filter zamaši, ju odstranite in operite z vodo. (Glejte »Odstranjevanje prahu« za postopek odstranitve.)

Dobro osušite dele preden jih ponovno namestite in uporabite.

► **SI.38:** 1. Posoda za prah 2. Mrežasti filter

Ko se mrežasti filter močno umaže, ga očistite z naslednjimi postopki.

1. Mrežasti filter obrnite v obratni smeri od urnega kazalca in ga odstranite, ko se kavlja odkleneta.

► **SI.39:** 1. Mrežasti filter 2. Kavelj

2. Odstranite prah z mrežastega filtra in ga operite z vodo. Po tem ga dobro osušite.

3. Mrežasti filter vstavite v osnovno enoto tako, da sta kavlja poravnana z vrati. Mrežasti filter obrnite v smeri urnega kazalca tako, da se kavlja zakleneta s klikom. Preverite, ali je mrežasti filter trdno nameščen.

► **SI.40:** 1. Mrežasti filter 2. Kavelj 3. Priključek

PARALAJMËRIM

Kjo pajisje mund të përdoret nga fëmijë të moshës 8 vjeçare e lart dhe persona me aftësi të kufizuara fizike, shqisore ose mendore, ose që u mungon përvoja dhe njohuria, nëse janë nën mbikëqyrje apo kanë marrë udhëzime në lidhje me përdorimin e sigurt të pajisjes dhe kuptimin e rreziqeve të mundshme. Fëmijët nuk duhet të luajnë me pajisjen. Pastrimi dhe mirëmbajtja nga përdoruesi nuk duhet të kryhet nga fëmijë pa mbikëqyrje.

SPECIFIKIMET

Modeli:		DCL281F
Kapaciteti		750 mL
Përdorimi i vazhdueshëm (me bateri BL1830B)	1 (Regjimi me shpejtësi normale)	Rreth 50 min
	2 (Regjimi me shpejtësi të lartë)	Rreth 20 min
	3 (Regjimi me shpejtësi maksimale)	Rreth 15 min
Gjatësia totale		1 016 mm
Tensioni nominal		D.C. 18 V
Pesha neto		1,2 - 1,5 kg

- Për shkak të programit tonë të vazhdueshëm të kërkim-zhvillimit, specifikimet që jepen këtu mund të ndryshojnë pa dhënë njoftim.
- Specifikimet mund të ndryshojnë nga njëri shtet në tjetrin.
- Pesha nuk përfshin aksesorët, por kutinë(të) e baterisë. Pesha më e lehtë dhe më e rëndë e kombinuar e pajisjes dhe e kutisë(ve) të baterisë tregohet në tabelë.

Kutia e aplikueshme e baterisë dhe karikuesi

Kutia e baterisë	BL1815N / BL1820 / BL1820B / BL1830 / BL1830B / BL1840 / BL1840B / BL1850 / BL1850B / BL1860B
Karikuesi	DC18RC / DC18RD / DC18RE / DC18SD / DC18SE / DC18SF / DC18SH

- Disa prej kutive të baterive dhe karikuesve të renditura më lart mund të mos jenë të disponueshme në varësi të zonës ku jua banoni.

⚠ PARALAJMËRIM: Përdorni vetëm kutitë e baterisë dhe karikuesit e listuar më lart. Përdorimi i karikuesve dhe kutive të tjera të baterisë mund të shkaktojë lëndim dhe/ose zjarr.

Simbolet

Pjesët në vazhdim tregojnë simbolet që mund të përdoren për pajisjen. Sigurohuni që merrni vesh kuptimin e tyre përpara përdorimit.



Lexoni manualin e përdorimit.



Vetëm për vendet e BE-së
Mos i hidhni pajisjet elektrike ose paketën e baterisë së bashku me mbeturinat e shtëpisë!
Në përputhje me Direktivën Evropiane për mbetje nga pajisjet elektrike dhe elektronike, për bateritë dhe akumulatorët dhe mbetje nga bateritë dhe akumulatorët dhe implementimin e tyre në përputhje me legjislacionin kombëtar, pajisjet elektrike, bateritë dhe paketën(at) e baterisë që kanë arritur fundin e jetëgjatësisë së tyre duhet të mblihen veçmas dhe të dorëzohen në një objekt riciklimi që nuk dëmton mjedisin.

Përdorimi i synuar

Vegla është synuar për mbledhjen e pluhurit të thatë.

PARALAJMËRIME SIGURIE

Paralajmërimet për sigurinë e pastruesit me bateri

▲PARALAJMËRIM: E RËNDËSISHME
LEXONI ME KUJDES të gjitha paralajmërimet dhe udhëzimet **PARA PËRDORIMIT**. Moszbatimi i paralajmërimeve dhe udhëzimeve mund të rezultojë në goditje elektrike, zjarr dhe/ose lëndim serioz.

1. Mos e ekspozoni në kohë me shi. Ruajeni në ambiente të brendshme.
2. Mos lejoni të përdoret si lodër. Nevojitet vëmendje e kujdesshme kur përdoret nga ose në afërsi të fëmijëve.
3. Të përdoret vetëm sipas udhëzimeve të këtij manuali. Përdorni vetëm pjesët shtesë të rekomanduara nga kompania prodhuese.
4. Mos përdorni bateri të dëmtuar. Nëse pajisja nuk funksionon siç duhet, është përplasur, dëmtuar, lënë në ambiente të jashtme ose ka rënë në ujë, dërgojeni në një qendër shërbimi.
5. Mos e përdorni pajisjen me duar të lagura.
6. Mos vendosni objekte në pjesët e hapura. Mos e përdorni me pjesët e hapura të bllokuara; mbajeni të pastër nga pluhurat, fjetet, flokët dhe çfarëdo gjë që mund të pengojë rrjedhjen e ajrit.
7. Mbajni flokët, veshjet e lirshme, gishtat dhe të gjitha pjesët e trupit larg nga pjesët e hapura dhe të lëvizshme.
8. Fikni të gjitha kontrollet para se të hiqni baterinë.
9. Tregoni kujdes maksimal kur pastroni në shkallë.
10. Mos e përdorni për të mbledhur lëngje të ndezshme ose të djegshme si benzina apo mos e përdorni në zona ku mund të gjenden ato.
11. Për karikim, përdorni vetëm karikuesin e dhënë nga kompania prodhuese.
12. Mos mblidhni ndonjë gjë që digjet apo është e ndezur, si cigaret, shkrepsët apo hiri i nxehtë.
13. Mos e përdorni pa vendosur qesen e pluhurit dhe/ose filtrat në vend.
14. Mos e karikoni baterinë në ambiente të jashtme.
15. Karikojeni vetëm me karikuesin e specifikuar nga prodhuesi. Karikuesi që është i përshtatshëm për një lloj pakete baterie mund të shkaktojë rrezik zjarri kur përdoret me një paketë tjetër baterie.
16. Përdorini veglat elektrike vetëm me paketat e baterisë të përcaktuara në mënyrë specifike. Përdorimi i paketave të tjera të baterisë mund të paraqesë rrezik lëndimi dhe zjarri.
17. Kur paketa e baterisë nuk përdoret, mbajeni larg objekteve të tjera metalike, si kapëset e letrave, monedhat, çelësat, gozhdët, vidat ose objektet e tjera të vogla metalike që mund të bëjnë lidhje nga njëri terminal tek tjetri.
18. Në kushte sforcimi mund të dalë lëng nga bateria; shmangni kontaktin. Nëse aksidentalisht ndodh kontakt, shpëlani me ujë.
19. Mos e përdorni një kuti baterie apo vegël që është e dëmtuar ose e modifikuar. Bateritë e dëmtuara ose të modifikuara mund të shfaqin sjellje të paparashikueshme që rezultojnë në zjarr, shpërthime apo rrezik plagosjeje.

20. Mos e ekspozoni kutinë e baterisë ose veglën në zjarr ose ndaj temperaturave ekstreme. Ekspozimi ndaj zjarrit ose temperaturave mbi 130 °C mund të shkaktojë shpërthim.
21. Ndiqni të gjitha udhëzimet e karikimit dhe mos e karikoni kutinë e baterisë ose veglën jashtë kufijve të temperaturës të specifikuar të udhëzimit. Karikimi i pasaktë ose në temperatura jashtë kufijve të specifikuar mund të dëmtojë baterinë dhe të rrisë rrezikun e zjarrit.

RUAJINI KËTO UDHËZIME.

RREGULLA TË TJERA SIGURIE

Kjo pjesë synohet për përdorim shtëpiak.

1. Lexoni me kujdes këtë manual përdorimi dhe manualin e përdorimit të karikuesit para përdorimit.
2. Mos i mblidhni materialet në vijim:
 - Sendet si cigaret e ndezura apo pluhurin e shkëndijave/metaleve të krijuar nga gërryerja/prerja e metaleve
 - Materialet e djegshme si gazolina, holluesi, vajguri apo boja
 - Materialet shpërthyes si nitroglicerina
 - Materialet e ndezshme si alumini, zinku, magnezi, titani, fosfori apo celuloidi
 - Baltë të njomë, ujë, vaj ose sende të ngjashme
 - Sende të ngurta me cepa të mprehtë si ashkla druri, metalë, gurë, xhama, gozhdë, gjilpëra ose brisqe
 - Pluhur që mpikset si çimento apo toner
 - Pluhur përcjellës si metal apo karbon
 - Grimca të imëta si pluhur betoni
3. Vepri me të tilla mund të shkaktojnë zjarr, lëndim dhe/ose dëmtim të pronës.
3. Ndaloni menjëherë punën nëse vini re diçka jonormale.
4. Nëse pastruesi ju rrezohet ose goditet, kontrolloni me kujdes për plasaritje ose dëmtim para përdorimit.
5. Mos e afri me sobat apo burime të tjera nxehtësie.
6. Mos e bllokoni vrimën e hyrjes së ajrit apo vrimat e ventilimit.

RUAJINI KËTO UDHËZIME.

Udhëzime të rëndësishme rreth sigurisë për kutinë e baterisë

1. Përpara se ta përdorni kutinë e baterisë, lexoni të gjitha udhëzimet dhe shënimet e masave parandaluese të (1) ngarkuesit të baterisë, (2) bateria dhe (3) produkti që përdor baterinë.
2. Mos e hiqni kutinë e baterisë.
3. Nëse koha e përdorimit është shkurtuar jashtë mase, ndaloni punën menjëherë. Kjo mund të rezultojë në rrezik mbinxehjeje, djegie të mundshme, madje edhe shpërthim.
4. Nëse ju futen elektrolitet në sy, shpëlajini sytë me ujë të pastër dhe kërkoni ndihmë mjekësore menjëherë. Kjo gjë mund të rezultojë në humbje të shikimit.
5. Mos bëni lidhje të shkurtër me kutinë e baterisë:
 - (1) Mos i prekni terminalët me materiale përcjellëse.

- (2) Shmangni ruajtjen e kutisë së baterisë në një kuti me objekte të tjera metalike, si gozhdë, monedha etj.
- (3) Mos e ekspozoni kutinë e baterisë në ujë ose shi.
Qarku i shkurtër i baterisë mund të shkaktojë qarkullim të madh të rrymës elektrike, mbinxehje, djegie të mundshme dhe madje prishje.
6. Mos e ruani pajisjen dhe kutinë e baterisë në vende ku temperatura mund të arrijë ose tejkalojë 50 °C.
7. Mos e digjni kutinë e baterisë, edhe nëse është shumë e dëmtuar ose është konsumuar plotësisht. Kutia e baterisë mund të shpërthejë në zjarr.
8. Bëni kujdes që të mos e rrëzoni ose ta godisni baterinë.
9. Mos përdorni bateri të dëmtuar.
10. Bateritë e përfshira të litiumit, u nënshtrohen kërkesave të legjislacionit për mallrat e rrezikshme. Për transport tregtar p.sh. nga palë të treta, agjentët të ndërmjetëm, duhet të ndiqen kërkesa specifike mbi paketimin dhe etiketimin. Për përgatitjen e artikullit për transport, është i nevojshëm konsultimi i një eksperti për materiale të rrezikshme. Ju lutemi, ndiqni gjithashtu rregulloret me gjasë më të detajuara vendore. Mbuloni me ngjitëse ose maskoni kontaktet e zhveshura dhe paketojeni baterinë në mënyrë të tillë që të mos lëvizë në paketim.
11. Kur hidhni kutinë e baterisë, hiqeni nga vegla dhe hidhjeni në një vend të sigurt. Zbatoni rregulloret lokale rreth hedhjes së baterisë.
12. Përdorini bateritë vetëm me produktet e specifikuar nga Makita. Instalimi i baterive në produkte të papajtueshme mund të rezultojë në zjarr, nxehtësi të lartë, shpërthim ose rrjedhje të elektroliteve.
13. Nëse vegla nuk përdoret për një periudhë të gjatë kohe, bateria duhet të hiqet nga vegla.

RUAJINI KËTO UDHËZIME.

▲KUJDES: Përdorni vetëm bateri origjinale Makita. Përdorimi i baterive jo-origjinale Makita ose baterive që mund të jenë modifikuar, mund të rezultojë në marrjen flakë të baterisë, lëndime personale apo dëmtime. Kjo do të anulojë gjithashtu edhe garancinë e Makita-s për veglën e Makita-s dhe ngarkuesin.

Këshilla për të ruajtur jetëgjatësinë maksimale të baterisë

1. Ngarkojeni baterinë përpara se të shkarkohet plotësisht. Gjithmonë ndaloni punën me pajisjen dhe ngarkoni baterinë kur vëreni ulje të fuqisë së pajisjes.
2. Asnjëherë mos e ringarkoni baterinë e ngarkuar plotësisht. Mbingarkimi shkurton jetëgjatësinë e shërbimit të baterisë.
3. Ngarkojeni baterinë në temperaturën e dhomës në 10 °C - 40 °C. Lëreni kutinë e nxehtë të baterisë të ftohet përpara se ta ngarkoni atë.
4. Ngarkojeni baterinë nëse nuk e përdorni për një kohë të gjatë (mbi gjashtë muaj).

PËRSHKRIMI I PUNËS

▲KUJDES: Sigurohuni gjithmonë që vegla të jetë e fukur dhe kutia e baterisë të jetë hequr përpara se ta rregulloni apo t'i kontrolloni funksionet e veglës.

▲KUJDES: Bëni kujdes të mos ju ngecin gishtat midis pastruesit dhe baterisë, si në skemë, kur të karikoni baterinë. Nëse ju ngecin gishtat mund të lëndoheni.

► Fig.1

Instalimi ose heqja e kutisë së baterisë

▲KUJDES: Fikeni gjithmonë veglën përpara se të instaloni ose hiqni kutinë e baterisë.

▲KUJDES: Mbjajeni fort veglën dhe kutinë e baterisë kur montoni ose hiqni kutinë e baterisë. Mosmbajta fort e veglës dhe e kutisë së baterisë mund të bëjë që t'ju rrëshqasin nga duart dhe të shkaktojë dëmtim të veglës dhe të kutisë së baterisë, si dhe lëndim personal.

► Fig.2: 1. Treguesi i kuq 2. Butoni 3. Kutia e baterisë

Për të hequr kutinë e baterisë, rrëshqiteni atë nga vegla ndërsa rrëshqisni butonin në pjesën e përparme të kutisë së baterisë.

Për të vendosur kutinë e baterisë, bashkërenditni gjuhëzën e kutisë së baterisë me kanalën e folesë dhe rrëshqiteni për ta futur. Futni deri në fund, derisa të kërçasë dhe të bllokohet në vend. Nëse shikoni treguesin e kuq në anën e sipërme të butonit, ajo nuk është e bllokuar plotësisht.

▲KUJDES: Vendoseni gjithnjë plotësisht kutinë e baterisë derisa treguesi i kuq të mos duket. Në të kundërt, ajo mund të bjerë aksidentalisht nga vegla duke ju lënduar juve ose personin pranë jush.

▲KUJDES: Mos e vendosni me forcë kutinë e baterisë. Nëse kutia nuk hyn lehtë, nuk po e futni siç duhet.

Sistemi i mbrojtjes së baterisë

Vegla është e pajisur me një sistem të mbrojtjes së veglës/baterisë. Ky sistem ndërpret automatikisht energjinë në motor për të zgjatur jetëgjatësinë e veglës dhe baterisë. Vegla do të ndalojë automatikisht gjatë punës nëse vegla ose bateria janë vendosur sipas një prej kushteve të mëposhtme.

I mbingarkuar:

Vegla përdoret në një mënyrë që e bën atë të marrë rrymë të lartë anormale. Në këtë situatë, fikeni veglën dhe ndaloni punën që shkaktoi mbingarkesën e veglës. Pastaj ndizeni veglën për ta rinisur. Nëse vegla nuk ndizet, bateria është mbinxehur. Në këtë situatë, lëreni baterinë të ftohet përpara se ta ndizni sërish.

Tension i ulët i baterisë:

Kapaciteti i mbetur i baterisë është shumë i ulët dhe vegla nuk do të punojë. Në këtë situatë, hiqni dhe ngarkoni baterinë.

Treguesi i kapacitetit të mbetur të baterive

Vetëm për kuti baterie me llambë

► **Fig.3:** 1. Llambat treguese 2. Butoni i kontrollit
Shtypni butonin e kontrollit në kutinë e baterisë për të treguar kapacitetin e mbetur të baterisë. Llambat treguese ndizen për pak sekonda.

Llambat treguese			Kapaciteti i mbetur
Ndezur	Fikur	Duke pulsuar	
■	□	▣	
■ ■ ■ ■			75% deri 100%
■ ■ ■ □			50% deri 75%
■ ■ □ □			25% deri 50%
■ □ □ □			0% deri 25%
▣ □ □ □			Ngarkojeni baterinë.
■ ■ □ □			Llambushka mund të ketë keqfunksionuar.
□ □ ■ ■			

SHËNIM: Në varësi të kushteve të përdorimit dhe të temperaturës së ambientit, treguesi mund të ndryshojë paksa nga kapaciteti aktual.

Veprimi i ndërrimit

► **Fig.4:** 1. Butoni "ON" (ndezur)/butoni i ndërrimit të shpejtësisë 2. Butoni "OFF" (fikur)

Për të ndezur pastruesin, thjesht shtypni butonin "ON" (ndezur)/butonin e ndryshimit të shpejtësisë. Për ta fikur, shtypni butonin "OFF" (fikur).
Mund ta ndryshoni shpejtësinë e pastruesit me tre hapa duke shtypur butonin "ON" (ndezur)/butonin e ndërrimit të shpejtësisë. Shtypja e parë e këtij butoni është për regjimin me shpejtësi të lartë, shtypja e dytë për regjimin me shpejtësi maksimale dhe shtypja e tretë për shpejtësinë normale. Çdo shtypje e këtij butoni përsërit ciklin e shpejtësisë së lartë/maksimale/të ulët në mënyrë të alternuar.

Ndezja e llambës

▲KUJDES: Mos e shikoni direkt dritën ose burimin e dritës.

Për të ndezur llambën, shtypni butonin "ON" (ndezur)/butonin e ndryshimit të shpejtësisë. Shtypni butonin "OFF" (fikur) për të fikur llambën. Gjatë aktivizimit të vegjlës, llamba ndizet.
Llamba treguese fillon të pulsojë kur kapaciteti i mbetur i baterisë ulet.

► **Fig.5:** 1. Butoni "ON" (ndezur)/butoni i ndërrimit të shpejtësisë 2. Butoni "OFF" (fikur) 3. Llamba

SHËNIM: Koha në të cilën llamba fillon të pulsojë varet nga temperatura në vendin e punës dhe gjendja e kutisë së baterisë.

MONTIMI

▲KUJDES: Sigurohuni gjithmonë që vegla të jetë e fikur dhe kutia e baterisë të jetë hequr përpara se të kryeni ndonjë punë në vegël.

Përshkrimi i pjesëve

Aksesorë opsionalë

Filtri me performancë të lartë dhe mbajtësja dhe filtri sfungjer

► **Fig.6:** 1. Kapsula 2. Filtri me performancë të lartë 3. Mbajtësja dhe filtri sfungjer

Parafiltri ose filtri me performancë të lartë dhe filtri HEPA

► **Fig.7:** 1. Kapsula 2. Parafiltri 3. Filtri me performancë të lartë 4. Filtri HEPA

VINI RE: Mos e përdorni filtrin me performancë të lartë me filtrin (aksesorë opsional). Filtri me performancë të lartë mund të mos hiqet dot më nga fshesa.

SHËNIM: Kur përdorni parafiltrin opsional dhe filtrin me filtrin HEPA, përdorni vetëm parafiltrin mbi filtrin HEPA. Nëse përdorni parafiltrin dhe filtrin me filtrin HEPA në të njëjtën kohë, fuqia e thithjes mund të reduktohet.

SHËNIM: Kur përdorni filtrin HEPA me filtrin me performancë të lartë, përdoreni filtrin me mbajtësen.

► **Fig.8:** 1. Mbajtësja

Flakja e pluhurit

▲KUJDES: Boshatiseni pastruesin para se të mbushet plot ose nëse dobësohet fuqia e thithjes.

▲KUJDES: Sigurohuni që të zbrazni vetë pjesën e brendshme të pastruesit nga pluhuri. Moskryerja e kësaj mund të shkaktojë bllokimin e filtrit ose dëmtimin e motorit.

Për të hequr pluhurin që gjendet te filtri në kapsulë, goditeni lehtë kapsulën 4 apo 5 herë me dorë.

► **Fig.9:** 1. Kapsula 2. Foleja e thithjes

Drejtojeni folenë e thithjes për poshtë, rrotulloni kapsulën në drejtimin e shigjetës në skemë dhe shkëputeni drejt dhe me ngadalë kapsulën.

► **Fig.10:** 1. Kapsula 2. Foleja e thithjes

SHËNIM: Mund të bjerë pluhur kur hapet kapsula, kështu që sigurohuni të mbani një qese plehrash nën kapsulë.

Hiqni pluhurin e grumbulluar nga brenda kapsulës dhe filtrit me performancë të lartë.

► **Fig.11:** 1. Kapsula 2. Filtri me performancë të lartë

Rrotullojeni filtrin me performancë të lartë në drejtimin e shigjetës për të liruar buzën e sigurisë nga njëësia e fshesës dhe hiqeni filtrin.

► **Fig.12:** 1. Buza e sigurisë

SHËNIM: Kur përdorni parafiltrin, ndiqni gjithashtu procedurën e mësipërme.

Pastroni pluhurin e imët dhe goditeni lehtë për të hequr pluhurin nga filtri me performancë të lartë.

Rimontimi

Lidhni filtrin me performancë të lartë. Në këtë çast, sigurohuni ta rrotulloni filtrin me performancë të lartë në mënyrë që buza e sigurisë të ngecë mirë në njësinë e fshesës.

► **Fig.13:** 1. Filtri me performancë të lartë

► **Fig.14:** 1. Buza e sigurisë

VINI RE: Sigurohuni gjithmonë të kontrolloni nëse filtri me performancë të lartë është ngarkuar siç duhet përpara se të përdorni fshesën. Nëse nuk janë ngarkuar siç duhet, do të futet pluhur në fole në e motorit dhe do të shkaktojë avari të motorit. Nëse ndodh problemi që përshkruhet më poshtë, filtri me performancë të lartë nuk është ngarkuar siç duhet. Ringarkojini siç duhet për të ndrequr problemin.

Bashkoni kapsulën. Bashkërendisni shenjën në kapsulë me shenjën në dorezë dhe rrotulloni fort kapsulën në drejtimin e shigjetës derisa të sigurohet.

► **Fig.15:** 1. Shenja 2. Doreza 3. Kapsula

SHËNIM: Hiqeni pluhurin gjithmonë përpara pune, pasi fuqia e thithjes do të bjerë nëse ka shumë pluhur në fshesë.

Shembuj të problemeve

Buza e sigurisë e filtrit me performancë të lartë nuk është bllokuar mirë në kanalën e folesë së fshesës.

► **Fig.16:** 1. Buza e sigurisë 2. Kanali i folesë së fshesës

Instalimi ose heqja e mbajtëses / filtrit HEPA

Aksesorë opsionalë

Për mbajtësen dhe filtrin sfungjer

Për të hequr mbajtësen, shtyni lart pjesën e poshtme të shtyllave të mbajtëses me gishta dhe kanalën nga pjesa e dalë në fshesë. Pas kësaj, hiqni filtrin sfungjer.

► **Fig.17:** 1. Mbajtësja 2. Filtri sfungjer

Për ta montuar, bashkërenditni kanalet në mbajtëse me pjesën e dalë në fshesë dhe shtyni derisa të kërcasë.

Futni filtrin sfungjer mes shtyllave dhe vendoseni në pozicionin fillestar.

Për filtrin HEPA

Kur montoni filtrin HEPA, futeni kanalën e filtrit HEPA në fshesë. Më pas, fusni parafiltrin ose filtrin me performancë të lartë në filtrin HEPA dhe rrotullojeni për ta siguruar. Për ta hequr, ndiqni procedurën e kundërt të instalimit.

► **Fig.18:** 1. Filtri HEPA 2. Parafiltri

► **Fig.19:** 1. Filtri HEPA 2. Filtri me performancë të lartë

PËRDORIMI

▲KUJDES: Mos e vendosni fytyrën pranë grilave të ajrit kur përdorni fshesën. Nëse fryni objekte të huaja në sy, kjo mund të çojë në lëndime personale.

Vendosja ose heqja e aksesorit të fshesës

▲KUJDES: Pas montimit të aksesorit, kontrolloni nëse është montuar mirë. Nëse aksesorit nuk është montuar mirë, ai mund të dalë dhe të shkaktojë lëndim të personit.

▲KUJDES: Tregoni kujdes të mos godisni dorën në mur etj. kur hiqni aksesorin.

Kur përdorni aksesorin me funksionin e kyçjes

Për të montuar aksesorin, futeni në fole në e thithjes së fshesës derisa të kërcasë. Sigurohuni që aksesorit të jetë i bllokuar.

► **Fig.20:** 1. Foleja e thithjes 2. Aksesorit me funksionin e kyçjes 3. Grepit

SHËNIM: Kur montoni aksesorin me funksionin e kyçjes, sigurohuni që të bashkërendisni butonin e lëshimit me grepin në aksesor. Nëse nuk janë bashkërenditur, tubi nuk do të bllokohet dhe mund të dalë nga fshesa.

Për ta hequr, tërhiqni aksesorin ndërkohë që shtypni butonin e lëshimit.

► **Fig.21:** 1. Butoni i lëshimit 2. Aksesorit me funksionin e kyçjes

Kur përdorni aksesorin pa funksionin e kyçjes

▲KUJDES: Për të lidhur aksesorin pa funksionin e kyçjes, rrotullojeni dhe futeni në drejtimin e shigjetës për të garantuar lidhje të sigurt gjatë përdorimit. Për të shkëputur aksesorin, rrotullojeni dhe nxirreni gjithashtu në drejtim të shigjetës. Nëse aksesorit rrotullohet në drejtimin e kundërt, kapsula mund të lirohet.

► **Fig.22**

Pastrimi (Thithja)

Hundëza

Bashkoni hundëzën për të pastruar tavolina, tryeza, mobilie etj. Hundëza vendoset lehtësisht.

► **Fig.23:** 1. Hundëza

Hundëza + Shkopi zgjatues (Tubi i drejtë)

Shkopi zgjatues vendoset ndërmjet hundëzës dhe pastruesit. Kjo vendosje është e volitshme për pastrimin e dyshemesë duke qëndruar në këmbë.

► **Fig.24:** 1. Trupi i pastruesit 2. Tubi zgjatues 3. Hundëza

Hundëza me kënd

Vendosni hundëzën me kënd për pastrimin e këndeve dhe qoshet e një makine apo mobilieje.

► **Fig.25:** 1. Hundëza me kënd 2. Trupi i pastruesit

Hundëza me kënd + Tubi zgjatues (Tubi i drejtë)

Në kënde të ngushta ku nuk mund të futet pastruesi ose në vende të vështira për t'u arritur, përdorni këtë mënyrë.

► **Fig.26:** 1. Hundëza me kënd 2. Tubi zgjatues
3. Trupi i pastruesit

Pastrimi pa hundëz

Mund të pastroni pluhurin pa përdorur hundëzën.

► **Fig.27**

Për kapjen e pluhurit në dysheme nga pozicioni në këmbë, është praktikë që të bashkoni tubin zgjatues me fshesën.

► **Fig.28:** 1. Tubi zgjatues

MIRËMBAJTJA

▲KUJDES: Sigurohuni gjithmonë që vegla të jetë fikur dhe të jetë hequr nga bateria përpara se të kryeni inspektimin apo mirëmbajtjen.

Për të ruajtur SIGURINË dhe QËNDRUESHMËRINË, riparimet dhe çdo mirëmbajtje apo rregullim tjetër duhen kryer nga qendrat e autorizara të shërbimit ose të shërbimit të fabrikës të Makita-s, duke përdorur gjithnjë pjesë këmbimi të Makita-s.

Pas përdorimit

VINI RE: Mbështetja e pastruesit në mur pa mbështetëse tjetër mund të bëjë që pastruesi të bjerë dhe të dëmtohet.

► **Fig.29**

Pastrimi

VINI RE: Mos përdorni kurrë benzinë, benzinë pastrimi, hollues, alkool dhe të ngjashme. Mund të shkaktoni çngjyrosje, deformime ose krisje.

VINI RE: Mos e fryni pluhurin që është ngjitur në pastrues dhe filtra me kompresor me ajër. Kjo do të fusë pluhurin në fole dhe do të shkaktojë avari.

VINI RE: Pas larjes së filtrave, thajini ata plotësisht përpara përdorimit. Filtrat e patharë mirë mund të shkaktojnë thithje të dobët dhe të shkurtojë jetëgjatësinë e shërbimit të motorit.

VINI RE: Pas pastrimit të filtrave dhe filtrit prej sfungjeri, sigurohuni që t'i riinstaloni ata përpara përdorimit. Nëse e përdorni pastruesin pa filtrat dhe filtrin prej sfungjeri, në folenë e motorit futet pluhur dhe shkakton avari.

Trupi i pastruesit

Herë pas here fshijeni pjesën e jashtme (trupin e pastruesit) të pastruesit duke përdorur një leckë të njomur me ujë me sapun.

Pastroni gjithashtu grykën e thithjes dhe zonën e montimit të filtrit.

► **Fig.30**

Filtri me performancë të lartë

Lajeni filtrin me ujë me sapun kur bllokohet me pluhur dhe bie fuqia e pastruesit. Thajeni plotësisht para përdorimit.

► **Fig.31**

Filtri HEPA

Aksesorë opsionalë

VINI RE: Mos e fërkoni apo kruani filtrin HEPA me objekte të forta si furçë apo me shpatull.

Filtri HEPA i bllokuar shkakton performancë të dobët në thithje. Pastrojeni filtrin herë pas here.

Herë pas here lani filtrin HEPA me ujë, shpëlajeni dhe thajeni mirë në hije përpara përdorimit. Mos e lani kurrë filtrin në makinën larëse.

► **Fig.32**

Filtri prej sfungjeri

Kur filtri i sfungjerit ndotet, pastrojeni atë si vijon.

1. Hiqni filtrin.
2. Nxirrni filtrin prej sfungjeri nga mes shtyllave.
3. Pastroni filtrin prej sfungjeri duke e goditur ose duke e larë. Nëse e lani, thajeni atë plotësisht para përdorimit.
4. Futni filtrin prej sfungjeri nga mes shtyllave dhe vendoseni në pozicionin fillestar. Sigurohuni që çdo fund i poshtëm i shtyllës të mbajë filtrin prej sfungjeri dhe që të mos ketë hapësirë mes filtrit prej sfungjeri dhe grykës së thithjes.

► **Fig.33:** 1. Filtri prej sfungjeri 2. Fundi i poshtëm i shtyllës

Kllapa e murit për pastruesin me bateri

Aksesorë opsionalë

SHËNIM: Nuk përfshihet vida për të montuar mbajtësin. Përgatitni një vidë që përshatet për materialin në të cilin do të vidhohet.

Bashkoheni kllapën e murit për pastruesin me bateri në një mur me dru të fortë, tra ose kolonë, ku kllapa e murit për pastruesin me bateri mund të fiksohet mirë. Gjithmonë sigurohuni që kllapa e murit për pastruesin me bateri të jetë fiksuar mirë përpara se të varni pastruesin.

► **Fig.34:** 1. Kllapa e murit për pastruesin me bateri

▲KUJDES: Mos e varni pastruesin në kllapën e murit me dhunë ose mos varni pajisje të tjera përveç pastruesit.

Zgjidhja e problemeve

Përpara se të kërkonti riparime, kontrolloni pikat e mëposhtme.

Simptoma	Fusha që duhet hetuar	Metoda e rregullimit
Fuqi e ulët thithëse	Mos është mbushur kapsula e pluhurit?	Zbrazi kapsulën e pluhurit.
	Mos është bllokuar filtri?	Pastroni ose lani filtrin.
	Mos është mbaruar kutia e baterisë?	Karikoni kutinë e baterisë.
Nuk punon	Mos është mbaruar kutia e baterisë?	Karikoni kutinë e baterisë.

▲KUJDES: Mos u përipiqi ta riparoni vetë pastruesin.

AKSESORË OPSIONALË

▲KUJDES: Këta aksesori ose shtojca rekomandohen për përdorim me veglën Makita të përcaktuar në këtë manual. Përdorimi i aksesoreve apo shtojcave të tjera ndryshe nga këto mund të përbëjë rrezik lëndimi. Aksesorët ose shtojcat përdorini vetëm për qëllimin e tyre të përcaktuar.

Nëse keni nevojë për më shumë të dhëna në lidhje me aksesorët, pyesni qendrën vendore të shërbimit të Makita-s.

- Shkopi zgjatues (Tubi i drejtë)
- Hundëza
- Hundëza për tapete
- Furça e rafteve
- Hundëza me kënd
- Furça e rumbullakët
- Tubi fleksibël
- Filtri
- Parafiltri
- Filtri me performancë të lartë
- Filtri HEPA
- Bateria dhe ngarkues origjinal Makita
- Grykëza e lirë
- Hundëza e folesë
- Hundëza për qoshet
- Kllapa e murit për pastruesin me bateri
- Aksesori Cyclone

SHËNIM: Disa artikuj të listës mund të përfshihen në paketën e veglës si aksesori standardë. Ato mund të ndryshojnë nga njëri shtet në tjetrin.

Aksesori Cyclone

- **Fig.35:** 1. Butoni i lëshimit 2. Grepit 3. Tubi i drejtë 4. Aksesori Cyclone 5. Foleja e thithjes

Rreth aksesorit Cyclone

Përdorimi i fshesës me aksesoren Cyclone të vendosur redukon sasinë e pluhurit që hyn në kapsulë, gjë që ndihmon në parandalimin e dobësimit të forcës së thithjes. Gjithashtu, edhe pastrimi pas përdorimit është i thjeshtë.

▲KUJDES: Sigurohuni gjithmonë që vegla të jetë e fukur dhe kutia e baterisë të jetë hequr përpara se të kryeni ndonjë punë në vegël. Nëse kutia e baterisë lihet e futur, fshesa mund të nisat papritur dhe të rezultojë në lëndim.

▲KUJDES: Pastrojeni filtrin rrjetë të aksesorit Cyclone dhe filtrat e njësisë së fshesës kur ato bllokohen. Vazhdimi i përdorimit në gjendje të bllokuar mund të rezultojë në nxehe ose tym.

VINI RE: Kur aksesori Cyclone është i vendosur, mos e përdorni fshesën në pozicion horizontal ose lart. Nëse veproni kështu mund të bëni që filtri prej rrjete të bllokohet.

VINI RE: Gjithmonë përdoreni fshesën me filtrat të vendosur, edhe kur përdorni aksesoren Cyclone. Përdorimi i fshesës pa filtrat mund të rezultojë në keqfunksionim të motorit.

SHËNIM: Kontrolloni që aksesori Cyclone, fshesa dhe tubi i drejtë të jenë kyçur mirë përpara përdorimit.

SHËNIM: Zbrazeni kutinë e pluhurit të aksesorit Cyclone dhe kapsulën e fshesës kur është grumbulluar pluhur. Vazhdimi i përdorimit do të rezultojë në forcë të dobësuar thithjeje.

SHËNIM: Ju mund ta përdorni gjithashtu aksesoren Cyclone pa funksionin e kyçjes.

SHËNIM: Për të vendosur ose hequr aksesoren Cyclone, referojuni seksionit "Vendosja ose heqja e aksesorit të fshesës".

Flakja e pluhurit

Kur është grumbulluar pluhur deri në vijën plot të kutisë së pluhurit, ndiqni procedurën më poshtë dhe hidhni pluhurin.

1. Mbajeni kutinë e pluhurit fort, shtypni dhe mbani shtypur dy butonat, dhe hiqni kutinë e pluhurit.

► **Fig.36:** 1. Vija plot 2. Kutia e pluhurit 3. Butoni (dy vendndodhje) 4. Filtri rrjetë

2. Hidhni pluhurin brenda kutisë së pluhurit dhe hiqni çdo pluhur të ngjitur në sipërfaqen e filtrit rrjetë.

3. Futeni kutinë e pluhurit deri në fund derisa dy butonat të kyçen në vend me një kërcitje të lehtë.

► **Fig.37:** 1. Kutia e pluhurit 2. Butoni (dy vendndodhje)

SHËNIM: Kontrolloni që aksesori Cyclone, fshesa dhe tubi i drejtë të jenë kyçur mirë përpara rinisjes së përdorimit.

SHËNIM: Nëse forca e thithjes nuk rikuperohet pas hedhjes së pluhurit dhe pastrimit të filtrit rrjetë, kontrolloni nëse në kapsulë është grumbulluar pluhur nga fshesa ose nëse ka bllokim.

Pastrimi

Kur kutia e pluhurit ndotet ose filtri rrjetë bllokohet, hiqini dhe lajini ato me ujë. (Referojuni "Flakja e pluhurit" për procedurën e heqjes.)

Thajini pjesët plotësisht përpara rivendosjes dhe përdorimit.

► **Fig.38:** 1. Kutia e pluhurit 2. Filtri rrjetë

Kur filtri rrjetë ndotet shumë, pastrojini atë sipas procedurave të mëposhtme.

1. Rrotullojeni filtrin rrjetë në drejtim të kundër të akrepave të orës dhe hiqeni derisa grepat të shkyçen.

► **Fig.39:** 1. Filtri rrjetë 2. Grep

2. Hiqeni pluhurin nga filtri rrjetë dhe më pas lajeni me ujë. Pas kësaj, thajeni plotësisht.

3. Futeni filtrin rrjetë në bazë duke pasur grepat të bashkërenditur me portën. Rrotullojeni filtrin rrjetë në drejtim të akrepave të orës derisa grepat të kyçen me një kërcitje të lehtë. Sigurohuni që filtri rrjetë të jetë vendosur mirë.

► **Fig.40:** 1. Filtri rrjetë 2. Grep 3. Porta

ПРЕДУПРЕЖДЕНИЕ

Този уред може да се използва от деца на възраст от 8 или повече години и от хора с намалени физически, сетивни или умствени възможности, или без опит и знания, ако те са под надзор или са били обучени относно безопасното използване на уреда и разбират възможните опасности. Децата не трябва да си играят с уреда. Почистването и техническото обслужване от потребителя не трябва да се извършват от деца без надзор.

СПЕЦИФИКАЦИИ

Модел:		DCL281F
Обем		750 мл
Непрекъсната употреба (с акумулаторна батерия BL1830B)	1 (режим на нормални обороти)	Прибл. 50 мин.
	2 (режим на високи обороти)	Прибл. 20 мин.
	3 (режим на максимални обороти)	Прибл. 15 мин.
Обща дължина		1 016 мм
Номинално напрежение		Постоянно напрежение 18 V
Тегло нето		1,2 – 1,5 кг

- Поради нашата непрекъсната научно-развойна дейност посочените тук спецификации могат да бъдат променени без предизвестие.
- Спецификациите може да са различни в различните държави.
- В теглото не са включени принадлежностите, а само акумулаторната/ите батерия/и. В таблицата са показани най-леката и най-тежката комбинации за тегло на уреда и акумулаторната/ите батерия/и.

Приложима акумулаторна батерия и зарядно устройство

Акумулаторна батерия	BL1815N / BL1820 / BL1820B / BL1830 / BL1830B / BL1840 / BL1840B / BL1850 / BL1850B / BL1860B
Зарядно устройство	DC18RC / DC18RD / DC18RE / DC18SD / DC18SE / DC18SF / DC18SH

- Някои от акумулаторните батерии и зарядните устройства, посочени по-горе, може да не са налични в зависимост от региона на местоживеење.

▲ ПРЕДУПРЕЖДЕНИЕ: Използвайте само посочените по-горе акумулаторни батерии и зарядни устройства. Използването на други акумулаторни батерии и зарядни устройства може да причини нараняване и/или пожар.

Символи

По-долу са описани символите, които може да се използват за тази машина. Задължително е да се запознаете с техните значения, преди да пристъпите към работа.



Прочетете ръководството за експлоатация.



Само за страни от ЕС
Не изхвърляйте електрооборудване или акумулаторни батерии с битовите отпадъци! При спазване на Европейската директива относно отпадъците от електрическо и електронно оборудване и директивата относно батерии и акумулатори и отпадъци от батерии и акумулатори и приложението им съгласно националното законодателство, бракуваното електрическо оборудване и батерии и пакет(и) батерии трябва да се събират отделно и да се връщат в места за рециклиране, съобразени с изискванията за опазване на околната среда.

Предназначение

Уредът е предназначен за събиране на сух прах.

ПРЕДУПРЕЖДЕНИЯ ЗА БЕЗОПАСНОСТ

Предупреждения за безопасност за акумулаторната прахосмукачка

▲ ПРЕДУПРЕЖДЕНИЕ: ВАЖНО, ПРОЧЕТЕТЕ ВНИМАТЕЛНО всички предупреждения за безопасност и всички инструкции ПРЕДИ РАБОТА. При пренебрегване на предупрежденията и инструкциите има опасност от токов удар, пожар и/или тежко нараняване.

1. Пазете машината от дъжд. Съхранявайте я вътре в помещението.
2. Не разрешавайте да се използва като играчка. Изисква се повишено внимание, когато се използва от или покрай деца.
3. Да се използва само в съответствие с описанието в ръководството. Да се използват само аксесоари, препоръчани от производителя.
4. Да не се използва с повредени акумулаторни батерии. Ако уредът не работи нормално, бил е изпуснат, повреден, оставен на открито или е паднал в близост до вода, изпратете го в център за обслужване.
5. Не пипайте уреда с мокри ръце.
6. Не поставяйте никакви предмети в отворите. Не го използвайте, когато има запушени отвори; пазете го от прах, конци, коса и всичко, което може да пречи на въздушния поток.
7. Дръжте косата си, свободното облекло, пръстите и останалите части от тялото далече от отвори и движещи се части.
8. Изключете всички органи за управление, преди да извадите акумулаторната батерия.
9. При почистване на стълби бъдете особено внимателни.
10. Не използвайте за събиране на възпламеними или горими течности като бензин или в места, където може да има такива материали.
11. За зареждане използвайте само зарядното устройство, доставено от производителя.
12. Не събирайте неща, които горят или пушат като цигари, кибритени клечки или гореща пепел.
13. Не използвайте без поставена торба за прах и/или филтри.
14. Не зареждайте акумулаторната батерия на открито.
15. Презареждайте само със зарядното устройство, което е посочено от производителя. Зарядно устройство, което е подходящо за едни акумулаторни батерии, може да създаде риск от пожар, ако се използва с други акумулаторни батерии.

16. Използвайте електрическите инструменти само с акумулаторни батерии, конкретно предназначени за тях. Използването на други акумулаторни батерии може да създаде риск от нараняване и пожар.
17. Когато акумулаторният пакет не се използва, дръжте го далеч от други метални предмети като кламери, монети, ключове, пирони, винтове или други дребни метални предмети, които могат да дадат накъсо двете клеми.
18. При грубо манипулиране е възможно изхвърляне на течност от батериите; избягвайте контакт с тях. При случайно докосване изплакнете с вода.
19. Не използвайте батерията или инструмента, който е повреден или променен. Повредените или променените батерии могат да проявяват непредвидимо поведение, което може да доведе до пожар, експлозия или опасност от нараняване.
20. Не излагайте батерията или инструмента на огън или прекомерна температура. Излагането на огън или температура над 130°C може да доведе до експлозия.
21. Спазвайте всички инструкции за зареждане и не зареждайте батерията или инструмента извън диапазона на температура, посочен в инструкциите. Неправилното зареждане или при температура извън посочения диапазон може да доведе до повреда на батерията и да повиши опасността от пожар.

ЗАПАЗЕТЕ НАСТОЯЩИТЕ ИНСТРУКЦИИ.

ДОПЪЛНИТЕЛНИ ПРАВИЛА ЗА БЕЗОПАСНОСТ

Този уред е за домакински цели.

1. Преди работа прочетете ръководството за експлоатация и ръководството за зарядното устройство.
2. Не събирайте с машината следните материали:
 - Горещи предмети като запалени цигари или искри/стърготини от метал, получавани при шлифване/рязане на метал
 - Запалими материали като бензин, разреждател, бензол, керосин или боя
 - Взривни материали като нитроглицерин
 - Възпламеними материали като алуминий, цинк, магнезий, титан, фосфор или целулоид
 - Мокра кал, вода, масло и подобни
 - Твърди парчета с остри ъгли като стружки, метали, камъни, стъкло, пирони, карфици и ножчета за бръснене
 - Буци от втвърден прах – цимент или тоне

- Токоспроводящ прах като от метал или въглерод
 - Фини частици като прах от бетон
- Такива действия могат да предизвикат пожар, нараняване и/или щети на имущество.
3. Незабавно прекратете работа, ако забележите нещо необичайно.
 4. Ако изпуснете или ударите прахосмукачката, внимателно я проверете за пукнатини или повреди, преди да работите с нея.
 5. Не я използвайте близо до печки или други източници на топлина.
 6. Не запущвайте отворите за засмукване или за вентилация.

ЗАПАЗЕТЕ НАСТОЯЩИТЕ ИНСТРУКЦИИ.

Важни инструкции за безопасност за акумулаторната батерия

1. Преди да използвате акумулаторната батерия, прочетете всички инструкции и предупредителни маркировки на (1) зарядното устройство за батериите, (2) за батериите и (3) за използвания батериите продукт.
2. Не разглобявайте акумулаторните батерии.
3. Ако мощността на машината намалее много, веднага спрете да работите. Това може да доведе до риск от прегряване, до възможни изгаряния и даже до експлозии.
4. Ако в очите ви попадне електролит, изплакнете ги с чиста вода и веднага потърсете лекарска помощ. Това може да доведе до загуба на зрението ви.
5. Не давайте на късо акумулаторните батерии:
 - (1) Не докосвайте клемите с проводими материали.
 - (2) Избягвайте съхраняването на акумулаторните батерии в контейнер с други метални предмети като пирони, монети и други подобни.
 - (3) Не излагайте акумулаторните батерии на вода или дъжд.
 Закъсяването на акумулаторна батерия може да доведе до протичане на много силен ток, до прегряване, до възможни изгаряния и даже до разпадане на батерията.
6. Не съхранявайте инструмента и акумулаторните батерии на места, където температурата може да достигне или надмине 50 °C (122 °F).
7. Не изгаряйте акумулаторните батерии даже и ако те са сериозно повредени или напълно износени. Акумулаторната батерия може да експлодира в огън.
8. Внимавайте да не изпускате или удряте акумулаторната батерия.
9. Не използвайте повредени акумулаторни батерии.

10. Съдържащите се литиево-йонни акумулаторни батерии са обект на изискванията на законодателството за опасни стоки. При търговски превози, напр. от трети страни, следитори, трябва да се спазват специални изисквания за опаковане и етикетирание. За подготовка на артикула, който трябва да бъде изпратен, е необходима консултация с експерт по опасните материали. Моля, спазвайте и евентуално по-подробните национални разпоредби.

Залепете с лента или покрийте откритите контакти и опаковайте акумулаторната батерия по такъв начин, че да не може да се премества в опаковката.
11. При изхвърляне на акумулаторната батерия я извадете от инструмента и я изхвърлете на подходящо място. Спазвайте местните разпоредби за изхвърляне на акумулаторни батерии.
12. Използвайте батериите само с продуктите, определени от Makita. Поставянето на батериите към неодобрени продукти може да предизвика пожар, прегряване, взрив или изтичане на електролит.
13. Ако инструментът няма да се използва продължително време, батерията трябва да се извади от него.

ЗАПАЗЕТЕ НАСТОЯЩИТЕ ИНСТРУКЦИИ.

⚠ВНИМАНИЕ: Използвайте само оригинални акумулаторни батерии на Makita. При използване на различни от акумулаторните батерии на Makita или стари акумулаторни батерии може да се получи пръскане на акумулаторната батерия, което да доведе до пожар, нараняване или повреда. Това също ще анулира гаранцията на Makita за инструмента и зарядното устройство Makita.

Съвети за поддържане на максимално дълъг живот на акумулаторните батерии

1. Зареждайте акумулаторните батерии, преди те да са се разредили напълно. Когато забележите, че мощността на инструмента намалява, винаги спирайте работата с инструмента и заредете акумулаторната батерия.
2. Никога не презареждайте напълно заредена акумулаторна батерия. Презарядът скъсява експлоатационния живот на батерията.
3. Зареждайте акумулаторната батерия при стайна температура от 10 °C – 40 °C (50 °F – 104 °F). Оставете заргетите акумулаторни батерии да се охладят, преди да ги зареждате.
4. Заредете акумулаторната батерия, ако не сте го използвали дълъг период от време (повече от шест месеца).

ОПИСАНИЕ НА ФУНКЦИИТЕ

⚠ ВНИМАНИЕ: Винаги проверявайте дали инструментът е изключен и касетата с акумулаторната батерия е извадена, преди да регулирате или проверявате дадена функция на инструмента.

⚠ ВНИМАНИЕ: Внимавайте да не прищипете пръстите си между прахосмукачката и акумулаторната батерия, както е показано на фигурата, когато зареждате батерията. Прищипването на пръсти може да предизвика нараняване.

► Фиг.1

Поставяне и изваждане на акумулаторната батерия

⚠ ВНИМАНИЕ: Винаги изключвайте инструмента преди поставяне или изваждане на акумулаторната батерия.

⚠ ВНИМАНИЕ: Когато инсталирате или изваждате акумулаторната батерия, дръжте здраво инструмента и акумулаторната батерия. Ако не държите здраво инструмента и акумулаторната батерия, те могат да се изплъзнат от ръцете ви и да доведат до повреждане на инструмента и акумулаторната батерия или нараняване.

► Фиг.2: 1. Червен индикатор 2. Бутон 3. Акумулаторна батерия

За да извадите акумулаторната батерия, я плъзнете извън инструмента, плъзгайки същевременно бутона в предната част на акумулаторната батерия.

За да поставите акумулаторната батерия, изравнете езичето на акумулаторната батерия с жлеба в корпуса и го плъзнете на мястото му. Вмъкнете го докрай, докато ключалката го задържи на място с малко прищракване. В случай че виждате червения индикатор в горната част на бутона, това означава, че тя не е фиксирана напълно на мястото си.

⚠ ВНИМАНИЕ: Винаги вмъквайте акумулаторната батерия докрай, така че червеният индикатор да се скрие. В противен случай тя може неволно да изпадне от инструмента, което може да нарани вас или някого около вас.

⚠ ВНИМАНИЕ: Не инсталирайте акумулаторната батерия със сила. Ако батерията не се движи свободно, тя не е била поставена правилно.

Предпазна система на акумулатора

Инструментът е оборудван със система за защита на инструментата/акумулаторната батерия. Тази система автоматично прекъсва захранването към електромотора, за да осигури по-дълъг живот на инструментата и акумулаторната батерия. Инструментът ще спре автоматично по време на работа, ако инструментът или батерията са поставени в едно от следните условия.

Претоварване:

Инструментът се използва по начин, който налага използването на прекалено много ток. В този случай изключете инструмента и спрете операцията, която претоварва инструмента. След това отново включете инструмента, за да продължите. Ако инструментът не стартира отново, батерията е прегряла. При това положение оставете акумулаторната батерия да изстине, преди да включите инструмента отново.

Ниско напрежение на батерията:



















Оставащият в батерията капацитет е твърде малък, за да може да осигури работа на инструмента. В тази ситуация извадете и заредете батерията.

Индикация на оставащия капацитет на акумулаторната батерия

Само за акумулаторни батерии с индикатор

► Фиг.3: 1. Светлинни индикатори 2. Бутон за проверка

Натиснете бутона за проверка на акумулаторната батерия за показване на оставащия заряд на батерията. Светлинните индикатори ще светнат за няколко секунди.

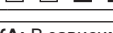
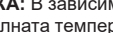
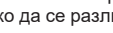
Светлинни индикатори			Оставащ заряд на батерията
 Свети	 Изкл.	 Мига	
			75% до 100%
			50% до 75%
			25% до 50%
			0% до 25%
			Заредете батерията.
			Батерията може да не работи правилно.

ЗАБЕЛЕЖКА: В зависимост от условията на употреба и околната температура е възможно показванията леко да се различават от действителния капацитет.

Включване

► Фиг.4: 1. Бутон за промяна на скоростта/ВКЛ. 2. Бутон за ИЗКЛ.

За да стартирате прахосмукачката, просто натиснете бутона за промяна на скоростта/ВКЛ. За изключване натиснете бутона за ИЗКЛ. Можете да промените скоростта на прахосмукачката в три стъпки, като натиснете бутона за промяна на скоростта/ВКЛ. Първото натискане на този бутон е за режим на високи обороти, второто натискане е за максимални обороти, а третото натискане е за нормални обороти. При всяко натискане на този бутон цикълът високи/максимални/нормални обороти се повтаря поредно.

Включване на лампата

⚠ВНИМАНИЕ: Не гледайте директно в светлинния източник.

За да включите лампата, натиснете бутона за промяна на скоростта/ВКЛ. Натиснете бутона за ИЗКЛ., за да изгасите лампата. По време на задействане на инструмента, лампата светва.

Когато оставащият капацитет на акумулаторната батерия спадне, лампата започва да мига.

- **Фиг.5:** 1. Бутон за промяна на скоростта/ВКЛ. 2. Бутон за ИЗКЛ. 3. Лампа

ЗАБЕЛЕЖКА: Моментът, когато лампата започва да мига зависи от температурата в мястото на работа и от състоянието на акумулаторната батерия.

СГЛОБЯВАНЕ

⚠ВНИМАНИЕ: Преди да извършите някакви дейности по инструмента, задължително проверете дали той е изключен и акумулаторната батерия е извадена.

Описание на частите

Допълнителни аксесоари

Високопроизводителен филтър и опора и филтър-гъба

- **Фиг.6:** 1. Капсула 2. Високопроизводителен филтър 3. Опора и филтър-гъба

Предварителен филтър или високопроизводителен филтър и НЕРА филтър

- **Фиг.7:** 1. Капсула 2. Предварителен филтър 3. Високопроизводителен филтър 4. НЕРА филтър

БЕЛЕЖКА: Не използвайте високопроизводителния филтър с филтъра (допълнителна принадлежност). Възможно е високопроизводителният филтър да не може да се отдели от прахосмукачката.

ЗАБЕЛЕЖКА: Когато използвате допълнителния предварителен филтър и филтъра с НЕРА филтър, използвайте само предварителния филтър, поставен над НЕРА филтъра. Ако използвате предварителен филтър и филтър с НЕРА филтър едновременно, смукателната мощност може да спадне.

ЗАБЕЛЕЖКА: Когато използвате НЕРА филтър с високопроизводителния филтър, използвайте високопроизводителния филтър с опората.

- **Фиг.8:** 1. Опора

Изхвърляне на праха

⚠ВНИМАНИЕ: Изпразвайте прахосмукачката, преди да се препълни или да отслабне силата на засмукване.

⚠ВНИМАНИЕ: Непременно изпразвайте праха, който е вътре в самата прахосмукачка. Ако това не се прави, филтърът може да се задръсти или моторът да се повреди.

За отстраняване на праха, прилепнал към филтъра в капсулата, чукнете капсулата 4 или 5 пъти с ръка.

- **Фиг.9:** 1. Капсула 2. Отвор за засмукване

Насочете смукателния отвор надолу, завъртете капсулата по посока на стрелката на фигурата и отделете капсулата бавно и в права посока.

- **Фиг.10:** 1. Капсула 2. Отвор за засмукване

ЗАБЕЛЕЖКА: При отварянето на капсулата може да се разпилее прах, затова непременно поставете торбичка за боклук под капсулата.

Отстранете натрупания прах от вътрешната страна на капсулата и от високопроизводителния филтър.

- **Фиг.11:** 1. Капсула 2. Високопроизводителен филтър

Завъртете високопроизводителния филтър по посоката на стрелката, за да освободите закрепващото зъбче от прахосмукачката, и след това издърпайте филтъра.

- **Фиг.12:** 1. Закрепващо зъбче

ЗАБЕЛЕЖКА: Когато използвате предварителния филтър, изпълнявайте също и процедурата, описана по-горе.

Почистете финия прах и чукнете леко, за да се отдели прахът от високопроизводителния филтър.

Повторен монтаж

Свържете високопроизводителния филтър. В този момент непременно завъртете високопроизводителния филтър така, че закрепващото зъбче да бъде заключено здраво в прахосмукачката.

- **Фиг.13:** 1. Високопроизводителен филтър

- **Фиг.14:** 1. Закрепващо зъбче

БЕЛЕЖКА: Винаги проверявайте дали високопроизводителния филтър е поставен правилно, преди да работите с прахосмукачката. Ако те не са поставени правилно, в корпуса на мотора ще влиза прах и ще предизвика повреда на мотора. Ако възникне проблемът, както е описано по-нататък, високопроизводителният филтър не е поставен правилно. За отстраняване на проблема ги поставете правилно.

Прикрепете капсулата. Изравнете знака на капсулата със знака на дръжката и здраво завийте капсулата по посока на стрелката, докато се фиксира.

- **Фиг.15:** 1. Знак 2. Дръжка 3. Капсула

ЗАБЕЛЕЖКА: Винаги отстранявайте праха навреме, защото когато има прекалено много прах в прахосмукачката, смукателната мощност намалява.

Примери за проблеми

Закрепващото зъбче на високопроизводителния филтър не е фиксирано здраво в отвора на корпуса на прахосмукачката.

► **Фиг.16:** 1. Закрепващо зъбче 2. Отвор на корпуса на прахосмукачката

Монтиране или демонтиране на опората/НЕРА филтъра

Допълнителни аксесоари

За опората и филтъра-гъба

За да демонтирате опората, натиснете нагоре с пръсти долната част на стойката на опората и освободете нейния канал от издатината на прахосмукачката. След това демонтирайте филтъра-гъба.

► **Фиг.17:** 1. Опора 2. Филтър-гъба

За да монтирате, подравнете каналите на опората с издатината на прахосмукачката и натиснете, докато щракне.

Вмъкнете филтъра-гъба в стойката и го поставете в началното му положение.

За НЕРА филтъра

Когато монтирате НЕРА филтъра, поставете го така, че каналът му да съвпадне с издатината на прахосмукачката. След това поставете предварителния филтър или високопроизводителния филтър върху НЕРА филтъра и го завъртете, за да се закрепят. За да го демонтирате, изпълнете процедурата за монтиране в обратен ред.

► **Фиг.18:** 1. НЕРА филтър 2. Предварителен филтър

► **Фиг.19:** 1. НЕРА филтър
2. Високопроизводителен филтър

Експлоатация

⚠ВНИМАНИЕ: Лицето ви не трябва да попада в близост до вентилационния отвор, когато работите с прахосмукачката. Ако при издухването в очите попаднат чужди предмети, това може да доведе до нараняване.

Поставяне или демонтиране на накрайника на прахосмукачката

⚠ВНИМАНИЕ: След монтиране на принадлежността проверете дали е надеждно закрепена. Ако принадлежността е монтирана неправилно, тя може да излезе и да причини нараняване.

⚠ВНИМАНИЕ: Бъдете внимателни да не ударите ръката си в стената и др., когато демонтирате принадлежността.

Когато се използва приставка със заключваща функция

За да монтирате приставката, поставете я в смукателния отвор на прахосмукачката така, че да щракне. Уверете се, че приставката е заключена.

► **Фиг.20:** 1. Смукателен отвор 2. Приставка със заключваща функция 3. Фиксатор

⚠ЗАБЕЛЕЖКА: Когато монтирате приставката със заключваща функция, не забравяйте да подравните освобождаващия бутон с фиксатора на приставката. Ако не са подравнени, тръбата няма да се заключи и може да излезе от прахосмукачката.

За да свалите приставката, дръпнете я, като едновременно натискате освобождаващия бутон.

► **Фиг.21:** 1. Освобождаващ бутон 2. Приставка със заключваща функция

Когато се използва приставка без заключваща функция

⚠ВНИМАНИЕ: За да поставите приставка със заключваща функция, завъртете я и я пъхнете по посоката на стрелката, за да се гарантира стабилна връзка по време на работа. За да разедините приставката, завъртете я и я извадете по посоката на стрелката. Ако приставката бъде завъртяна в обратната посока, капсулата може да се разхлаби.

► **Фиг.22**

Чистене (засмукване)

Накрайник

Поставете накрайника за почистване на маси, бюра, мебели и т.н. Този накрайник се поставя лесно.

► **Фиг.23:** 1. Накрайник

Накрайник + Удължител (права тръба)

Удължителят пасва между накрайника и самата прахосмукачка. Тази конфигурация е удобна за почистване на подове от изправено положение.

► **Фиг.24:** 1. Тяло на прахосмукачката
2. Удължителна тръба 3. Накрайник

Ъглов накрайник

Поставяйте ъгловия накрайник за почистване около ъгли и стеснения в коли или мебели.

► **Фиг.25:** 1. Ъглов накрайник 2. Тяло на прахосмукачката

Ъглов накрайник + удължителна тръба (права тръба)

Използвайте тази конфигурация в тесни места, където самата прахосмукачка не влиза, или във високи труднодостъпни места.

► **Фиг.26:** 1. Ъглов накрайник 2. Удължителна тръба 3. Тяло на прахосмукачката

Чистене без крайник

Можете да събирате прах и прахообразни материали без крайник.

► Фиг.27

При стандартна позиция за почистване на прах по пода е удобно да монтирате удължителната тръба към прахосмукачката.

► Фиг.28: 1. Удължителна тръба

ПОДДРЪЖКА

⚠ВНИМАНИЕ: Преди да проверявате или извършвате поддръжка на инструмента, се уверете, че той е изключен и акумулаторната батерия е извадена.

За да се поддържа БЕЗОПАСНОСТТА и НАДЕЖНОСТТА на продукта, ремонтите, поддръжката или регулирането трябва да се извършват от упълномощен сервиз или от фабрични сервизни центрове на Makita, като винаги трябва да се използват резервни части от Makita.

След работа

БЕЛЕЖКА: Ако прахосмукачката бъде поставена срещу стена без друга опора, прахосмукачката може да падне и да се повреди.

► Фиг.29

Почистване

БЕЛЕЖКА: Не използвайте бензин, нафта, разреждател, спирт и др. подобни. Това може да причини обезцветяване, деформация или пукнатини.

БЕЛЕЖКА: Не издухвайте полепналия по прахосмукачката и филтрите прах с пистолет със състен въздух. Така прахът ще навлезе в корпуса и ще доведе до повреда.

БЕЛЕЖКА: След измиване на филтрите, подсушете ги старателно, преди да ги използвате. Недостатъчно сухи филтри могат да предизвикат влошено засмукване и да намалят експлоатационния живот на мотора.

БЕЛЕЖКА: След почистване на филтрите и филтъра-гъба, не забравяйте да ги монтирате отново преди употреба. Ако използвате прахосмукачката без филтри и филтъра-гъба, прахът ще навлезе в корпуса на двигателя и ще причини неизправности.

Корпус на прахосмукачката

Периодично избърсвайте външно прахосмукачката (тялото на прахосмукачката) с кърпа, овлажнена със сапунена вода.

Почиствайте също и отвора за засмукване и монтажната зона на филтъра.

► Фиг.30

Високопроизводителен филтър

Измивайте филтъра със сапунена вода, ако се задръсти с прах и мощността на прахосмукачката намалее. Преди работа го подсушавайте грижливо.

► Фиг.31

HEPA филтър

Допълнителни аксесоари

БЕЛЕЖКА: Не търкайте и не драскайте HEPA филтъра с твърди предмети като четка или шпатула.

Запушен HEPA филтър води до влошено засмукване. Почиствайте филтъра от време на време.

От време на време измивайте HEPA филтъра с вода, изплаквайте го и преди употреба го изсушавайте напълно на сянка. Никога не мийте филтъра в перална машина.

► Фиг.32

Филтър-гъба

Когато филтърът-гъба се замърси, почистете го по следния начин.

1. Отстранете филтъра.
 2. Издърпайте филтъра-гъба от стойката.
 3. Почистете филтъра-гъба, като го изтупате или измиете. Ако го измиете, подсушете го грижливо преди работа.
 4. Вмъкнете филтъра-гъба в стойката и го поставете в началното му положение. Погрижете се долният ръб на стойката да захване филтъра-гъба и да няма луфт между него и смукателния отвор.
- Фиг.33: 1. Филтър-гъба 2. Долен ръб на стойката

Стенна поставка за акумулаторна прахосмукачка

Допълнителни аксесоари

ЗАБЕЛЕЖКА: Винтът за монтиране на държача не е включен в комплекта. Подгответе винт, подходящ за материала, в който ще се завинтва.

Закрепете стенната поставка за акумулаторна прахосмукачка към стена от твърдо дърво, греди или колона, където поставката може да бъде монтирана стабилно. Преди да окачите акумулаторната прахосмукачка, винаги се уверявайте, че стенната й поставка е здраво закрепена.

► Фиг.34: 1. Стенна поставка за акумулаторна прахосмукачка

⚠ВНИМАНИЕ: Не окачвайте със сила прахосмукачката на поставката и не окачвайте там други уреди.

Отстраняване на неизправности

Преди да предприемете ремонт, проверете следните точки.

Симптом	Къде трябва да се проверява	Начин за отстраняване
Слаба мощност на засмукване	Пълна ли е капсулата с прах?	Изпразнете капсулата с прах.
	Задръстен ли е филтърът?	Почистете или измийте филтъра.
	Изтощена ли е акумулаторната батерия?	Заредете акумулаторната батерия.
Не работи	Изтощена ли е акумулаторната батерия?	Заредете акумулаторната батерия.

⚠ВНИМАНИЕ: Не се опитвайте да ремонтирате прахосмукачката сами.

ДОПЪЛНИТЕЛНИ АКСЕСОАРИ

⚠ВНИМАНИЕ: Препоръчва се използването на тези аксесоари или накрайници с вашия инструмент Makita, описан в настоящото ръководство. Използването на други аксесоари или накрайници може да доведе до опасност от телесни повреди. Използвайте съответния аксесоар или накрайник само по предназначение.

Ако имате нужда от помощ за повече подробности относно тези аксесоари, се обърнете към местния сервисен център на Makita.

- Удължител (права тръба)
- Накрайник
- Накрайник за килим
- Четка за полици
- Ъглов накрайник
- Кръгла четка
- Гъвкав маркуч
- Филтър
- Предварителен филтър
- Високопроизводителен филтър
- НЕРА филтър
- Оригинална акумулаторна батерия и зарядно устройство на Makita
- Свободен накрайник
- Дюза със седло
- Накрайник за труднодостъпни места
- Стенна поставка за акумулаторна прахосмукачка
- Накрайник „Циклон“

ЗАБЕЛЕЖКА: Някои артикули от списъка може да са включени в комплекта на инструмента, като стандартни аксесоари. Те може да са различни в различните държави.

Накрайник „Циклон“

- **Фиг.35:** 1. Освобождаващ бутон 2. Фиксатор
3. Права тръба 4. Накрайник „Циклон“
5. Смукателен отвор

За накрайника „Циклон“

При използване на прахосмукачката с монтиран накрайник „Циклон“ количеството прах, влизащо в капсулата, намалява, което предотвратява отслабването на силата на всмукване. Заедно с това и почистването след използване е лесно.

⚠ВНИМАНИЕ: Преди да извършите никакви дейности по инструмента, задължително проверете дали той е изключен и акумулаторната батерия е извадена. Ако акумулаторната батерия е оставена вътре, прахосмукачката може да се задейства неочаквано и да доведе до нараняване.

⚠ВНИМАНИЕ: Почиствайте мрежестия филтър на накрайника „Циклон“ и филтрите на прахосмукачката, когато се запушат. Продължителната употреба на прахосмукачката, докато те са запущени, може да предизвика загаряване или поява на дим.

БЕЛЕЖКА: Когато е поставен накрайника „Циклон“, не използвайте прахосмукачката в хоризонтално положение или обърната нагоре. Ако го направите, мрежестият филтър може да се запуши.

БЕЛЕЖКА: винаги използвайте прахосмукачката с монтирани филтри дори когато използвате накрайника „Циклон“. Използването на прахосмукачката без монтирани филтри може да доведе до неизправност на мотора.

ЗАБЕЛЕЖКА: Преди да използвате, проверете дали накрайникът „Циклон“, прахосмукачката и правата тръба са заключени правилно.

ЗАБЕЛЕЖКА: Когато се събере прах, изпразнете контейнера за прах на накрайника „Циклон“ и капсулата на прахосмукачката. Продължителната употреба ще доведе до отслабване на силата на засмукване.

ЗАБЕЛЕЖКА: Можете да използвате накрайника „Циклон“ без заключваща функция.

ЗАБЕЛЕЖКА: За монтиране или демониране на накрайника „Циклон“ вижте раздела „Поставяне или демониране на накрайника на прахосмукачката“.

Изхвърляне на праха

Когато се събере прах до линията за максимално ниво на контейнера за прах, следвайте процедурата по-долу и изхвърлете праха.

1. Хванете здраво контейнера за прах, натиснете и задръжте двата бутона, извадете контейнера за прах.

► **Фиг.36:** 1. Линия за максимално ниво
2. Контейнер за прах 3. Бутон (две местоположения) 4. Мрежест филтър

2. Отстранявайте праха от контейнера за прах, както и целия прах и пращинките, полепнали по повърхността на мрежестия филтър.

3. Напъхайте контейнера за прах докрай, докато двата бутона се заключат с щракване.

► **Фиг.37:** 1. Контейнер за прах 2. Бутон (две местоположения)

ЗАБЕЛЕЖКА: Преди да започнете отново работа, проверете дали накрайникът „Циклон“, прехосмукачката и правата тръба са заключени правилно.

ЗАБЕЛЕЖКА: Ако силата на всмукване не се възстанови дори след отстраняването на праха и почистването на мрежестия филтър, проверете дали не се е натрупал прах в капсулата на прехосмукачката или дали няма запушване.

Почистване

Когато контейнерът за прах се замърси или мрежестият филтър се запуши, свалете ги и ги измийте с вода. (Вижте „Изхвърляне на праха“ относно процедурата за сваляне.)

Подсушете щателно частите преди повторното им монтиране и използване.

► **Фиг.38:** 1. Контейнер за прах 2. Мрежест филтър

Когато мрежестият филтър се замърси силно, почистете го чрез следните процедури.

1. Завъртете мрежестия филтър обратно на часовниковата стрелка и го извадете, докато фиксаторите са отключени.

► **Фиг.39:** 1. Мрежест филтър 2. Фиксатор

2. Отстранете праха от мрежестия филтър и след това го измийте с вода. После го подсушете щателно.

3. Поставете мрежестия филтър в основата, докато фиксаторите се подравнят с отвора. Завъртете мрежестия филтър по часовниковата стрелка, докато фиксаторите се заключат с щракване. Уверете се, че мрежестият филтър е монтиран стабилно.

► **Фиг.40:** 1. Мрежест филтър 2. Фиксатор 3. Отвор

UPOZORENJE

Ovaj uređaj mogu koristiti djeca u dobi od 8 i više godina i osobe sa smanjenim fizičkim, osjetilnim ili mentalnim sposobnostima ili s nedovoljnim iskustvom i znanjem ako su pod nadzorom ili dobivaju upute za rukovanje bitne za uporabu uređaja na siguran način i razumiju opasnosti koje s time dolaze. Djeci je zabranjeno igranje uređajem. Djeci je zabranjeno čistiti i provoditi korisničko održavanje bez nadzora.

SPECIFIKACIJE

Model:		DCL281F
Kapacitet		750 mL
Kontinuirana upotreba (s baterijom BL1830B)	1 (Način uobičajene brzine)	Pribl. 50 min
	2 (Način velike brzine)	Pribl. 20 min
	3 (Način maksimalne brzine)	Pribl. 15 min
Ukupna dužina		1.016 mm
Nazivni napon		DC 18 V
Neto težina		1,2 - 1,5 kg

- Zahvaljujući našem stalnom programu razvoja i istraživanja, navedene specifikacije podložne su promjenama bez obavijesti.
- Specifikacije mogu biti različite ovisno o zemlji.
- Težina ne uključuje dodatni pribor osim baterijskih uložaka. U tablici su prikazane najveća i najmanja ukupna težina uređaja i baterijskih uložaka.

Odgovarajući baterijski uložak i punjač

Baterija	BL1815N / BL1820 / BL1820B / BL1830 / BL1830B / BL1840 / BL1840B / BL1850 / BL1850B / BL1860B
Punjač	DC18RC / DC18RD / DC18RE / DC18SD / DC18SE / DC18SF / DC18SH

- Neki od navedenih baterijskih uložaka i punjača možda neće biti dostupni ovisno o regiji u kojoj se nalazite.

⚠ UPOZORENJE: Upotrebljavajte samo navedene baterijske uloške i punjače. Upotreba bilo koje druge vrste baterijskih uložaka i punjača može prouzročiti ozljede i/ili požar.

Simboli

U nastavku su prikazani simboli koji se upotrebljavaju za opremu. Prije korištenja provjerite jeste li razumjeli njihovo značenje.



Pročitajte priručnik s uputama.



Samo za države EU-a
Ne odlažite električnu opremu ili baterije zajedno s komunalnim otpadom! Sukladno europskim direktivama o otpadnoj električnoj i elektroničkoj opremi, baterijama i akumulatorima te otpadnim baterijama i akumulatorima te njihovoj primjeni sukladno nacionalnim zakonima, električna oprema i baterije na kraju vijeka trajanja moraju se zasebno prikupiti i vratiti u ekološki kompatibilno postrojenje za recikliranje.

Namjena

Alat je namijenjen za skupljanje suhe prašine.

SIGURNOSNA UPOZORENJA

Sigurnosna upozorenja za bežični usisavač

▲ UPOZORENJE: VAŽNO POZORNO PROČITAJTE sva sigurnosna upozorenja i sve upute **PRIJE UPOTREBE**. Nepridržavanje upozorenja ili uputa može rezultirati strujnim udarom, požarom i/ili ozbiljnim ozljedama.

1. Nemojte izlagati kiši. Pohranite u zatvorenom prostoru.
2. Ne dopustite da se koristi kao igračka. Posebno pazite kad ga koriste djeca ili kad se koristi u blizini djece.
3. Koristite samo na način opisan u ovom priručniku. Koristite isključivo preporučene dodatke proizvođača.
4. Ne koristite s oštećenom baterijom. Ako uređaj ne radi kako bi trebao ili je pao, bio oštećen, ostavljen na otvorenom ili ispušten u vodu, vratite ga u servis.
5. Nemojte rukovati uređajem mokrim rukama.
6. Ne stavljajte predmete u otvore. Ne koristite s blokiranim otvorima, zaštitite ga od prašine, dlačica, kose i bilo čega drugoga što bi moglo smanjiti protok zraka.
7. Držite kosu, široku odjeću i sve dijelove tijela dalje od otvora i pomičnih dijelova.
8. Isključite sve kontrole prije uklanjanja baterije.
9. Posebno pazite kad čistite stube.
10. Ne koristite za skupljanje zapaljivih tekućina kao što je benzin i ne koristite na mjestima gdje se one mogu nalaziti.
11. Za punjenje koristite isključivo isporučeni punjač proizvođača.
12. Ne usisavajte stvari koje gore ili se dime, kao što su cigarete, šibice ili vrući pepeo.
13. Ne koristite bez postavljene vreće za prašinu i/ili filtara.
14. Ne punite bateriju na otvorenom.
15. Baterije puniti isključivo punjačem koji preporučuje proizvođač. Punjač koji je prikladan za jednu vrstu baterija može uzrokovati opasnost od požara ako se koristi za drugu vrstu baterija.
16. Ručni alat koristite isključivo s namjenskim i propisanim baterijama. Korištenje bilo koje druge vrste baterija može uzrokovati opasnost od ozljede i požara.
17. Kad se ne koristite baterijama, držite ih podalje od drugih metalnih predmeta poput spajalica, kovanica, ključeva, čavala, vijaka i drugih sitnih metalnih predmeta koji mogu uzrokovati spoj između polova.
18. Pod djelovanjem sile tekućina može iscuriti iz baterije; izbjegavajte kontakt. Ako slučajno dođe do kontakta, isperite vodom.
19. Ne koristite oštećenu ili preinačenu bateriju ili alat. Oštećene ili preinačene baterije mogu se neočekivano ponašati te prouzročiti požar, eksploziju ili ozljede.

20. Ne izlažite bateriju ili alat plamenu ili previsokoj temperaturi. Izlaganje plamenu ili temperaturi višoj od 130 °C može prouzročiti eksploziju.
21. Pridržavajte se svih uputa za punjenje i nemojte puniti bateriju ili alat izvan temperaturnog raspona navedenog u uputama. Neispravno punjenje ili punjenje pri temperaturama izvan navedenog raspona mogu oštetiti bateriju i povećati opasnost od požara.

ČUVAJTE OVE UPUTE.

DODATNA SIGURNOSNA PRAVILA

Ovaj je uređaj namijenjen za kućnu uporabu.

1. Pažljivo pročitajte ovaj priručnik s uputama i priručnik s uputama za punjač prije uporabe.
2. Ne usisavajte sljedeće materijale:
 - Vruće materijale kao što su zapaljene cigarete ili iskre/metalna prašina koja nastaje brušenjem/rezanjem metala
 - Zapaljive materijale kao što su benzin, razrjeđivač, kerozin ili boja
 - Eksplozivne materijale kao što je nitroglicerol
 - Zapaljive materijale kao što su aluminij, cink, magnezij, titanij, fosfor ili celuloz
 - Moku prašinu, vodu, ulje i slično
 - Tvrdje dijelove s oštrim rubovima, kao što su komadići drva, metali, kamenje, staklo, čavli, pribadače ili britve
 - Praške koji se grušu kao što su cement ili toner
 - Prašinu koja provodi struju kao što je metalna ili ugljična prašina
 - Sitne čestice kao što je prašina betonaTakve radnje mogu prouzročiti požar, ozljedu i/ili štetu na imovini.
3. Odmah prestanite s radom ako primijetite nešto neobično.
4. Ako ispustite ili udarite usisivač, pažljivo provjerite ima li pukotina ili oštećenja prije rada s njime.
5. Ne približavajte ga štednjacima i drugim izvorima topline.
6. Ne blokirajte ulaznu rupu ili ventilacijske rupe.

ČUVAJTE OVE UPUTE.

Važne sigurnosne upute za bateriju

1. Prije uporabe baterije pročitajte sve upute i oznake upozorenja na (1) punjaču za baterije, (2) bateriji i (3) proizvodu koji koristi bateriju.
2. Ne rastavljajte bateriju.
3. Ako se vrijeme rada znatno skratilo, odmah prestanite raditi. Može doći do pregrijavanja, mogućih opekline pa čak i eksplozije.
4. Ako vam elektrolit dospje u oči, isperite ih čistom vodom i odmah se obratite liječniku. Tako možete izgubiti vid.

5. **Nemojte kratko spajati bateriju:**
 - (1) **Ne dovodite terminale u kontakt s provodljivim materijalima.**
 - (2) **Ne čuvajte bateriju u spremniku s drugim metalnim predmetima poput čavala, kovanica itd.**
 - (3) **Ne izlažite bateriju vodi ili kiši.** Kratki spoj baterije može uzrokovati velik protok struje, pregrijavanje, moguće opeklina pa čak i kvar.
6. **Ne držite alat i bateriju na mjestima gdje temperatura može premašiti 50 °C.**
7. **Ne spaljujte bateriju čak ni ako je ozbiljno oštećena ili potpuno istrošena.** Baterija može eksplodirati u vatri.
8. **Pazite da vam baterija ne ispadne ili da je ne udarite.**
9. **Ne koristite oštećene baterije.**
10. **Sadržane litij-ionske baterije podliježu odredbama zakonskih propisa o opasnim tvarima.** Kada se radi o komercijalnom transportu koji obavljaju npr. dobavljači ili špediteri, moraju se poštovati posebni zahtjevi na pakiranju i oznakama. Prilikom pripreme isporuke takve stavke potražite savjet stručnjaka za opasne tvari. Pogledajte i moguće detaljnije nacionalne propise. Prekrijte trakom ili zaštitite otvorene kontakte i bateriju zapakirajte tako da se ne može pomicati u pakiranju.
11. **Kada odlažete baterijski uložak u otpad, uklonite ga iz alata i zbrinite na sigurnom mjestu.** Pridržavajte se lokalnih zakonskih propisa za zbrinjavanje baterija.
12. **Upotrebljavajte baterije samo s proizvodima koje je odobrila tvrtka Makita.** Umetanje baterija u neprikladne proizvode može dovesti do požara, prekomjerne topline, eksplozije ili curenja elektrolita.
13. **Ako se alat ne upotrebljava dulje vrijeme, bateriju morate ukloniti iz alata.**

ČUVAJTE OVE UPUTE.

⚠OPREZ: Uvijek upotrebljavajte originalne baterije Makita. Upotreba baterija koje nisu originalne baterije Makita ili su izmijenjene može dovesti do rasprskavanja baterije i uzrokovati požar, tjelesnu ozljedu ili štetu. To će također poništiti jamstvo tvrtke Makita za alat i punjač Makita.

Savjeti za održavanje najduljeg vijeka trajanja baterije

1. **Napunite bateriju prije nego što se potpuno isprazni.** Uvijek zaustavite alat i napunite bateriju kad primijetite da alat slabije radi.
2. **Nikad ne punite već do kraja napunjenu bateriju.** Pretjerano punjenje skraćuje radni vijek baterije.
3. **Bateriju punite na sobnoj temperaturi između 10 °C i 40 °C.** Vruću bateriju prije punjenja ostavite da se ohladi.
4. **Napunite bateriju ako je ne mislite koristiti duže vrijeme (duže od 6 mjeseci).**

FUNKCIONALNI OPIS

⚠OPREZ: Prije podešavanja ili provjere rada alata obavezno provjerite je li stroj isključen i baterija uklonjena.

⚠OPREZ: Pazite da prilikom punjenja baterije ne prignječite prste između usisavača i baterije kako je prikazano na crtežu. Prignječenje prsta može prouzročiti ozljedu.

► SI.1

Umetanje ili uklanjanje baterije

⚠OPREZ: Uvijek isključite alat prije umetanja ili uklanjanja baterije.

⚠OPREZ: Čvrsto držite alat i bateriju pri umetanju ili uklanjanju baterije. Ako alat i bateriju ne držite čvrsto, mogli bi vam iskliznuti iz ruku te oštetiti alat i bateriju ili uzrokovati osobnu ozljedu.

► SI.2: 1. Crveni indikator 2. Gumb 3. Baterija

Za uklanjanje bateriju gurnite van iz alata pritiskom gumba na prednjoj strani uloška.

Za umetanje baterije poravnajte jezičac na bateriji s utorom u kućištu i gurnite je na mjesto. Umetnite bateriju skroz do kraja dok ne sjedne na svoje mjesto uz mali klik. Ako možete vidjeti crveni indikator na gornjoj strani gumba, baterija nije do kraja sjela na svoje mjesto.

⚠OPREZ: Uvijek umetnite bateriju dok kraja tako da ne možete vidjeti crveni indikator. U suprotnom može slučajno ispasti iz alata, što može dovesti do ozljede vas ili nekog u blizini.

⚠OPREZ: Ne umećite bateriju silom. Ako baterija ne klizne lagano, znači da nije ispravno umetnuta.

Sustav za zaštitu baterije

Alat je opremljen sustavom zaštite alata/baterije. Sustav automatski prekida napajanje motora da bi produžio vijek trajanja alata i baterije. Alat automatski prestaje raditi ako se alat ili baterija nađu u nekom od sljedećih uvjeta.

Pod opterećenjem:

Alat pri radu povlači iznimno veliku količinu struje. U tom slučaju isključite alat i prekinite radnje koje su izazvale preopterećenje alata. Zatim uključite alat kako biste ga pokrenuli.

Ako se alat ne pokrene, baterija se pregrijala. U tom slučaju ostavite bateriju da se ohladi prije nego ponovno uključite alat.

Slab napon baterije:

Preostali kapacitet baterije prenizak je i alat neće raditi. U tom slučaju uklonite i napunite bateriju.

Prikaz preostalog kapaciteta baterije

Samo za baterijske uloške s indikatorom

► **SI.3:** 1. Žaruljice indikatora 2. Gumb za provjeru

Pritisnite gumb za provjeru na bateriji kako biste provjerili preostali kapacitet baterije. Žaruljica indikatora zasvijetlit će na nekoliko sekundi.

Žaruljice indikatora			Preostali kapacitet
Svijetli	Isključeno	Treperi	
			75 % do 100 %
			50 % do 75 %
			25 % do 50 %
			0 % do 25 %
			Napunite bateriju.
			Baterija je možda neispravna.

NAPOMENA: Ovisno o uvjetima upotrebe i temperaturi okoline, prikaz indikatora može se donekle razlikovati od stvarnog kapaciteta.

Uključivanje i isključivanje

► **SI.4:** 1. Gumb za uključivanje („ON“)/promjenu brzine 2. Gumb za isključivanje („OFF“)

Da biste uključili usisavač, jednostavno pritisnite gumb za uključivanje/promjenu brzine. Da biste ga isključili, pritisnite gumb za isključivanje.

Brzinu usisavača možete promijeniti u tri koraka pritiskom gumba za uključivanje/promjenu brzine.

Prvim se pritiskom uključuje način velike brzine, drugim se pritiskom uključuje način maksimalne brzine, a trećim uobičajena brzina. Svakim pritiskom tog gumba ponavlja se ciklus velike/maksimalne/uobičajene brzine.

Uključivanje žaruljica

▲OPREZ: Nemojte izravno gledati u svjetlo ili izvor svjetlosti.

Da biste uključili žaruljicu, jednostavno pritisnite gumb za uključivanje/promjenu brzine. Pritisnite gumb za isključivanje da biste isključili žaruljicu. Žaruljica se uključuje tijekom pokretanja alata.

Kad je preostali kapacitet baterije nizak, žaruljica počine treperiti.

► **SI.5:** 1. Gumb za uključivanje („ON“)/promjenu brzine 2. Gumb za isključivanje („OFF“) 3. Žaruljica

NAPOMENA: Vrijeme kada će žaruljica početi treperiti ovisi o temperaturi radnog mjesta i uvjetima baterije.

MONTAŽA

▲OPREZ: Prije izvođenja bilo kakve radnje na alatu obavezno provjerite je li stroj isključen i baterija uklonjena.

Opis dijelova

Dodatni pribor

Filtar visoke učinkovitosti i filtari s podupiračem i spužvom

► **SI.6:** 1. Kapsula 2. Filtar visoke učinkovitosti 3. Filtar s podupiračem i spužvom

Predfiltar ili filtari visoke učinkovitosti i HEPA filtar

► **SI.7:** 1. Kapsula 2. Predfiltar 3. Filtar visoke učinkovitosti 4. HEPA filtar

NAPOMENA: Nemojte upotrebljavati filtare visoke učinkovitosti uz filtar (dodatni pribor). Filtar visoke učinkovitosti možda se neće moći ukloniti iz usisivača.

NAPOMENA: Pri upotrebi HEPA filtra s dodatnim predfiltrom i filtrom na HEPA filtar dodajte samo predfiltar. Ako s HEPA filtrom istodobno upotrebljavate predfiltar i filtar, usisna snaga može se smanjiti.

NAPOMENA: Pri upotrebi HEPA filtra s filtrom visoke učinkovitosti upotrijebite filtar visoke učinkovitosti s podupiračem.

► **SI.8:** 1. Podupirač

Odlaganje prašine

▲OPREZ: Ispraznite usisavač prije nego se napuni ili će snaga usisa oslabiti.

▲OPREZ: Pazite da uklonite prašinu iz unutrašnjosti samog usisavača. Ako to ne napravite, filtar će se začepiti ili će se oštetiti motor.

Da biste uklonili prašinu koja se uhvatila na filtru u kapsuli, 4 ili 5 puta lagano lupnite kapsulu rukom.

► **SI.9:** 1. Kapsula 2. Otvor za usis

Okrenite otvor za usis prema dolje, okrenite kapsulu u smjeru strelice na crtežu i polako i ravno odvojite kapsulu.

► **SI.10:** 1. Kapsula 2. Otvor za usis

NAPOMENA: Prašina bi mogla ispasti kada se kapsula otvori pa svakako pod kapsulu podmetnite vrećicu za smeće.

Uklonite nakupljenu prašinu iz kapsule i filtra visoke učinkovitosti.

► **SI.11:** 1. Kapsula 2. Filtar visoke učinkovitosti

Zakrenite filtar visoke učinkovitosti u smjeru strelice da biste otpustili zaštitni rub s usisavača te skinite filtar.

► **SI.12:** 1. Zaštitni rub

NAPOMENA: Pri upotrebi predfiltra također slijedite gore navedeni postupak.

Uklonite sitne čestice prašine i lagano lupnite da biste izbacili prašinu s filtra visoke učinkovitosti.

Rastavljanje

Spojite filter visoke učinkovitosti. Potom zakrenite filter visoke učinkovitosti tako da se zaštitni rub čvrsto priljubi uz usisavač.

► **SI.13:** 1. Filter visoke učinkovitosti

► **SI.14:** 1. Zaštitni rub

NAPOMENA: Prije upotrebe usisavača uvijek provjerite je li filter visoke učinkovitosti ispravno postavljen. Ako nije ispravno postavljen, prašina će ući u kućište motora i prouzročiti kvar motora. Ako se kasnije pojavi opisani problem, filter visoke učinkovitosti nije ispravno postavljen. Ponovno ga postavite na ispravan način kako biste otklonili problem.

Pričvrstite kapsulu. Poravnajte oznaku na kapsuli s oznakom na ručki i čvrsto zakrenite kapsulu u smjeru strelice dok se ne učvrsti.

► **SI.15:** 1. Oznaka 2. Ručka 3. Kapsula

NAPOMENA: Uvijek pravovremeno uklonite prašinu jer će se usisna snaga smanjiti ako u usisavaču ima previše prašine.

Primjeri problema

Zaštitni rub filtra visoke učinkovitosti nije čvrsto zategnut u žlijeb kućišta usisavača.

► **SI.16:** 1. Zaštitni rub 2. Žlijeb kućišta usisavača

Umetanje ili uklanjanje podupirača/HEPA filtra

Dodatni pribor

Za filter s podupiračem i spužvom

Da biste uklonili podupirač, gurnite donji dio stupića podupirača prstima i otpustite žlijeb s izbočenja na usisavaču. Nakon toga uklonite spužvasti filter.

► **SI.17:** 1. Podupirač 2. Spužvasti filter

Za umetanje poravnajte žljebove na podupiraču s izbočenjem na usisavaču i gurnite dok ne sjedne na svoje mjesto.

Umetnite spužvasti filter između stupića i postavite ga na izvorno mjesto.

Za HEPA filter

Pri umetanju HEPA filtra namjestite žlijeb HEPA filtra uz izbočenje na usisavaču. Zatim postavite predfilter ili filter visoke učinkovitosti na HEPA filter i zakrenite ga da biste ga učvrstili. Za uklanjanje učinite isto, ali obrnutim redoslijedom.

► **SI.18:** 1. HEPA filter 2. Predfilter

► **SI.19:** 1. HEPA filter 2. Filter visoke učinkovitosti

RAD

⚠OPREZ: Ne približavajte lice otvoru za prozračivanje pri radu s usisavačem. Ako strana tijela dospiju u oči, to može prouzročiti ozljede.

Postavljanje ili uklanjanje dodatnog pribora usisavača

⚠OPREZ: Nakon montiranja dodatka provjerite je li čvrsto postavljen. Ako dodatak nije ispravno postavljen, može ispasti i prouzročiti tjelesne ozljede.

⚠OPREZ: Pazite da pri uklanjanju dodatka ne udarite glavom o zid itd.

Upotreba nastavka s funkcijom blokiranja

Nastavak postavite tako da ga umetnete u otvor za usis usisavača dok ne klikne. Provjerite je li nastavak zavrbljen.

► **SI.20:** 1. Otvor za usis 2. Nastavak s funkcijom blokiranja 3. Kuka

NAPOMENA: Prilikom postavljanja nastavka s funkcijom blokiranja, obavezno poravnajte gumb za otpuštanje s kukom na nastavku. Ako nisu poravnati, cijev se neće blokirati i mogla bi ispasti s usisavača.

Da biste ga skinuli, povucite nastavak dok pritišćete gumb za otpuštanje.

► **SI.21:** 1. Gumb za otpuštanje 2. Nastavak s funkcijom blokiranja

Upotreba nastavka bez funkcije blokiranja

⚠OPREZ: Da biste postavili nastavak bez funkcije blokiranja, zakrenite ga i umetnite u smjeru strelice kako bi bio dobro pričvršćen tijekom upotrebe. Nastavak skinite tako da ga zakrenete i izvučete u smjeru strelice. Ako nastavak zakrenete u suprotnom smjeru, kapsula bi se mogla odvojiti.

► **SI.22**

Čišćenje (usis)

Mlaznica

Pričvrstite mlaznicu za čišćenje stolova, namještaja i sl. Mlaznica se jednostavno postavlja.

► **SI.23:** 1. Mlaznica

Mlaznica + produžna cijev (ravna cijev)

Mjesto produžne cijevi je između mlaznice i usisivača. To omogućuje čišćenje podova dok stojite.

► **SI.24:** 1. Kućište usisavača 2. Produžna cijev 3. Mlaznica

Kutna mlaznica

Postavite kutnu mlaznicu za čišćenje kutova i procjepa auta ili namještaja.

► **SI.25:** 1. Kutna mlaznica 2. Kućište usisavača

Kutna mlaznica + produžna cijev (ravna cijev)

Koristite ovaj raspored u uskim prostorima gdje ne možete raditi s usisavačem ili na visokim mjestima koja je teško doseći.

► **SI.26:** 1. Kutna mlaznica 2. Produžna cijev
3. Kućište usisavača

Čišćenje bez mlaznice

Prah i prašinu možete usisati bez mlaznice.

► **SI.27**

Za usisavanje prašine s poda dok stojite preporučujemo da spojite produžnu cijev s usisavačem.

► **SI.28:** 1. Produžna cijev

ODRŽAVANJE

⚠OPREZ: Prije svih zahvata na stroju provjerite jeste li isključili stroj i uklonili bateriju.

Da biste zadržali SIGURNOST I POUZDANOST proizvoda, popravke i bilo koje druge radove održavanja ili namještanja trebali biste prepustiti ovlaštenim servisnim ili tvorničkim centrima tvrtke Makita, a rezervni dijelovi uvijek moraju biti originalni.

Nakon upotrebe

NAPOMENA: Oslanjanje usisavača na zid bez ikakve podrške može dovesti do pada i oštećenja usisavača.

► **SI.29**

Čišćenje

NAPOMENA: Nikada nemojte koristiti benzin, mješavinu benzina, razrjeđivač, alkohol ili slično. Kao rezultat toga može se izgubiti boja, pojaviti deformacija ili pukotine.

NAPOMENA: Nemojte ispuhivati prašinu koja se zalijepila za usisavač i filtre uz pomoć čistača s komprimiranim zrakom. Tako se prašina gura u kućište zbog čega dolazi do kvara.

NAPOMENA: Oprane filtre dobro osušite prije upotrebe. Nedovoljno suhi filtri mogu uzrokovati slab usis i skratiti vijek trajanja motora.

NAPOMENA: Očišćene filtre i spužvasti filter nemojte zaboraviti ponovno postaviti prije upotrebe. Ako upotrebljavate čistač bez filtera i spužvastog filtra, prašina ulazi u kućište motora i može uzrokovati kvar.

Kućište usisavača

Povremeno obrišite vanjski dio (kućište) usisavača tkaninom navlaženom u vodi sa sapunicom.

Očistite i usisni otvor i područje za postavljanje filtra.

► **SI.30**

Filter visoke učinkovitosti

Operite filter u vodi sa sapunicom kad se začepe s prašinom i kad se smanji snaga usisavanja. Temeljito ga osušite prije korištenja.

► **SI.31**

HEPA filter

Dodatni pribor

NAPOMENA: Nemojte trljati ili ribati HEPA filter tvrdim predmetima kao što su četka i lopatica.

Začepljeni HEPA filter uzrokuje slabije usisavanje. Filter povremeno čistite.

Povremeno HEPA filter operite vodom, isperite ga i do kraja osušite na zaklonjenom mjestu prije upotrebe.

Filter nikad nemojte prati u perilici za rublje.

► **SI.32**

Spužvasti filter

Kad se spužvasti filter zaprlja, očistite ga na sljedeći način.

1. Izvadite filter.
2. Izvucite spužvasti filter između stupića.
3. Spužvasti filter očistite lupkanjem ili pranjem. Ako ga perete, dobro ga osušite prije upotrebe.
4. Umetnite spužvasti filter između stupića i postavite ga na originalno mjesto. Provjerite je li spužvasti filter dobro učvršćen ispod donjeg ruba stupića te da nema razmaka između spužvastog filtra i usisnog otvora.

► **SI.33:** 1. Spužvasti filter 2. Donji rub stupića

Zidni nosač za bežični usisavač

Dodatni pribor

NAPOMENA: Vijak za pričvršćivanje nosača nije priložen. Pripremite vijak koji odgovara materijalu na koji će se pričvrstiti.

Postavite zidni nosač za bežični usisavač na tvrdi drveni zid, gredu ili stup, gdje ga je moguće dobro pričvrstiti. Uvijek provjerite je li zidni nosač za bežični usisavač sigurno pričvršćen prije vješanja usisavača.

► **SI.34:** 1. Zidni nosač za bežični usisavač

⚠OPREZ: Nemojte prisilno vješati usisavač na zidni nosač i nemojte vješati druge uređaje osim usisavača.

Otklanjanje poteškoća

Prije nego što uređaj odnesete na popravak, provjerite sljedeće.

Simptom	Područje koje je potrebno istražiti	Ispravljanje problema
Slaba snaga usisa	Je li kapsula puna prašine?	Ispraznite kapsulu.
	Je li filter začepljen?	Očistite ili operite filter.
	Je li baterija prazna?	Napunite bateriju.
Ne radi	Je li baterija prazna?	Napunite bateriju.

⚠ OPREZ: Ne pokušavajte sami popraviti usisavač.

DODATNI PRIBOR

⚠ OPREZ: Ovaj dodatni pribor ili priključci preporučuju se samo za upotrebu s alatom Makita navedenim u ovom priručniku. Upotreba bilo kojeg drugog dodatnog pribora ili priključaka može prouzročiti ozljede. Upotrebljavajte dodatni pribor ili priključak samo za njegovu navedenu svrhu.

Ako vam je potrebna pomoć za više detalja u pogledu ovih dodatnih pribora, obratite se najbližem Makita servisnom centru.

- Produžna cijev (ravna cijev)
- Mlaznica
- Mlaznica za tepih
- Četkica za police
- Kutna mlaznica
- Okrugla četka
- Fleksibilna crijeva
- Filter
- Predfilter
- Filter visoke učinkovitosti
- HEPA filter
- Izvorna Makita baterija i punjač
- Slobodna mlaznica
- Mlaznica za sjedala
- Mlaznica za procjep
- Zidni nosač za bežični usisavač
- Nastavak ciklona

NAPOMENA: Neke stavke iz popisa se mogu isporučiti zajedno sa strojem kao standardni dodatni pribori. Oni mogu biti različiti ovisno o zemlji.

Nastavak ciklona

- **SI.35:** 1. Gumb za otpuštanje 2. Kuka 3. Ravna cijev 4. Nastavak ciklona 5. Otvor za usis

O nastavku ciklona

Upotreba usisavača s montiranim nastavkom ciklona smanjuje količinu prašine koja ulazi u kapsulu čime se sprečava slabljenje usisne snage. Osim toga, jednostavno je i čišćenje nakon upotrebe.

⚠ OPREZ: Prije izvođenja bilo kakve radnje na alatu obavezno provjerite je li stroj isključen i baterija uklonjena. Ako je baterijski uložak ostao umetnut, usisavač se može neočekivano pokrenuti i dovesti do ozljede.

⚠ OPREZ: Očistite mrežasti filter nastavka ciklona i filtre jedinice usisavača kada se oni začepe. Njihova produljena upotreba kada su začepljeni može dovesti do zagrijavanja ili dima.

NAPOMENA: Kada je priključen nastavak ciklona, usisavač nemojte upotrebljavati u vodoravnom ili uspravnom položaju. To bi moglo prouzročiti začepljenje mrežastog filtra.

NAPOMENA: Usisavač uvijek upotrebljavajte s postavljenim filterima, čak i kada upotrebljavate nastavak ciklona. Njegova upotreba bez filtera može dovesti do neispravnosti motora.

NAPOMENA: Prije upotrebe provjerite jesu li nastavak ciklona, usisavač i ravna cijev ispravno zavravljeni.

NAPOMENA: Ispraznite kutiju za prašinu nastavka ciklona i kapsulu usisavača kada se prašina nakupi. Produljena upotreba dovest će do slabljenja usisne snage.

NAPOMENA: Nastavak ciklona možete upotrebljavati i bez funkcije zavravljenja.

NAPOMENA: Način postavljanja ili skidanja nastavka ciklona pogledajte u dijelu „Postavljanje ili uklanjanje dodatnog pribora usisavača”.

Odlaganje prašine

Kada se prašina nakupi do crte punog spremnika kutije za prašinu, pratite postupak u nastavku i odložite prašinu.

1. Čvrsto uhvatite kutiju za prašinu, držite pritisnutim dva gumba i skinite kutiju za prašinu.
► **SI.36:** 1. Crta punog spremnika 2. Kutija za prašinu 3. Gumb (dva položaja) 4. Mrežasti filter
2. Ispraznite prašinu iz kutije za prašinu i uklonite prašinu i prah koji su se zalijepili na površinu mrežastog filtra.
3. Umetnite kutiju za prašinu do kraja sve dok se dva ne zatvore uz klik.
► **SI.37:** 1. Kutija za prašinu 2. Gumb (dva položaja)

NAPOMENA: Prije nastavka rada provjerite jesu li nastavak ciklona, usisavač i ravna cijev ispravno zabravljeni.

NAPOMENA: Ako se usisna snaga ne obnovi čak niti nakon vađenja prašine i čišćenja mrežastog filtra, provjerite je li se prašina nakupila u kapsuli usisavača ili je li došlo do začepljenja.

Čišćenje

Kada se zaprlja kutija za prašinu ili se začepe mrežasti filter, skinite ih i operite vodom. (Postupak skidanja pogledajte u dijelu „Odlaganje prašine“.)

Dijelove potpuno osušite prije ponovnog postavljanja i upotrebe.

► **SI.38:** 1. Kutija za prašinu 2. Mrežasti filter

Kada se mrežasti filter jako zaprlja, očistite ga primjenjujući sljedeći postupak.

1. Okrenite mrežasti filter u smjeru suprotnom od smjera kazaljke na satu i skinite ga dok su kuke otključane.

► **SI.39:** 1. Mrežasti filter 2. Kuka

2. Uklonite prašinu s mrežastog filtra i operite ga vodom. Nakon tog temeljito ga osušite.

3. Umetnite mrežasti filter u postolje dok su kuke poravnate s priključkom. Okrećite mrežasti filter u smjeru kazaljke na satu dok se kuke ne zaključaju uz klik. Provjerite je li mrežasti filter ispravno postavljen.

► **SI.40:** 1. Mrežasti filter 2. Kuka 3. Ulaz

ПРЕДУПРЕДУВАЊЕ

Овој уред може да се користи од страна на деца на возраст од 8 години или постари, и лица со намалени физички, сетилни или ментални капацитети, или без доволно искуство и познавање ако се под надзор или им се даваат упатства за користење на уредот на безбеден начин и ги разбираат вклучените ризици. Децата не смеат да си играат со уредот. Чистењето и одржувањето од корисникот не смеат да се вршат од страна на деца без надзор.

СПЕЦИФИКАЦИИ

Модел:		DCL281F
Капацитет		750 mL
Континуирана работа (со батерија BL1830B)	1 (Режим со нормална брзина)	Околу 50 мин.
	2 (Режим со голема брзина)	Околу 20 мин.
	3 (Режим со максимална брзина)	Околу 15 мин.
Вкупна должина		1.016 mm
Номинален напон		D.C. 18 V
Нето тежина		1,2 - 1,5 кг

- Поради нашата континуирана програма за истражување и развој, спецификациите тука подлежат на промена без најава.
- Спецификациите може да се разликуваат од држава до држава.
- Тежината не ги вклучува додаточите освен касетите за батерија. Најлесните и најтешките комбинации на тежина на уредот и касетите за батерија се прикажани во табелата.

Применлива касета за батерија и полнач

Касета за батерија	BL1815N / BL1820 / BL1820B / BL1830 / BL1830B / BL1840 / BL1840B / BL1850 / BL1850B / BL1860B
Полнач	DC18RC / DC18RD / DC18RE / DC18SD / DC18SE / DC18SF / DC18SH

- Некои од касетите за батерии и полначите наведени погоре може да не се достапни зависно од регионот во кој живеете.

▲ ПРЕДУПРЕДУВАЊЕ: Користете ги само касетите за батерии и полначите наведени погоре. Користењето какви било поинакви касети за батерии и полначи може да создаде ризик од повреда и/или пожар.

Симболи

Долунаведените ги прикажуваат символите што може да се користат кај опремата. Пред употребата, проверете дали ги разбирате нивното значење.



Прочитајте го упатството за користење.



Ni-MH
Li-ion

Само за земјите на ЕУ
Не фрлајте ја електричната опрема или батеријата заедно со домашниот отпад! Земајќи ги предвид европските директиви за отпадна електрична и електронска опрема и за батерии, акумулатори и отпадни батерии и акумулатори и нивното спроведување во согласност со националните закони, електричната опрема и батериите на крајот на нивниот работен век мора да се собираат одделно и да се вратат во еколошки објект за рециклирање.

Наменета употреба

Алатот е наменет за собирање сув прав.

БЕЗБЕДНОСНИ ПРЕДУПРЕДУВАЊА

Безбедносни предупредувања за безжичната правосмукалка

▲ ПРЕДУПРЕДУВАЊЕ: ВАЖНО!
ПРОЧИТАЈТЕ ГИ ВНИМАТЕЛНО сите безбедносни предупредувања и сите упатства ПРЕД УПОТРЕБА. Ако не се почитуваат предупредувањата и упатствата, може да дојде до струен удар, пожар и/или тешки повреди.

1. Да не се изложува на дожд. Да се чува во затворена просторија.
2. Не дозволувајте да се користи како играчка. Кога се користи во близина на деца, потребно е да се обрне особено внимание.
3. Користете го само онака како што е опишано во ова упатство. Користете само додатоци што се одобрени од производителот.
4. Не користете оштетена батерија. Ако уредот не работи како што треба, бил испуштен, оштетен, оставен на отворено или паднал во вода, вратете го во сервисен центар.
5. Не ракувајте со уредот со влажни раце.
6. Не ставајте никакви предмети во отворите. Не користете го доколку кој било од отворите е блокиран; одржувајте го чист и без прав, текстилни влакненца, коса и што било друго што може да го намали протокот на воздух.
7. Држете ја косата, лабавата облека и сите делови од телото подалеку од отворите и подвижните делови.
8. Исклучете ги сите контроли пред да ја извадите батеријата.
9. Обрнете особено внимание кога чистите скали.
10. Не користете го за подигање запаливи или согорливи течности, како на пример, бензин, и не користете го во области каде што тие може да бидат присутни.
11. За полнење, користете го само полначот што е испорачан од страна на производителот.
12. Не подигајте ништо што гори или чади, како на пример, цигари, догорчиња или жешок пепел.
13. Н користете го без вреќа за прав и/или без поставени филтри.
14. Не полнете ја батеријата надвор.
15. Полнете само со полначот одреден од страна на производителот. Полнач што е соодветен за еден тип батерија може да создаде ризик од пожар кога се користи со друга батерија.

16. Исклучиво користете ги електричните алати со конкретно наменети батерии. Користењето други батерии може да создаде ризик од повреда и пожар.
17. Кога батеријата не се користи, држете ја настрана од други метални предмети, како што се спојвалки, монети, клучеви, шајки или други мали метални предмети што може да послужат како врска од еден на друг приклучок.
18. При неправилна употреба, од батеријата може да истече течност. Избегнувајте контакт со неа. Ако дојде до ненамерен контакт, измијте со вода.
19. Не користете батерии или алат што се оштетени или менувани. Оштетените или менуваните батерии може да прикажуваат непредвидливо однесување што резултира со оган, експлозија или опасност од повреда.
20. Не изложувајте ги батериите или алатот на оган или прекумерна температура. Изложувањето на оган или температура над 130°C може да предизвика експлозија.
21. Следете ги сите упатства за полнење и не полнете ги батериите или алатот надвор од температурниот опсег наведен во упатството. Неправилното менување или менувањето на температури надвор од наведениот опсег може да ја оштети батеријата и да ја зголеми опасноста од оган.

ЧУВАЈТЕ ГО УПАТСТВОТО.

ДОПОЛНИТЕЛНИ БЕЗБЕДНОСНИ ПРАВИЛА

Овој уред е наменет за употреба во домаќинството.

1. Внимателно прочитајте ги ова упатство за употреба и упатството за употреба за полначот пред употребата.
2. Не подигајте ги следниве материјали:
 - Жешките материјали, како на пример запалени цигари или искречки/метален прав што се создава од брусењето/сечењето метал
 - Запаливи материјали, како на пример, бензин, разредувач, газија, керозин или боја
 - Експлозивни материјали, како на пример, нитроглицерин
 - Запаливи материјали, како на пример, алуминиум, цинк, магнезиум, титаниум, фосфор или целулоид
 - Влажен прав, вода, масло или слично
 - Тврди парчиња со остри рабови, како на пример, дрвени делканици, метали, камења, стакло, шајки, игли или жилети
 - Прав што може да предизвика затнување, како на пример, цемент или прав за тонер
 - Проводлив прав, како на пример, метал или јаглерод
 - Мали честички, како на пример, прав од бетон

Таквите дејства може да предизвикаат пожар, повреда и/или оштетување на имотот.

3. Ако забележите нешто абнормално, веднаш запрете со работа.
4. Ако ја испуштите или удриите правосмукалката, внимателно проверете дали на неа има пукнатини или оштетувања пред да продолжите со работа.
5. Не доближувајте го до печки или други топлински извори.
6. Не блокирајте ги доводната дупка и дупките за вентилација.

ЧУВАЈТЕ ГО УПАТСТВОТО.

Важни безбедносни упатства за касетата за батеријата

1. Пред користење на касетата за батеријата, прочитајте ги сите упатства и ознаки за претпазливост на (1) полначот за батеријата, (2) батеријата и (3) производот што ја користи батеријата.
 2. Не расклопувајте ја касетата за батеријата.
 3. Ако оперативното времето станало прекумерно кратко, престанете веднаш со работа. Тоа може да резултира со ризик од прегревање, можни изгореници, па дури и експлозија.
 4. Ако електролит навлезе во вашите очи, измијте ги со чиста вода и побарајте медицинска нега веднаш. Тоа може да резултира со губење на вашиот вид.
 5. Не предизвикувајте спој на касетата за батеријата.
 - (1) Не допирајте ги контактите со никаков проводлив материјал.
 - (2) Избегнувајте да ја чувате касетата за батерија во сад со други метални предмети како што се шајки, монети и сл.
 - (3) На изложувајте ја касетата за батеријата на вода или дожд.
- Краткиот спој на батеријата може да предизвика голем проток на електрична енергија, прегревање, можни изгореници, па дури и пад на напојувањето.
6. Не складирајте ги алатот и касетата за батеријата на места каде што температурата може да достигне или надминува 50°C.
 7. Не палете ја касетата за батеријата дури и кога е многу оштетена или целосно потрошена. Касетата за батеријата може да експлодира ако се стави во оган.
 8. Внимавајте да не ја испуштите или удриите батеријата.
 9. Не користете оштетена батерија.
 10. Содржаните батерии со литиумови јони се подложни на условите во Правилата за опасни предмети.

За комерцијален транспорт на пр. од трети лица и посредници, мора да се следат посебните услови на пакувањата или ознаките. При подготовка на предметот кој треба да се испрати, консултирајте се со експерт за опасни материјали. Исто така, следете ги потенцијално подеталните национални правила.

Залепете ги со леплива лента или маскирајте ги отворените контакти, а батеријата спакувајте ја, така што нема да се движи слободно во пакувањето.

11. Кога ја фрлате во отпад касетата за батеријата, извадете ја од алатот и фрлете ја на безбедно место. Почитувајте ги локалните законски прописи што се однесуваат на фрлање во отпад на батеријата.
12. Користете ги батериите само со производите назначени од Makita. Монтирањето батерии на неусогласените производи може да резултира со пожар, прекумерна топлина, експлозија или истекување на електролитот.
13. Доколку алатот не се користи подолг временски период, батеријата мора да се извади од алатот.

ЧУВАЈТЕ ГО УПАТСТВОТО.

▲ВНИМАНИЕ: Користете само оригинални батерии на Makita. Користењето неоригинални батерии на Makita или батерии што се изменети може да резултира со распакување на батеријата, предизвикувајќи пожар, телесна повреда и оштетување. Тоа исто така ќе ја поништи гаранцијата на Makita за алатот и полначот на Makita.

Совети за одржување максимален работен век на батеријата

1. Заменете ја касетата за батеријата пред целосно да се испразни. Секогаш запирајте ја работата со алатот и заменете ја касетата за батеријата кога ќе забележите дека алатот дава помала моќност.
2. Никогаш немојте да полните целосно полна касета за батерија. Прекумерното полнење го скратува работниот век на батеријата.
3. Полнете ја касетата за батеријата на собна температура од 10°C - 40°C. Дозволете загреаната касета за батерија да се олади пред да ја ставите на полнење.
4. Полнете ја касетата за батеријата доколку не ја користите подолго време (повеќе од шест месеци).

ОПИС НА ФУНКЦИИТЕ

▲ВНИМАНИЕ: Пред секое нагудување или проверка на алатот, проверувајте дали е исклучен и батеријата е извадена.

▲ВНИМАНИЕ: Внимавајте да не ги потфатите прстите помеѓу правосмукалката и батеријата, како што е прикажано на дијаграмот кога ја вметнувате батеријата. Фаќањето на прстите може да предизвика повреда.

► Сл.1

Монтирање или отстранување на касетата за батеријата

▲ВНИМАНИЕ: Секогаш исклучувајте го алатот пред ставањето или вадењето на касетата за батеријата.

▲ВНИМАНИЕ: Држете ги алатот и касетата за батеријата цврсто кога ја монтирате или вадите касетата за батеријата. Ако не ги држите цврсто алатот и касетата за батеријата, тие може да се лизнат од вашите раце и да дојде до нивно оштетување, како и до телесна повреда.

► Сл.2: 1. Црвен индикатор 2. Копче 3. Касета за батерија

За да ја извадите касетата за батеријата, повлечете ја од алатот додека го лизгате копчето на предната страна на касетата.

За вметнување на касетата за батеријата, порамнете го јазичето на касетата со жлебот во кукиштето и лизнете го во место. Вметнете ја до крај додека не се блокира во место при што ќе се слушне мало кликување. Ако можете да го видите црвениот индикатор на горната страна од копчето, тоа значи дека не е заплучена целосно во место.

▲ВНИМАНИЕ: Секогаш монтирајте ја касетата за батеријата целосно додека црвениот индикатор не се изгасне. Во спротивно, може ненадејно да испадне од алатот предизвикувајќи ви повреда вам или на некој друг околу вас.

▲ВНИМАНИЕ: Немојте да ја монтирате касетата за батеријата на сила. Ако касетата не може да се лизне лесно, тоа значи дека не е поставена правилно.

Систем за заштита на батеријата

Алатот е опремен со систем за заштита на алатот/батеријата. Овој систем автоматски го прекинува напојувањето на моторот за да го продолжи работниот век на алатот и на батеријата. Алатот автоматски ќе се исклучи за време на работењето ако тој или батеријата се најдат под еден од следниве услови.

Преоптовареност:

Со алатот се ракува на начин што предизвикува тој да повлекува ненормално висока електрична енергија. Во таква ситуација, исклучете го алатот и запрете со примената која предизвикала негово преоптоварување. Потоа, повторно вклучете го алатот. Ако алатот не се вклучи, батеријата е прегреана. Во оваа ситуација, оставете ја батеријата да се излади пред повторно да го вклучите алатот.

Низок напон на батеријата:

Преостанатиот капацитет на батеријата е премал и алатот не може да работи. Во оваа ситуација, извадете ја и наполнете ја батеријата.

Укажување на преостанатиот капацитет на батеријата

Само за батерии со индикатор

► Сл.3: 1. Индикаторски ламбички 2. Копче за проверка

Притиснете го копчето за проверка на касетата за батеријата за укажување на преостанатиот капацитет на батеријата. Индикаторските ламбички светнуваат неколку секунди.

Индикаторски ламбички			Преостанат капацитет
Запалено	Исклучено	Трепка	
			75% до 100%
			50% до 75%
			25% до 50%
			0% до 25%
			Наполнете ја батеријата.
			Батеријата можеби е неисправна.

НАПОМЕНА: Во зависност од условите на користење и амбиенталната температура, индикацијата може да се разликува во мала мера од реалниот капацитет.

Вклучување

► Сл.4: 1. Копче ВКЛУЧИ/промени брзина 2. Копче ИСКЛУЧИ

За да ја стартувате правосмукалката, едноставно притиснете го копчето ВКЛУЧИ/промени брзина. За исклучување, притиснете го копчето ИСКЛУЧИ. Брзината на правосмукалката може да ја менувате во три чехори со притискање на копчето ВКЛУЧИ/промени брзина.

Првото притискање на ова копче е за режим со голема брзина, второто за режим со максимална брзина, а третото за нормална брзина. Секое притискање на ова копче го повторува циклусот голема/максимална/нормална брзина наизменично.

Вклучување на ламбата

⚠ВНИМАНИЕ: Не гледајте директно во светлината или во изворот на светлина.

За да ја вклучите ламбата, едноставно притиснете го копчето ВКЛУЧИ/промени брзина. Притиснете го копчето ИСКЛУЧИ за да ја исклучите ламбата. За време на активирањето на алатот, ламбата се вклучува. Кога преостанатиот капацитет на батеријата ќе дојде на ниско ниво, ламбата почнува да трепка.

► **Сл.5:** 1. Копче ВКЛУЧИ/промени брзина 2. Копче ИСКЛУЧИ 3. Ламба

НАПОМЕНА: Времето во кое ламбата за енергија на батеријата почнува да трепка зависи од температурата на работното место и условите на батеријата.

СОСТАВУВАЊЕ

⚠ВНИМАНИЕ: Пред секое дотерување или проверка на алатот, секогаш проверувајте дали е исклучен и батеријата е извадена.

Опис на деловите

Опционален прибор

Филтер со високи перформанси и филтер со запирач и сунѓер

► **Сл.6:** 1. Капсула 2. Филтер со високи перформанси 3. Филтер со запирач и сунѓер

Предфилтер или филтер со високи перформанси и НЕРА-филтер

► **Сл.7:** 1. Капсула 2. Предфилтер 3. Филтер со високи перформанси 4. НЕРА-филтер

ЗАБЕЛЕШКА: Не користете го филтерот со високи перформанси со филтерот (опционален додаток). Филтерот со високи перформанси може да не се извади од правосмукалката.

НАПОМЕНА: Кога ги користите опционалниот предфилтер и филтерот со НЕРА-филтер, користете го само предфилтерот над НЕРА-филтерот. Доколку ги користите предфилтерот и филтерот со НЕРА-филтер истовремено, силата на смукање може да се намали.

НАПОМЕНА: Кога го користите НЕРА-филтерот со филтерот со високи перформанси, користете го филтерот со високи перформанси со запирачот.

► **Сл.8:** 1. Запирач

Фрлање на правот во отпад

⚠ВНИМАНИЕ: Испразнете ја правосмукалката пред да се наполни прекумерно, во спротивно, ќе се намали силата на смукање.

⚠ВНИМАНИЕ: Испразнете го правот што се наоѓа внатре во самата правосмукалка. Во спротивно, филтерот може да се затне или моторот може да се оштети.

За да падне правот што е залепен на филтерот во капсулата, потчукнете ја капсулата 4 или 5 пати со вашата рака.

► **Сл.9:** 1. Капсула 2. Отвор за смукање

Свртете го отворот за смукање надолу, свртете ја капсулата во насока на стрелката на дијаграмот, па бавно и рамномерно откачете ја капсулата.

► **Сл.10:** 1. Капсула 2. Отвор за смукање

НАПОМЕНА: Кога капсулата е отворена, може да се истури прав, затоа поставете вреќа за отпад под неа.

Отстранете го насобраниот прав од внатрешноста на капсулата и од филтерот со високи перформанси.

► **Сл.11:** 1. Капсула 2. Филтер со високи перформанси

Свртете го филтерот со високи перформанси во насока на стрелката за да го одвртите прстенот за прицврстување од единицата на чистачот, а потоа, извлечете го филтерот.

► **Сл.12:** 1. Прстен за прицврстување

НАПОМЕНА: Кога го користите предфилтерот, исто така следете ја постапката погоре.

Исчистете го ситниот прав и лесно потчукнете за да се отстрани правот од филтерот со високи перформанси.

Повторно склопување

Поврзете го филтерот со високи перформанси. Во овој момент, свиткајте го филтерот со високи перформанси за да се блокира прстенот за прицврстување цврсто во единицата на чистачот.

► **Сл.13:** 1. Филтер со високи перформанси

► **Сл.14:** 1. Прстен за прицврстување

ЗАБЕЛЕШКА: Секогаш проверувајте дали филтерот со високи перформанси е правилно поставен пред да започнете со употреба на правосмукалката. Ако тие не се правилно поставени, правот ќе влезе во кукиштето на моторот и ќе предизвика дефект на моторот. Ако проблемот како опишаниот се појави подоцна, тогаш филтерот со високи перформанси не е правилно поставен. Поставете ги правилно одново за да го коригирате проблемот.

Прицврстете ја капсулата. Порамнете го знакот на капсулата со знакот на рачката, а потоа цврсто стегнете ја капсулата во насоката на стрелката додека не се прицврсти добро.

► **Сл.15:** 1. Ознака 2. Рачка 3. Капсула

НАПОМЕНА: Секогаш отстранувајте го правот пред користење, бидејќи силата на смукање ќе се намали ако има премногу прав во чистачот.

Примери на проблем

Прстенот за прицврстување на филтерот со високи перформанси не е цврсто блокиран во жлебот на кукиштето на правосмукалката.

► **Сл.16:** 1. Прстен за прицврстување 2. Жлеб на кукиштето на чистачот

Монтирање или вадење на филтерот со запирач/HEPA-филтерот

Опционален прибор

За филтерот со запирач и сунѓер

За да го извадите запирачот, притиснете го долниот дел од столпчињата на запирачот со прстите и отпуштете го неговиот жлеб од испакнатиот дел на правосмукалката. Потоа извадете го сунѓерестиот филтер.

► **Сл.17:** 1. Запирач 2. Сунѓерест филтер

За монтирање, порамнете ги жлебовите на запирачот со испакнатиот дел на правосмукалката и притискајте додека не кликне.

Вметнете го сунѓерестиот филтер меѓу столпчињата и поставете го во оригиналната позиција.

За HEPA-филтерот

Кога го монтирате HEPA-филтерот, поставете го жлебот на HEPA-филтерот со испакнатиот дел на правосмукалката. Потоа ставете го предфилтерот или филтерот со високи перформанси на HEPA-филтерот и завртете го за да се зацврсти. За вадење, следете ја постапката за монтирање по обратен редослед.

► **Сл.18:** 1. HEPA-филтер 2. Предфилтер

► **Сл.19:** 1. HEPA-филтер 2. Филтер со високи перформанси

РАБОТЕЊЕ

⚠ВНИМАНИЕ: Не движете го лицето блиску до отворот за вентилација кога работите со правосмукалката. Ако туѓи објекти навлезат во очите, може да резултираат со лична повреда.

Монтирање или отстранување на додатокот на правосмукалката

⚠ВНИМАНИЕ: По монтирање на додатокот, проверете дали е монтиран безбедно. Доколку додатокот е монтиран неправилно, може да се откачи и да предизвика телесна повреда.

⚠ВНИМАНИЕ: Кога ќе го вадите додатокот, внимавајте да не ја удристе раката од сидот или слично.

Кога користите додаток со функција за заклучување

За монтирање на додатокот, вметнете го во отворот за смукање на правосмукалката додека не кликне. Погрижете се додатокот да се заклучи.

► **Сл.20:** 1. Отвор за смукање 2. Додаток со функција за заклучување 3. Кука

НАПОМЕНА: Кога ќе го монтирате додатокот со функција за заклучување, порамнете го копчето за отпуштање со куката на додатокот. Доколку не се порамнети, цевката нема да се заклучи и може да се откачи од правосмукалката.

За вадење, повлечете го додатокот додека го притискате копчето за отпуштање.

► **Сл.21:** 1. Копче за отпуштање 2. Додаток со функција за заклучување

Кога користите додаток без функција за заклучување

⚠ВНИМАНИЕ: За да поврзете додаток без функција за заклучување, завртете го и вметнете го во насока на стрелката за да се обезбеди поврзувањето за време на работата. За да го откачите додатокот, завртете го и извадете го, исто така во насока на стрелката. Ако додатокот се заврти во спротивната насока, капсулата може да се олабави.

► **Сл.22**

Чистење (смукање)

Додаток

Приклучете го додатокот за чистење маси, бироа, мебел и сл. Додатокот лесно влегува на место.

► **Сл.23:** 1. Додаток

Додаток + издолжувач (права цевка)

Издолжувачот влегува помеѓу додатокот и самата правосмукалка. Овој распоред е погоден за чистење во стоечка положба.

► **Сл.24:** 1. Тело на правосмукалката 2. Продолжна цевка 3. Додаток

Додаток за агли

Поставете го додатокот за агли за чистење на аглите и недостапните делови на автомобилот или мебелот.

► **Сл.25:** 1. Додаток за агли 2. Тело на правосмукалката

Додаток за агли + продолжна цевка (права цевка)

На тесни недостапни места, каде што правосмукалката не може да се протне или на високи недофатни места, користете го овој распоред.

► **Сл.26:** 1. Додаток за агли 2. Продолжна цевка 3. Тело на правосмукалката

Чистење без додаток

Може да собирате прашина и прав без додатокот.

► Сл.27

За собирање прав на подот или во стоечка положба, погодно е да прикачите продолжна цевка на правосмукалната.

► Сл.28: 1. Продолжна цевка

ОДРЖУВАЊЕ

⚠ВАЖНО: Пред секоја проверка или одржување, секогаш проверувајте дали алатот е исклучен и касетата за батеријата е извадена.

За да се одржи БЕЗБЕДНОСТА и СИГУРНОСТА на производот, поправките, одржувањата или дотерувањата треба да се вршат во овластени сервисни или фабрички центри на Makita, секогаш со резервни делови од Makita.

По употреба

ЗАБЕЛЕШКА: Ако ја потпрете правосмукалната на сид без никаква поддршка, може да падне и да се оштети.

► Сл.29

Чистење

ЗАБЕЛЕШКА: За чистење, не користете нафта, бензин, разредувач, алкохол или слично. Тие средства ја вадат бојата и може да предизвикаат деформации или пукнатини.

ЗАБЕЛЕШКА: Не раздувајте го правот залепен на правосмукалната со помош на компримиран воздух. Со тоа ќе се внесе прав во куќиштето и ќе се предизвика дефект.

ЗАБЕЛЕШКА: По миењето, филтрите треба целосно да се исушат пред употреба. Недоволно исушените филтри може да предизвикаат намалување на моќта на смукање и скратување на работниот век на моторот.

ЗАБЕЛЕШКА: По чистењето на филтрите и сунѓерестиот филтер, не заборавате повторно да ги монтирате пред употреба. Ако ја користите правосмукалната без филтрите и сунѓерестиот филтер, правот ќе влезе во куќиштето на моторот и ќе предизвика дефект.

Тело на правосмукалната

Од време на време бришете ја надворешноста (телото на правосмукалната) на правосмукалната со помош на крпа натопена во вода со сапуница.

Исчистете ги и пределите кај отворот за смукање и областа за монтирање на филтрите.

► Сл.30

Филтер со високи перформанси

Ако го измиете филтерот со сапуница кога е затнат со прав, ќе се намали моќта на правосмукалната. Целосно исушете го пред употреба.

► Сл.31

HEPA-филтер

Опционален прибор

ЗАБЕЛЕШКА: Не тријте го и не гребете го HEPA-филтерот со тврди предмети, како на пример, четка или лопатче.

Затнатиот HEPA-филтер го отежнува смукањето. Одредено-навреме, чистете го филтерот.

Повремено, мијте го HEPA-филтерот со вода, исплакнете го и оставете го целосно да се исуши под сенка пред употребата. Никогаш не мијте го филтерот во машина за перење.

► Сл.32

Сунѓерест филтер

Кога сунѓерестиот филтер ќе се извалка, исчистете го на следниов начин.

1. Отстранете го филтерот.
2. Извлечете го сунѓерестиот филтер од столпчињата.
3. Исчистете го сунѓерестиот филтер со тапкање или миење. Ако го миете, целосно исушете го пред употреба.

4. Вметнете го сунѓерестиот филтер меѓу столпчињата и поставете го во оригиналната позиција. Уверете се дека секоја долна ивица на столпчето го држи сунѓерестиот филтер надолу и дека нема слободен простор помеѓу сунѓерестиот филтер и отворот за смукање.

► Сл.33: 1. Сунѓерест филтер 2. Долна ивица на столпче

Сиден носач за безжична правосмукалка

Опционален прибор

НАПОМЕНА: Не е вклучен шрафот за монтирање на држачот. Подгответе шраф што одговара на материјалот во кој ќе се шрафи.

Поставете го сидниот носач за безжична правосмукалка на тврд дрвен сид, греда или столб, каде што сидниот носач за безжична правосмукалка може цврсто да се затегне. Пред да ја закачите правосмукалната, секогаш внимавајте сидниот носач за безжична правосмукалка добро да е прицврстен.

► Сл.34: 1. Сиден носач за безжична правосмукалка

⚠ВАЖНО: Не закачувајте ја правосмукалната на сидниот носач со сила, ниту пак закачувајте други уреди освен правосмукалната.

Решавање проблеми

Пред да побарате поправка, проверете ги следниве точки.

Симптом	Подрачје што треба да се испита	Метод на зацврстување
Слаба сила на смукање	Дали капсулата е полна со прав?	Испразнете ја капсулата од прав.
	Дали филтерот е затнат?	Исчистете го или измијте го филтерот.
	Дали касетата со батерија е испразнета?	Променете ја касетата за батеријата.
Не работи	Дали касетата со батерија е испразнета?	Променете ја касетата за батеријата.

⚠ ВНИМАНИЕ: Не обидувајте се сами да ја поправате правосмукалката.

ОПЦИОНАЛЕН ПРИБОР

⚠ ВНИМАНИЕ: Овој прибор или додатоци се препорачуваат за користење со алатот од Makita дефиниран во упатството. Со користење друг прибор или додатоци може да се изложите на ризик од телесни повреди. Користете ги приборот и додатоците само за нивната назначена намена.

Ако ви треба помош за повеќе детали за приборот, прашајте во локалниот сервисен центар на Makita.

- Издолжувач (права цевка)
- Додаток
- Додаток за телих
- Четка за полици
- Додаток за агли
- Кружна четка
- Флексибилно црево
- Филтер
- Предфилтер
- Филтер со високи перформанси
- НЕРА-филтер
- Оригинална батерија и полнач на Makita
- Наставка
- Додаток за седишта
- Додаток за уреди
- Сиден носач за безжична правосмукалка
- Прилог циклон

НАПОМЕНА: Некои ставки на листата може да се вклучени со алатот како стандарден прибор. Тие може да се разликуваат од држава до држава.

Прилог циклон

- **Сл.35:** 1. Копче за отпуштање 2. Кука 3. Рамна цевка 4. Прилог циклон 5. Отвор за смукање

За прилогот циклон

Користењето на правосмукалката со монтиран прилог циклон ја намалува количината прав што влегува во капсулата, што помага во спречувањето на слабеењето на силата на смукање. Покрај тоа, чистењето по употребата е исто така едноставно.

⚠ ВНИМАНИЕ: Пред секое дотерување или проверка на алатот, секогаш проверувајте дали е исклучен и касетата за батеријата е извадена. Доколку касетата за батеријата е оставена вметната, правосмукалката може неочекувано да стартува и да резултира со сериозна повреда.

⚠ ВНИМАНИЕ: Исчистете го мрежестиот филтер од прилогот циклон и филтрите од единицата на чистачот кога ќе се затнат. Континуираната употреба во затната состојба може да резултира со греење или чад.

ЗАБЕЛЕШКА: Кога прилогот циклон е прикачен, не користете ја правосмукалката во хоризонтална положба или положба свртена нагоре. Тоа може да предизвика затнување на мрежестиот филтер.

ЗАБЕЛЕШКА: Секогаш користете ја правосмукалката со монтирани филтри, дури и кога користите прилогот циклон. Користењето на правосмукалката без монтирани филтри може да резултира со дефект на моторот.

НАПОМЕНА: Пред употреба, проверете дали прилогот циклон, правосмукалката и рамната цевка се правилно блокирани.

НАПОМЕНА: Испразнете ја вреќата за прав од прилогот циклон и капсулата од правосмукалката кога ќе се насобере прашина. Континуираната употреба ќе резултира со помала сила на смукањето.

НАПОМЕНА: Прилогот циклон исто така може да го користите без функција за заклучување.

НАПОМЕНА: За монтирање или отстранување на прилогот циклон, погледнете во делот „Монтирање или отстранување на додатокот на правосмукалката“.

Фрлање на правот во отпад

Кога правот се насобрал до линијата за наполнетост на кутијата за прав, следете ја постапката подолу и фрлете го правот.

1. Цврсто држете ја кутијата за прав, притиснете ги и држете ги двете копчиња и извадете ја кутијата за прав.

- **Сл.36:** 1. Линија за наполнетост 2. Кутија за прав 3. Копче (две локации) 4. Мрежест филтер

2. Фрлете го правот од внатрешноста на кутијата за прав и извадете ги прашината и правот што се залепени на површината од мрежестиот филтер.

3. Вметнете ја кутијата за прав докрај додека двете копчиња не се заклучат со кликување.

► **Сл.37:** 1. Кутија за прав 2. Копче (две локации)

НАПОМЕНА: Пред повторно стартување, проверете дали прилогот циклон, правосмукалката и рамната цевка се правилно блокирани.

НАПОМЕНА: Доколку силата на смукањето не се оправи дури ни по фрлање на правот и чистење на мрежестиот филтер, проверете дали се насобрал прав во капсулата од правосмукалката или дошло до затнување.

Чистење

Кога кутијата за прав ќе се извалка или мрежестиот филтер е затнат, извадете ги и измијте ги со вода. (Погледнете во „Фрлање на правот во отпад“ за постапката на отстранување.)

Пред повторно монтирање и употреба, темелно исушете ги деловите.

► **Сл.38:** 1. Кутија за прав 2. Мрежест филтер

Кога мрежестиот филтер лошо ќе се извалка, исчистете го во следниве постапки.

1. Свртете го мрежестиот филтер во насока спротивна од стрелките на часовникот и извадете го додека куките се отклучени.

► **Сл.39:** 1. Мрежест филтер 2. Кука

2. Отстранете го правот на мрежестиот филтер и потоа измијте го со вода. Потоа темелно исчистете го.

3. Вметнете го мрежестиот филтер во основата додека куките се порамнети со портата. Свртете го мрежестиот филтер во насока на стрелките на часовникот додека куките не се заклучат со кликување. Осигурете се дека мрежестиот филтер е цврсто монтиран.

► **Сл.40:** 1. Мрежест филтер 2. Кука 3. Отвор

УПОЗОРЕЊЕ

Деца старија од 8 година, особе са ограниченим физичким, сензорним или менталним способностима, као и особе без искуства и знања могу да користе овај апарат ако су под надзором или су били поучени о безбедној употреби апарата и разумеју потенцијалне опасности у вези са његовом употребом. Деца не смеју да се играју апаратом. Деца не смеју да чисте апарат и да обављају корисничко одржавање без надзора.

ТЕХНИЧКИ ПОДАЦИ

Модел:		DCL281F
Капацитет		750 мл
Коришћење (са батеријом BL1830B)	1 (Режим нормалне брзине)	Приближ. 50 мин
	2 (Режим велике брзине)	Приближ. 20 мин
	3 (Режим највеће брзине)	Приближ. 15 мин
Укупна дужина		1.016 мм
Номинални напон		DC 18 V
Нето тежина		1,2 – 1,5 кг

- На основу нашег непрестаног истраживања и развоја задржавамо право измена наведених техничких података без претходне најаве.
- Спецификације могу да се разликују у различитим земљама.
- Тежина не укључује други прибор осим уложака батерије. У табели су приказане најлакше и најтеже комбинације тежине уређаја и уложка батерије.

Применљив уложак батерије и пуњач

Уложак батерије	BL1815N / BL1820 / BL1820B / BL1830 / BL1830B / BL1840 / BL1840B / BL1850 / BL1850B / BL1860B
Пуњач	DC18RC / DC18RD / DC18RE / DC18SD / DC18SE / DC18SF / DC18SH

- Неки горенаведени улошци батерија и пуњачи можда неће бити доступни у зависности од места становања.

▲ УПОЗОРЕЊЕ: Користите само горенаведене улошке батерије и пуњаче. Коришћење других уложака батерије и пуњача може узроковати повреде и/или пожар.

Симболи

У наставку су приказани симболи који се односе на опрему. Пре употребе се обавезно упознајте са њиховим значењем.



Прочитајте упутство за употребу.



Ni-MH
Li-ion

Само за земље ЕУ
Немојте да одлажете електричну опрему или батерију заједно са отпадом из домаћинства! У складу са европским директивама о електричном и електронском отпаду, батеријама и акумулаторима и истрошеним батеријама и акумулаторима и применом ових директива у складу са државним законима, електричну опрему, батерије и њихова паковања на крају радног века неопходно је одвојено прикупити и вратити у еколошки прихватљиво постројење за рециклажу.

Намена

Овај алат је намењен за сакупљање суве прашине.

БЕЗБЕДНОСНА УПОЗОРЕЊА

Безбедносна упозорења за бежични чистач

▲ УПОЗОРЕЊЕ: ВАЖНО ПАЖЉИВО ПРОЧИТАЈТЕ сва безбедносна упозорења и упутства **ПРЕ КОРИШЋЕЊА**. Непоштовање упозорења и упутстава може изазвати струјни удар, пожар и/или тешке телесне повреде.

1. Алат немојте излагати киши. Чувајте у затвореном.
2. Не дозволите да се алат користи као играчка. Неопходна је велика пажња приликом коришћења алата од стране или у близини деце.
3. Користите алат само на начин описан у овом приручнику. Користите искључиво наставке које препоручује произвођач.
4. Немојте да користите алат са оштећеном батеријом. Ако апарат не ради правилно, ако се испусти, оштети, остави напољу или упадне у воду, вратите га у сервисни центар.
5. Немојте руковати апаратом мокрым рукама.
6. Не стављајте никакве предмете у отвор. Немојте да користите алат ако је неки отвор блокиран; уклањајте прашину, отпатке од предива, длане и све што би могло да умањи проток ваздуха.
7. Држите косу, широку одећу, прсте и све делове тела даље од отвора и покретних делова.
8. Пре уклањања батерије искључите све контроле.
9. Будите нарочито пажљиви када чистите док сте на степеницама.
10. Немојте да користите уређај за сакупљање запаљивих течности као што је бензин, или у подручјима у којима би оне могле да буду присутне.
11. За пуњење користите искључиво пуњач који је доставио произвођач.
12. Немојте да сакупљате ништа што гори или се дими, као што су цигарете, шибице или врели пепео.
13. Немојте да користите уређај без постављене вреће за прашину и/или филтера.
14. Немојте да пуните батерију на отвореном.
15. Пуните батерију искључиво помоћу пуњача који је навео произвођач. Ако се пуњач који је намењен за одређену врсту батерије користи са другом батеријом, може да дође до опасности од пожара.
16. Електричне алате користите само са батеријама које су предвиђене за њих. Коришћење других врста батерија може да изазове ризик од повреде и пожара.
17. Када се батерија не користи, држите је даље од других металних предмета, попут спајалица, новчића, кључева, ексера, завртања и других малих металних предмета који могу да преспоје два прикључка.

18. У случају злоупотребе батерије из ње може исцурити течност. У том случају, пазите да не дођете у додир с њом. Ако случајно дођете у додир с батеријом, исперите место додира водом.
19. Немојте да користите батерију или алат који су оштећени или модификовани. Оштећене или модификоване батерије могу испољити непредвидиво понашање које може довести до пожара, експлозије или ризика од задобијања повреда.
20. Немојте да излагате батерију или алат ватри или високој температури. Излагање ватри или температури изнад 130 °C може довести до експлозије.
21. Придржавајте се свих упутстава за пуњење и немојте да пуните батерију или алат изнад опсега температуре који је наведен у упутствима. Неисправно пуњење или пуњење на температурама изнад наведеног опсега може оштетити батерију и повећати ризик од пожара.

САЧУВАЈТЕ ОВО УПУТСТВО.

ДОДАТНА БЕЗБЕДНОСНА ПРАВИЛА

Овај уређај је намењен за кућну употребу.

1. Пре употребе пажљиво прочитајте овај приручник са упутствима и приручник са упутствима за пуњач.
2. Немојте да скупљате следеће материјале:
 - Вреле материјале, као што су запаљене цигарете или варнице / метална прашина настала брушењем/сечењем метала
 - Запаљиве материјале као што су бензин, разређивач, керозин или фарба
 - Експлозивне материјале као што је нитроглицерин
 - Запаљиве материјале као што су алуминијум, цинк, магнезијум, титанијум, фосфор или целулоид
 - Мокру прашину, воду, уље и слично
 - Чврсте предмете са оштрим ивицама, као што су опилци дрвета, метали, камен, стакло, ексери, клинови или жилети
 - Прах који се згрушава, као што је цемент или тонер
 - Проводну прашину попут металне или угљене прашине
 - Фине честице, као што је бетонска прашинаТо би могло да доведе до пожара, повреде и/или оштећења имовине.
3. Одмах престаните са радом ако приметите било шта необично.
4. Ако испустите или ударите чистач, пре рада пажљиво проверите да ли на њему има пукотина или оштећења.
5. Немојте да користите уређај у близини шпорета или других топлотних извора.
6. Немојте да блокирате улазни отвор или вентилационе отворе.

САЧУВАЈТЕ ОВО УПУТСТВО.

Важна безбедносна упутства која се односе на уложак батерије

1. Пре употребе уложка батерије, прочитајте сва упутства и безбедносне ознаке на (1) пуњачу батерије, (2) батерији и (3) производу који користи батерију.
 2. Немојте да расклапате уложак батерије.
 3. Ако се време рада знатно скратило, одмах престаните са коришћењем. То може да доведе до ризика од прегревања, могућих опекотина, па чак и експлозије.
 4. Ако електролит доспе у очи, исперите их чистом водом и одмах затражите помоћ лекара. То може да доведе до губитка вида.
 5. Немојте да изазивате кратак спој уложка батерије:
 - (1) Немојте додиривати прикључке било којим проводним материјалом.
 - (2) Избегавајте складиштење уложка батерије у кутији са другим металним предметима као што ексери, новчићи итд.
 - (3) Немојте да излажете уложак батерије води или киши.
- Кратак спој батерије може да доведе до великог протока струје, прегревања, могућих опекотина, па чак и прегревања.
6. Немојте да складиштите алат и уложак батерије на местима где температура може да достигне или премашу 50°C (122°F).
 7. Немојте да палите уложак батерије чак ни када је озбиљно оштећен или потпуно похабан. Уложак батерије може да експлодира у ватри.
 8. Пазите да не испустите и не ударите батерију.
 9. Немојте да користите оштећену батерију.
 10. Саджане литијум-јонске батерије подлежу Закону о превозу опасних материја. Приликом комерцијалног превоза, нпр. од стране трећих лица и превозника, мора се обратити посебна пажња на специјалне захтеве паковања и обележавања. Приликом припреме материјала за превоз, потребно је саветовати се са стручњаком за опасне материје. Такође обратити пажњу на евентуалне даље националне прописе. Омотајте траком или прекријте отворене контакте и запакујте батерију тако да се не може померати унутар паковања.
 11. Када одлажете уложак батерије на отпад, извадите га из алата и одложите на безбедно место. Придржавајте се локалних прописа у вези са одлагањем батерије.
 12. Батерије користите само са производима које је навела компанија Makita. Постављање батерије на производе који нису усаглашени може да доведе до пожара, прекомерне топлоте, експлозије или цурења електролита.
 13. Ако се алат не користи током дужег периода, батерија мора да се извади из алата.

САЧУВАЈТЕ ОВО УПУТСТВО.

▲ПАЖЊА: Користите само оригиналне Makita батерије. Коришћење Makita батерија које нису оригиналне или батерија које су измењене може да доведе до пуцања батерије, које може да изазове пожар, телесне повреде или штету. То ће такође поништити гаранцију компаније Makita за Makita алат и пуњач.

Савети за максимално трајање батерије

1. Напуните уложак батерије пре него што се потпуно испразни. Сваки пут прекините рад са алатом и напуните уложак батерије када приметите да је снага алата слабија.
2. Никада немојте да поново пуните потпуно напуњени уложак батерије. Препуњавање скраћује радни век батерије.
3. Пуните уложак батерије на собној температури између 10°C и 40°C (између 50°F и 104°F). Сачекајте да се врући уложак батерије охлади пре пуњења.
4. Напуните уложак батерије ако га нећете користити дуже време (више од шест месеци).

ОПИС НАЧИНА ФУНКЦИОНИСАЊА

▲ПАЖЊА: Пре подешавања или провере функција алата увек проверите да ли је алат искључен и да ли је уложак батерије уклоњен.

▲ПАЖЊА: Приликом убацивања батерије водите рачуна да вам се прсти не заглаве између чистача и батерије, као што је приказано на слици. Заглављивање прстију може да доведе до повреде.

► Слика1

Постављање и уклањање уложка батерије

▲ПАЖЊА: Увек искључите алат пре постављања или уклањања уложка батерије.

▲ПАЖЊА: Држите чврсто алат и уложак батерије када постављате или уклањате уложак батерије. Ако алат и уложак батерије не будете држали чврсто, могу вам исклизнути из руку, оштетити се при паду и повредити вас.

► Слика2: 1. Црвени индикатор 2. Дугме 3. Уложак батерије

Да бисте уклонили уложак батерије, клизањем га извучите из алата док клизањем померате дугме на предњој страни уложка.

Да бисте поставили уложак батерије, поравнајте језичак на њему са жлебом на кућишту и гурните га на место. Гурните га до краја тако да легне на своје место и чује се тихо шкљоцање. Ако можете да уочите црвени индикатор на горњој страни дугмета, то значи да уложак батерије није потпуно закључан.

▲ ПАЗЊА: Увек до краја гурните уложак батерије тако да се црвени индикатор не види. У супротном, он случајно може испати из алата и повредити вас или неку особу у вашој близини.

▲ ПАЗЊА: Немојте на силу да постављате уложак батерије. Ако уложак не можете лако да гурнете, то значи да га не постављате исправно.

Систем за заштиту батерије

Алат је опремљен системом за заштиту алата/ батерије. Овај систем аутоматски прекида напајање мотора како би продужио век трајања алата и батерије. Алат ће се аутоматски зауставити током рада ако се алат или батерија нађу у неком од следећих стања.

Преоптерећење:

Алатом се рукује тако да вуче необичајно велику струју. У овој ситуацији, искључите алат и престаните са употребом која је довела до преоптерећења алата. Затим укључите алат да бисте га поново покренули. Ако се алат не покрене, батерија је прегрејана. У овом случају, пустите да се батерија охлади пре поновног укључивања алата.

Низак напон батерије:

Преостали капацитет батерије је сувише мали и алат неће да ради. У том случају уклоните и напуните батерију.

Приказ преосталог капацитета батерије

Само за уложке батерије са индикатором

► **Слика3:** 1. Индикаторске лампице 2. Дугме за проверу

Притисните дугме за проверу на уложку батерије да бисте приказали преостали капацитет батерије. Индикаторске лампице ће се укључити на неколико секунди.

Индикаторске лампице			Преостали капацитет
Светли	Искључено	Трепће	
			Од 75% до 100%
			Од 50% до 75%
			Од 25% до 50%
			Од 0% до 25%
			Напуните батерију.
			Могуће је да је батерија постала неисправна.

НАПОМЕНА: У зависности од услова коришћења и температуре околине, приказани капацитет може донекле да се разликује од стварног.

Функционисање прекидача

► **Слика4:** 1. Дугме за УКЉУЧИВАЊЕ / промену брзине 2. Дугме за ИСКЉУЧИВАЊЕ

Да бисте укључили чистач, једноставно притисните дугме за УКЉУЧИВАЊЕ / промену брзине. За искључивање притисните дугме за ИСКЉУЧИВАЊЕ.

Брзину чистача можете да промените у три корака тако што ћете притиснути дугме за УКЉУЧИВАЊЕ / промену брзине.

Први притисак на дугме је за режим велике брзине, други је за режим највеће брзине и трећи је за нормалну брзину. Сваким притиском на овај тастер понавља се циклус веће/највеће/нормалне брзине.

Укључивање лампе

▲ ПАЗЊА: Немојте да гледате у лампу ни директно у извор светлости.

Да би се укључила лампица, притисните дугме за УКЉУЧИВАЊЕ / промену брзине. Да би се искључила лампица, притисните дугме за ИСКЉУЧИВАЊЕ. Лампица ће се укључити током покретања алата. Када се преостали капацитет батерије смањи, лампица ће почети да трепће.

► **Слика5:** 1. Дугме за УКЉУЧИВАЊЕ / промену брзине 2. Дугме за ИСКЉУЧИВАЊЕ 3. Лампа

НАПОМЕНА: Када ће лампица почети да трепће зависи од температуре радног окружења и стања уложка батерије.

СКЛАПАЊЕ

▲ ПАЗЊА: Пре обављања било каквог посла на алату увек проверите да ли је он искључен и да ли је уложак батерије уклоњен.

Опис делова

Опциони додатни прибор

Филтер високих перформанси и сунђерасти филтер са држачем

► **Слика6:** 1. Капсула 2. Филтер високих перформанси 3. Сунђерасти филтер са држачем

Предфилтер или филтер високих перформанси и НЕРА филтер

► **Слика7:** 1. Капсула 2. Предфилтер 3. Филтер високих перформанси 4. НЕРА филтер

ОБАВЕШТЕЊЕ: Немојте да користите филтер високих перформанси са филтером (опционални додатни прибор). Филтер високих перформанси може да постане неуклоњив из усисивача.

НАПОМЕНА: Када користите опционални предфилтер и филтер са НЕРА филтером, користите само предфилтер преко НЕРА филтера. Ако користите предфилтер и филтер са НЕРА филтером истовремено, усисна снага може да се смањи.

НАПОМЕНА: Када користите НЕРА филтер са филтером високих перформанси, користите филтер високих перформанси са држачем.

► **Слика8:** 1. Држач

Одлагање прашине

ПАЖЊА: Испразните чистач пре него што се превише напуни или пре него што се смањи усисна снага.

ПАЖЊА: Обавезно испразните праšину из унутрашњости чистача. Ако то не урадите може да се запуши филтер или да се оштети мотор.

Да бисте избацили праšину која се залевила за филтер у капсули, ударите капсулу руком 4 или 5 пута.

► **Слика9:** 1. Капсула 2. Улаз за усисавање

Усмерите усисни отвор на доле, окрените капсулу у смеру стрелице на слици и полако и равно је одвојите.

► **Слика10:** 1. Капсула 2. Улаз за усисавање

НАПОМЕНА: Прашина може да се проспе приликом отварања капсуле, па испод капсуле обавезно поставите врећу за смеће.

Уклоните нагомилану праšину из унутрашњости капсуле и са филтера високих перформанси.

► **Слика11:** 1. Капсула 2. Филтер високих перформанси

Окрните филтер високих перформанси у смеру стрелице да бисте одвојили сигурносну ивицу са јединице усисивача, а затим извуците филтер високих перформанси.

► **Слика12:** 1. Сигурносна ивица

НАПОМЕНА: Када користите предфилтер, такође пратите претходно наведену процедуру.

Уклоните фину праšину и лагано га ударајте да бисте избацили праšину са филтера високих перформанси.

Склапање

Поставите филтер високих перформанси. Затим обавезно окрените филтер високих перформанси тако да сигурносна ивица буде добро причвршћена за јединицу усисивача.

► **Слика13:** 1. Филтер високих перформанси

► **Слика14:** 1. Сигурносна ивица

ОБАВЕШТЕЊЕ: Пре употребе чистача, увек проверите да ли је филтер високих перформанси правилно постављен. Ако није исправно постављен, прашина ће ући у кућиште мотора и изазвати квар мотора.

Ако се касније јави описани проблем, то значи да филтер високих перформанси није исправно постављен. Поново га правилно поставите да бисте отклонили проблем.

Зачаките капсулу. Поравнајте ознаку на капсули са ознаком на ручки, а затим снажно окрените капсулу у смеру стрелице док се не причврсти.

► **Слика15:** 1. Ознака 2. Ручка 3. Капсула

НАПОМЕНА: Увек уклањајте праšину раније јер ће усисна снага бити смањена ако је у усисивачу превише прашине.

Примери проблема

Сигурносна ивица филтера високих перформанси није добро убачена у жлеб кућишта чистача.

► **Слика16:** 1. Сигурносна ивица 2. Жлеб кућишта усисивача

Монтирање или уклањање филтера са држачем/НЕРА филтера

Опциони додатни прибор

За сунђерасти филтер са држачем

Да бисте уклонили држач, гурните прстима нагоре доњи део стубова држача и откачите жлеб од избочине на чистачу. Затим скините сунђерасти филтер.

► **Слика17:** 1. Држач 2. Сунђерасти филтер

Да бисте монтирали, поравнајте жлебове на држачу са избочинама на чистачу у гурните га док не налегне. Убаците сунђерасти филтер између стубова и поставите га у првобитни положај.

За НЕРА филтер

Када монтирате НЕРА филтер, поставите жлеб НЕРА филтера на избочину чистача. Затим поставите предфилтер или филтер високих перформанси на НЕРА филтер и заврните га да бисте га причврстили. Да бисте га уклонили, примените поступак монтирања обрнутим редоследом.

► **Слика18:** 1. НЕРА филтер 2. Предфилтер

► **Слика19:** 1. НЕРА филтер 2. Филтер високих перформанси

РАД

ПАЖЊА: Не приближавајте лице вентилационом отвору док чистач ради. Ако одувате страна тела у очи, могуће су телесне повреде.

Постављање или уклањање додатка чистача

ПАЖЊА: Након монтирања додатка, уверите се да је монтиран чврсто. Ако додаци нису добро монтирани, могу да спадну и изазову телесне повреде.

ПАЖЊА: Обратите пажњу да не ударите руком о зид и слично док уклањате додаток.

Када користите додатак са функцијом закључавања

Да бисте поставили додатак, уметните га у улаз за усисавање чистача тако да налегне. Уверите се да је додатак причвршћен.

► **Слика20:** 1. Улаз за усисавање 2. Додатак са функцијом закључавања 3. Кука

НАПОМЕНА: Када постављате додатак са функцијом закључавања, поравнајте дугме за отпуштање са куком на додатку. Ако нису поравнати, цев није причвршћена и може да спадне са чистача.

Да бисте уклонили додатак, повуците га док притискате дугме за отпуштање.

► **Слика21:** 1. Дугме за отпуштање 2. Додатак са функцијом закључавања

Када користите додатак без функције закључавања

ПАЖЊА: Да бисте повезали додатак без функције закључавања, убаците га уз окретање у смеру стрелице да бисте обезбедили сигуран спој током употребе. Да бисте скинули додатке, извучите их уз окретање у смеру стрелице. Ако се додатак окрене у супротном смеру, капсула може да се олабави.

► **Слика22**

Чишћење (усисавање)

Млазница

Поставите млазницу за чишћење столова, радних столова, намештаја итд. Млазница се лако навлачи.

► **Слика23:** 1. Млазница

Млазница + продужна цев (права цев)

Продужна цев се убацује између млазнице и самог чистача. Овај склоп је погодан за чишћење подова из усправног положаја.

► **Слика24:** 1. Тело чистача 2. Продужна цев 3. Млазница

Угаона цев

Поставите угаону цев за чишћење ћошкова и превоја у аутомобилу или на намештају.

► **Слика25:** 1. Угаона цев 2. Тело чистача

Угаона цев + продужна цев (права цев)

Овај склоп користите у скученим просторима у које не може да стане сам чистач, или на високим местима која је тешко дохватити.

► **Слика26:** 1. Угаона цев 2. Продужна цев 3. Тело чистача

Чишћење без млазнице

Прах и праšину можете да уклоните без млазнице.

► **Слика27**

Додавање продужне цеви на чистач је практично решење за сакупљање праšине са пода у стајаћем положају.

► **Слика28:** 1. Продужна цев

ОДРЖАВАЊЕ

ПАЖЊА: Пре него што почнете с прегледом или одржавањем алата, искључите алат и уклоните уложак батерије.

БЕЗБЕДАН и ПОУЗДАН рад производа гарантујемо само ако поправке и свако друго одржавање или подешавање препустите овлашћеном сервису компаније Makita или фабричком сервису, у употребу оригиналних резервних делова компаније Makita.

Након употребе

ОБАВЕШТЕЊЕ: Ако чистач наслоните на зид без икакве друге потпоре, он може да падне и оштети се.

► **Слика29**

Чишћење

ОБАВЕШТЕЊЕ: Никад немојте да користите нафту, бензин, разређивач, алкохол и слична средства. Може доћи до губитка боје, деформације или оштећења.

ОБАВЕШТЕЊЕ: Немојте да чистите праšину која се залепила за чистач и филтере помоћу распршивача ваздуха. На тај начин се прашина уноси у кућиште и изазива кварове.

ОБАВЕШТЕЊЕ: Након што оперете филтере, добро их осушите пре употребе. Недовољно осушени филтери могу да доведу до лошег усисавања и скрате радни век мотора.

ОБАВЕШТЕЊЕ: Након што очистите филтере и сунђерасти филтер, обавезно их поново монтирајте пре употребе. Ако користите чистач без филтера и сунђерасти филтера, прашина улази у кућиште мотора и изазива кварове.

Тело чистача

С времена на време обришите спољашњост (кућиште) чистача помоћу тканине натопљене сапуницом.

Очистите и отвор за усисавање и област за монтирање филтера.

► **Слика30**

Филтер високих перформанси

Филтер оперите сапуницом када се запуши од праšине и када се смањи снага чистача. Добро га осушите пре употребе.

► **Слика31**

НЕРА филтер

Опциони додатни прибор

ОБАВЕШТЕЊЕ: Немојте да трљате и гребете НЕРА филтер чврстим предметима као што су четка и лопатица.

Запушен НЕРА филтер доводи до лошег учинка усисавања. С времена на време очистите филтер.

Повремено оперите НЕРА филтер водом, исперите га и добро осушите у хладовини пре употребе. Филтер никада немојте прати у машини за веш.

► **Слика32**

Сунђерасти филтер

Када се сунђерасти филтер запрља, очистите га на следећи начин.

1. Скините филтер.
2. Извучите сунђерасти филтер између стубова.
3. Очистите сунђерасти филтер лупкањем или прањем. Ако га оперете, добро га осушите пре употребе.
4. Убаците сунђерасти филтер између стубова и поставите га у првобитни положај. Уверите се да доња ивица сваког стуба држи сунђерасти филтер и да између сунђерастог филтера и отвора за усисавање нема размака.

► **Слика33:** 1. Сунђерасти филтер 2. Доња ивица стуба

Зидни носач за бежични чистач

Опциони додатни прибор

НАПОМЕНА: Завртањ за монтирање зидног носача није укључен. Припремите завртањ који одговара материјалу у који га постављате.

Поставите зидни носач за бежични чистач на чврсти зид од дрвета, греду или стуб, на место на којем зидни носач за бежични чистач може безбедно да се причврсти. Увек се уверите да је зидни носач за бежични чистач добро причвршћен пре него што окачите чистач.

► **Слика34:** 1. Зидни носач за бежични чистач

ПАЖЊА: Немојте насилно да качите чистач на зидни носач и немојте да качите друге апарате.

Решавање проблема

Пре него што затражите поправку, проверите следеће ставке.

Симптом	Шта треба проверити	Начин поправке
Мала усисна снага	Да ли је капсула пуна прашине?	Испразните прашину из капсуле.
	Да ли је филтер запушен?	Очистите или оперите филтер.
	Да ли се уложак батерије испразнио?	Напуните уложак батерије.
Не ради	Да ли се уложак батерије испразнио?	Напуните уложак батерије.

ПАЖЊА: Не покушавајте да сами поправите чистач.

ОПЦИОНИ ПРИБОР

ПАЖЊА: Ова опрема и прибор су предвиђени за употребу са алатом **Маkита** описаним у овом упутству за употребу. Употреба друге опреме и прибора може да доведе до повреда. Користите делове прибора или опрему искључиво за предвиђену намену.

Да бисте добили више детаља у вези са овим прибором, обратите се локалном сервисном центру компаније **Маkита**.

- Продужна цев (права цев)
- Млазница
- Млазница за тепих
- Четка за полице
- Угаона цев
- Округла четка
- Савитљиво црево
- Филтер
- Предфилтер
- Филтер високих перформанси
- НЕРА филтер
- Маkита оригинална батерија и пуњач
- Слободна млазница
- Млазница за седишта
- Млазница за превоје
- Зидни носач за бежични чистач
- Додатак за циклон

НАПОМЕНА: Поједине ставке на листи могу бити укључене у садржај паковања алата као стандардна опрема. Оне се могу разликовати од земље до земље.

Додатак за циклон

- **Слика35:** 1. Дугме за отпуштање 2. Кука
3. Права цев 4. Додатак за циклон
5. Улаз за усисавање

О додатку за циклон

Коришћење чистача са постављеним додатком за циклон смањује количину прашине која улази у капсулу и на тај начин спречава да се снага усисавања смањи. Поред тога, чишћење након употребе је такође једноставно.

ПАЖЊА: Пре обављања било каквог посла на алату увек проверите да ли је он искључен и да ли је уложак батерије уклоњен. Ако је уложак батерије уметнут, чистач може неочекивано да се покрене и доведе до телесне повреде.

ПАЖЊА: Очистите мрежасти филтер додатка за циклон и филтере јединице чистача када се запусте. Ако наставите да користите чистач у запушеном стању, може доћи до загревања или дима.

ОБАВЕШТЕЊЕ: Када је додатак за циклон постављен, немојте да користите чистач у хоризонталном или усправном положају. У супротном, мрежаст филтер може да се запуши.

ОБАВЕШТЕЊЕ: Увек користите чистач са постављеним филтерима чак и када користите додатак за циклон. Коришћење чистача без постављених филтера може да доведе до квара мотора.

НАПОМЕНА: Пре употребе проверите да ли су додатак за циклон, чистач и права цев правилно причвршћени.

НАПОМЕНА: Испразните кућиште за праšину додатка за циклон и капсулу чистача када се накупи прашина. Ако наставите да користите чистач, снага усисавања може да се смањи.

НАПОМЕНА: Додатак за циклон можете да користите и без функције закључавања.

НАПОМЕНА: Да бисте поставили или уклонили додатак за циклон, погледајте одељак „Постављање или уклањање додатка чистача“.

Одлагање праšине

Када се прашина накупи до пуне линије кућишта за праšину, следите поступке у наставку и одложите праšину.

1. Чврсто држите кућиште за праšину, притисните и држите два дугмета и уклоните кућиште за праšину.

► **Слика36:** 1. Пуна линија 2. Кућиште за праšину 3. Дугме (два места) 4. Мрежаст филтер

2. Одложите праšину унутар кућишта за праšину и уклоните праšину и прах накупљен на површини мрежастог филтера.

3. Уметните кућиште за праšину скроз до краја, док не чујете да су два дугмета улегла.

► **Слика37:** 1. Кућиште за праšину 2. Дугме (два места)

НАПОМЕНА: Пре почетка примене проверите да ли су додатак за циклон, чистач и права цев правилно причвршћени.

НАПОМЕНА: Ако се снага усисавања не врати ни након одлагања праšине и чишћења мрежастог филтера, проверите да ли има праšине у капсули чистача или је дошло до запушења.

Чишћење

Када се кућиште за праšину запрља или мрежаст филтер запуши, уклоните и исперите их водом. (Погледајте „Одлагање праšине“ ради поступка за уклањање.)

Добро осушите делове пре поновног постављања и коришћења.

► **Слика38:** 1. Кућиште за праšину 2. Мрежаст филтер

Када се мрежаст филтер веома запрља, очистите га предузимајући следеће поступке.

1. Мрежаст филтер окрените налево и уклоните га док су куке откључане.

► **Слика39:** 1. Мрежаст филтер 2. Кука

2. Уклоните праšину са мрежастог филтера, а затим га исперите водом. Након тога, добро га осушите.

3. Уметните мрежаст филтер у постоље док су куке поравнате са отвором. Мрежаст филтер окрените надесно док не чујете да су куке улегле. Проверите да ли је мрежаст филтер безбедно постављен.

► **Слика40:** 1. Мрежаст филтер 2. Кука 3. Отвор

AVERTIZARE

Acest aparat poate fi utilizat de copiii cu vârsta de cel puțin 8 ani și de persoanele cu capacități fizice, senzoriale sau mentale reduse, sau lipsite de experiență și cunoștințe doar dacă sunt supravegheate sau au fost instruite cu privire la utilizarea aparatului în siguranță și înțeleg pericolele implicate. Copiii nu au voie să folosească acest aparat ca jucărie. Curățarea și întreținerea nu vor fi efectuate de copii nesupravegheați.

SPECIFICAȚII

Model:		DCL281F
Capacitate		750 ml
Utilizare continuă (cu baterie BL1830B)	1 (Mod viteză normală)	Aprox. 50 min
	2 (Mod viteză ridicată)	Aprox. 20 min
	3 (Mod viteză max.)	Aprox. 15 min
Lungime totală		1.016 mm
Tensiune nominală		18 V cc.
Greutate netă		1,2 - 1,5 kg

- Datorită programului nostru continuu de cercetare și dezvoltare, specificațiile pot fi modificate fără o notificare prealabilă.
- Specificațiile pot varia în funcție de țară.
- Greutatea nu include accesoriile, ci cartușul(ele) acumulatorului. Greutatea combinată cea mai mică și cea mai mare a aparatului și cartușului(elor) acumulatorului sunt prezentate în tabel.

Cartușul acumulatorului și încărcătorul aplicabile

Cartușul acumulatorului	BL1815N / BL1820 / BL1820B / BL1830 / BL1830B / BL1840 / BL1840B / BL1850 / BL1850B / BL1860B
Încărcător	DC18RC / DC18RD / DC18RE / DC18SD / DC18SE / DC18SF / DC18SH

- Este posibil ca unele cartușe ale acumulatorilor și încărcătoare menționate mai sus să nu fie disponibile în funcție de regiunea dvs. de reședință.

⚠️ AVERTIZARE: Utilizați numai cartușele de acumulator și încărcătoarele enumerate mai sus. Utilizarea oricărui altor cartușe de acumulator și încărcătoare poate duce la rănire și/sau incendiu.

Simboluri

Mai jos sunt prezentate simbolurile care pot fi utilizate pentru echipament. Asigurați-vă că înțelegeți sensul acestora înainte de utilizare.



Citiți manualul de utilizare.



Doar pentru țările din cadrul UE
Nu aruncați aparatele electrice sau acumulatorii în gunoiul menajer! În conformitate cu Directiva europeană privind deșeurile de echipamente electrice și electronice, bateriile și acumulatorii, precum și bateriile și acumulatorii reziduale și implementarea acestora conform legislației naționale, echipamentele electrice și bateriile și acumulatorii care au ajuns la sfârșitul duratei de viață trebuie colectate separat și reciclate corespunzător în vederea protejării mediului.

Destinația de utilizare

Acest aparat este destinat colectării prafului uscat.

AVERTIZĂRI DE SIGURANȚĂ

Avertismente privind siguranța pentru aspiratorul cu acumulator

⚠️ AVERTIZARE: IMPORTANT CITIȚI CU ATENȚIE toate avertizările de siguranță și toate instrucțiunile ÎNAINTE DE UTILIZARE. Nerespectarea acestor avertismente și instrucțiuni poate avea ca rezultat electrocutarea, incendiul și/ sau rănirea gravă.

1. Nu expuneți la ploaie. Depozitați în spații interioare.
2. Nu permiteți utilizarea acestuia ca jucărie. Acordați atenție utilizării acestuia de către copii sau în apropierea copiilor.
3. Utilizați doar în modul descris în acest manual. Utilizați doar accesoriile recomandate de producător.
4. Nu folosiți cu un acumulator uzat. În cazul în care aparatul nu funcționează corespunzător, a suferit șocuri, este deteriorat, a fost depozitat în exterior sau a fost scăpat în apă, returnați-l la un centru de service.
5. Nu manipulați aparatul cu mâinile umede.
6. Nu introduceți obiecte în orificii. A nu se utiliza cu orificiile blocate; feriiți de praf, scame, păr și orice alte materiale care pot obstrucționa fluxul de aer.
7. Nu vă apropiați părul, hainele largi, degetele și celelalte părți ale corpului de deschideri și de piesele mobile.
8. Dezactivați toate comenzile înainte de a scoate acumulatorul.
9. Acordați atenție specială la curățarea pe trepte.
10. Nu utilizați la colectarea unor lichide inflamabile sau combustibile, cum ar fi benzina și nu utilizați în zone în care acestea ar putea fi prezente.
11. Utilizați doar încărcătorul furnizat de producător pentru reîncărcare.
12. Nu colectați obiecte care ard sau fumează, cum ar fi țigări, chibrituri sau cenușă fierbinte.
13. Nu utilizați fără sac de praf și/sau filtre montate.
14. Nu încărcăți acumulatorul în exterior.
15. Efectuați reîncărcarea numai cu încărcătorul specificat de producător. Un încărcător adecvat pentru un anumit tip de acumulator poate prezenta risc de incendiu dacă este utilizat cu alt tip de acumulator.
16. Folosiți mașinile electrice numai cu acumulatorii special destinați acestora. Utilizarea altor acumulatori poate prezenta risc de rănire și de incendiu.
17. Când nu folosiți acumulatorul, țineți-l la distanță de obiecte metalice precum agrafe de birou, monede, chei, cuie, șuruburi sau alte obiecte metalice mici, ce pot constitui o legătură între cele două borne.

18. În condiții extreme, lichidul poate fi eliminat din acumulator; evitați contactul cu acesta. Dacă intrați în contact accidental, clătiți bine cu apă zona afectată.
19. Nu utilizați un acumulator sau o unealtă care este avariată sau modificată. Bateriile avariate sau modificate pot prezenta comportament imprevedibil ce poate cauza incendii, explozii sau risc de rănire.
20. Nu expuneți un acumulator sau o unealtă la foc sau la temperaturi excesive. Expunerea la foc sau la temperaturi mai mari de 130 °C poate cauza explozii.
21. Urmați toate instrucțiunile de încărcare și nu încărcăți acumulatorul sau unealta la temperaturi din afara intervalului specificat în instrucțiuni. Încărcarea incorectă sau la temperaturi din afara intervalului specificat poate cauza deteriorarea bateriei și creșterea riscului de incendiu.

PĂSTRAȚI ACESTE INSTRUCȚIUNI.

NORME SUPLIMENTARE DE SECURITATE

Acest aparat este destinat doar uzului casnic.

1. Înainte de utilizare, citiți cu atenție acest manual de instrucțiuni și manualul de instrucțiuni al încărcătorului.
2. Nu aspirați următoarele materiale:
 - Materiale fierbinți, precum țigări aprinse sau praf provenit de la scânteii/metal generat de șlefuirea/tăierea metalului
 - Materiale inflamabile precum petrol, diluant, benzină, kerosen sau vopsea
 - Materiale explosive, cum ar fi nitroglicerina
 - Materiale inflamabile, precum aluminiu, zinc, magneziu, titan, fosfor sau celuloid
 - Murdărie umedă, apă, ulei sau alte lichide
 - Obiecte dure cu margini ascuțite, precum așchii de lemn, metale, pietre, sticlă, cuie, ace sau lame
 - Pudră care formează cheag, precum ciment sau toner
 - Praf conductiv, precum praful de metal sau carbon
 - Particule fine, precum praful de betonO astfel de acțiune poate cauza incendii, accidentări și/sau daune.
3. Întrerupeți lucrul imediat dacă observați orice anomalie.
4. Dacă scăpați pe jos sau loviți aspiratorul, înainte de utilizare verificați-l cu atenție în privința fisurării sau deteriorării.
5. Nu țineți în apropierea sobelor sau a altor surse de căldură.
6. Nu obturați orificiile de admisie sau de ventilație.

PĂSTRAȚI ACESTE INSTRUCȚIUNI.

Instrucțiuni importante privind siguranța pentru cartușul acumulatorului

1. Înainte de a folosi cartușul acumulatorului, citiți toate instrucțiunile și atenționările de pe (1) încărcătorul acumulatorului, (2) acumulator și (3) produsul care folosește acumulatorul.
2. Nu dezmembrați cartușul acumulatorului.
3. Dacă timpul de funcționare s-a redus excesiv, întrerupeți imediat funcționarea. Aceasta poate prezenta risc de supraîncălzire, posibile arsuri și chiar explozie.
4. Dacă electrolitul pătrunde în ochi, clătiți bine ochii cu apă curată și consultați imediat un medic. Există risc de orbire.
5. Nu scurtcircuitați cartușul acumulatorului:
 - (1) Nu atingeți bornele cu niciun material conductor.
 - (2) Evitați depozitarea cartușului acumulatorului la un loc cu alte obiecte metalice cum ar fi cuie, monede etc.
 - (3) Nu expuneți cartușul acumulatorului la apă sau ploaie.

Un scurtcircuit al acumulatorului poate provoca un flux puternic de curent electric, supraîncălzire, posibile arsuri și chiar defectarea mașinii.

6. Nu depozitați mașina și cartușul acumulatorului în spații în care temperatura poate atinge sau depăși 50 °C (122 °F).
7. Nu incinerati cartușul acumulatorului chiar dacă acesta este grav deteriorat sau complet uzat. Cartușul acumulatorului poate exploda în foc.
8. Aveți grijă să nu scăpați sau să loviți acumulatorul.
9. Nu utilizați un acumulator deteriorat.
10. Acumulatorii Li-Ion încorporați se supun cerințelor Legislației privind substanțele periculoase. Pentru transporturi comerciale, efectuate de exemplu de către părți terțe, expeditori, trebuie respectate cerințele speciale de ambalare și etichetare. Pentru pregătirea articolului care urmează să fie expedit, este necesară consultarea unui expert în materiale periculoase. Vă rugăm să respectați, de asemenea, reglementările naționale, care pot fi mai detaliate. Izolați sau acoperiți contactele deschise și împachetați acumulatorul în așa fel încât să nu se poată mișca în ambalaj.
11. Atunci când eliminați la deșeurile cartușul acumulatorului, scoateți-l din mașină și eliminați-l într-un loc sigur. Respectați normele naționale privind eliminarea la deșeurile a acumulatorului.
12. Utilizați acumuloarele numai cu produsele specificate de Makita. Instalarea acumuloarelor în produse neconforme poate cauza incendii, căldură excesivă, explozii sau scurgeri de electrolit.
13. Dacă mașina nu este utilizată o perioadă lungă de timp, acumulatorul trebuie scos din acesta.

PĂSTRAȚI ACESTE INSTRUCȚIUNI.

ATENȚIE: Folosiți numai acumulatori Makita originali. Acumulatorii Makita care nu sunt originali și acumulatorii care au suferit modificări se pot aprinde, provocând incendii, leziuni corporale și daune. De asemenea, anulează garanția oferită de Makita pentru unele și încărcătorul Makita.

Sfaturi pentru obținerea unei durate maxime de exploatare a acumulatorului

1. Încărcați cartușul acumulatorului înainte de a se descărca complet. Întrerupeți întotdeauna funcționarea mașinii și încărcați cartușul acumulatorului când observați o scădere a puterii mașinii.
2. Nu reîncărcați niciodată un acumulator complet încărcat. Supraîncărcarea va scurta durata de exploatare a acumulatorului.
3. Încărcați cartușul acumulatorului la temperatura camerei, între 10 °C - 40 °C (50 °F - 104 °F). Lăsați un acumulator fierbinte să se răcească înainte de a-l încărca.
4. Încărcați cartușul acumulatorului în cazul în care nu a fost utilizat pe o perioadă mai lungă (mai mult de șase luni).

DESCRIEREA FUNCȚIILOR

ATENȚIE: Asigurați-vă întotdeauna că mașina este oprită și cartușul acumulatorului este scos înainte de a ajusta sau verifica funcționarea mașinii.

ATENȚIE: Aveți grijă ca la încărcarea bateriei să nu vă prindeți degetul(ele) între aspirator și baterie așa cum se arată în imagine. Prinderea degetului(elor) poate provoca vătămări.

► Fig.1

Instalarea sau scoaterea cartușului acumulatorului

ATENȚIE: Opriti întotdeauna mașina înainte de montarea sau demontarea cartușului de acumulator.

ATENȚIE: Țineți ferm mașina și cartușul acumulatorului la montarea sau demontarea cartușului. În cazul în care nu țineți ferm mașina și cartușul de acumulator, acestea vă pot aluneca din mâini, rezultând defectarea mașinii și cartușului de acumulator, precum și în accidentări personale.

► Fig.2: 1. Indicator roșu 2. Buton 3. Cartușul acumulatorului

Pentru a scoate cartușul acumulatorului, glisați-l din mașină în timp ce glisați butonul de pe partea frontală a cartușului.

Pentru a instala cartușul acumulatorului, aliniați limba de pe cartușul acumulatorului cu canelura din carcasă și introduceți-l în locaș. Introduceți-l complet, până când se înclichetează în locaș. Dacă puteți vedea indicatorul roșu din partea superioară a butonului, acesta nu este blocat complet.

ATENȚIE: Instalați întotdeauna cartușul acumulatorului complet, până când indicatorul roșu nu mai este vizibil. În caz contrar, acesta poate cădea accidental din mașină provocând rănirea dumneavoastră sau a persoanelor din jur.

ATENȚIE: Nu forțați cartușul acumulatorului la montare. Dacă acesta nu glisează ușor, înseamnă că a fost introdus incorect.

Sistemul de protecție a acumulatorului

Mașina este prevăzută cu un sistem de protecție mașină/acumulator. Acest sistem întrerupe automat alimentarea motorului pentru a extinde durata de funcționare a mașinii și acumulatorului. Mașina se va opri automat în timpul funcționării dacă mașina sau acumulatorul se află într-una din situațiile următoare.

Suprasarcină:

Mașina este operată într-o manieră care determină atragerea unui curent de o intensitate anormal de ridicată. În această situație, opriți mașina și aplicația care a dus la suprasolicitarea mașinii. Apoi reporniți mașina. Dacă mașina nu pornește, acumulatorul este supraîncălzit. În această situație, lăsați acumulatorul să se răcească înainte de a reporni mașina.

Tensiune scăzută acumulator:

Capacitatea rămasă a acumulatorului este prea mică, iar mașina nu va funcționa. În această situație, scoateți și reincărcați acumulatorul.

Indicarea capacității rămase a acumulatorului

Numai pentru cartușe de acumulator cu indicator

► Fig.3: 1. Lămpi indicatoare 2. Buton de verificare
Apăsați butonul de verificare de pe cartușul acumulatorului, astfel încât să se indice capacitățile rămase ale acumulatorului. Lămpile indicatorului vor lumina timp de câteva secunde.

Lămpi indicatoare			Capacitate rămasă
Iluminat	Oprit	Iluminare intermitentă	
■	□	▨	între 75% și 100%
■ ■ ■ ■			între 50% și 75%
■ ■	□ □		între 25% și 50%
■	□ □ □ □		între 0% și 25%
▨	□ □ □ □		Încărcați acumulatorul.
■ ■ □ □	□ □		Este posibil ca acumulatorul să fie defect.
□ □ ■ ■			

NOTĂ: În funcție de condițiile de utilizare și temperatura ambientală, indicația poate fi ușor diferită de capacitatea reală.

Acționarea întrerupătorului

- Fig.4: 1. Buton ON (Pornire)/schimbare viteză
2. Buton OFF (Oprire)

Pentru a porni aspiratorul, apăsați pur și simplu butonul ON (Pornire)/schimbare viteză. Pentru a opri, apăsați butonul OFF (Oprire).

Puteți modifica viteza aspiratorului în trei pași, apăsând butonul ON (Pornire)/schimbare viteză.

Prima apăsare a acestui buton este pentru modul viteză ridicată, a doua pentru modul viteză max. iar a treia pentru viteză normală. Fiecare apăsare pe acest buton repetă alternativ ciclul de viteză ridicată/max./normală.

Aprinderea lămpii

ATENȚIE: Nu priviți direct în raza sau în sursa de lumină.

Pentru a aprinde lampa, apăsați butonul ON (Pornire)/schimbare viteză. Apăsați butonul OFF (Oprire) pentru a stinge lampa. Lampa se aprinde în timpul acționării uneltei.

Când capacitatea rămasă a acumulatorului se reduce, lampa începe să lumineze intermitent.

- Fig.5: 1. Buton ON (Pornire)/schimbare viteză
2. Buton OFF (Oprire) 3. Lampă

NOTĂ: Momentul în care lampa începe să lumineze intermitent depinde de temperatura din zona de lucru și de starea cartușului de acumulator.

ASAMBLARE

ATENȚIE: Asigurați-vă întotdeauna că mașina este oprită și cartușul acumulatorului este scos înainte de a executa orice lucrări la mașină.

Descrierea componentelor

Accesorii opționale

Filtru de performanță ridicată și suport și filtru spongios

- Fig.6: 1. Capsulă 2. Filtru de performanță ridicată
3. Suport și filtru spongios

Prefiltru sau filtru de performanță ridicată și filtru HEPA

- Fig.7: 1. Capsulă 2. Prefiltru 3. Filtru de performanță ridicată 4. Filtru HEPA

NOTĂ: Nu utilizați filtrul de performanță ridicată cu filtrul (accesoriu opțional). Este posibil să nu mai puteți scoate filtrul de performanță ridicată din aspirator.

NOTĂ: Atunci când utilizați prefiltrul opțional și filtrul cu filtru HEPA, utilizați numai prefiltrul peste filtrul HEPA. Dacă utilizați prefiltrul și filtrul cu filtru HEPA în același timp, este posibil ca puterea de aspirare să se reducă.

NOTĂ: Atunci când utilizați filtrul HEPA cu filtrul de performanță ridicată, utilizați filtrul de performanță ridicată cu suportul.

► **Fig.8:** 1. Suport

Eliminarea prafului

ATENȚIE: Goliți aspiratorul înainte ca acesta să se umple excesiv, pentru a evita reducerea puterii de aspirare.

ATENȚIE: Asigurați-vă că îndepărtați tot praful din interiorul aspiratorului. Neefectuarea acestei operațiuni poate produce înfundarea filtrului sau deteriorarea motorului.

Pentru a îndepărta depunerile de praf de pe filtrul din capsulă, loviți capsula cu mâna de 4 sau 5 ori.

► **Fig.9:** 1. Capsulă 2. Orificiu de aspirație

Îndreptați orificiul de aspirație în jos, răsucați capsula în direcția săgeții din imagine și deconectați capsula lent și drept.

► **Fig.10:** 1. Capsulă 2. Orificiu de aspirație

NOTĂ: La deschiderea capsulei poate să curgă praf, deci asigurați-vă că ați așezat un sac de gunoi sub capsulă.

Scoateți praful acumulat în interiorul capsulei și de pe filtrul de performanță ridicată.

► **Fig.11:** 1. Capsulă 2. Filtru de performanță ridicată

Rotiți filtrul de performanță ridicată în direcția săgeții pentru a desface buza de fixare de unitatea aspiratorului și apoi trageți filtrul în afară.

► **Fig.12:** 1. Buză de fixare

NOTĂ: De asemenea, atunci când utilizați prefiltrul, urmați procedura de mai sus.

Curățați praful fin și loviți ușor pentru a disloca praful din filtrul de performanță ridicată.

Reasamblare

Conectați filtrul de performanță ridicată. În acest moment, asigurați-vă că rotiți filtrul de performanță ridicată, astfel încât buza de fixare să fie blocată ferm în unitatea aspiratorului.

► **Fig.13:** 1. Filtru de performanță ridicată

► **Fig.14:** 1. Buză de fixare

NOTĂ: Înainte de a utiliza aspiratorul, asigurați-vă întotdeauna că verificați dacă filtrul de performanță ridicată este montat corect. Dacă nu sunt montate corect, praful va pătrunde în carcasa motorului și va duce la defectarea motorului.

Dacă apare problema descrisă mai sus, filtrul de performanță ridicată nu este montat corect. Remontați-l corect pentru a remedia problema.

Montați capsula. Aliniați marcajul de pe capsulă cu marcajul de pe mâner și apoi răsucați ferm capsula în direcția săgeții până când aceasta se fixează.

► **Fig.15:** 1. Marcaj 2. Mâner 3. Capsulă

NOTĂ: Întotdeauna scoateți praful din timp, deoarece puterea de aspirație va fi redusă dacă în aspirator există prea mult praf.

Exemple de probleme

Buza de fixare a filtrului de performanță ridicată nu este blocată bine în canalul carcasei aspiratorului.

► **Fig.16:** 1. Buză de fixare 2. Canelura carcasei aspiratorului

Montarea sau demontarea suportului/filtrului HEPA

Accesoriu opțional

Pentru suport și filtrul spongios

Pentru a demonta suportul, ridicați partea inferioară a stălpilor suportului cu degetele și eliberați canelura acestuia din proeminența de pe aspirator. Apoi, scoateți filtrul spongios.

► **Fig.17:** 1. Suport 2. Filtru spongios

Pentru montare, aliniați canelurile de pe suport cu proeminența de pe aspirator și apăsați până auziți un clic. Introduceți filtrul spongios între stâlpi și fixați-l în poziția inițială.

Pentru filtrul HEPA

Atunci când montați filtrul HEPA, fixați canelura de pe filtrul HEPA pe proeminența de pe aspirator. Apoi, așezați prefiltrul sau filtrul de performanță ridicată pe filtrul HEPA și rotiți-l pentru a-l fixa ferm. Pentru demontare, executați în ordine inversă procedura de montare.

► **Fig.18:** 1. Filtru HEPA 2. Prefiltru

► **Fig.19:** 1. Filtru HEPA 2. Filtru de performanță ridicată

OPERAREA

ATENȚIE: Nu vă apropiați fața de fanta de ventilație în timp ce aspiratorul funcționează. Dacă materialul suflat ajunge în ochi, este posibil ca acest lucru să provoace vătămări corporale.

Montarea sau demontarea accesoriului de aspirare

ATENȚIE: După montarea accesoriului, verificați dacă este fixat ferm. În cazul în care accesoriul este montat necorespunzător, acesta se poate desprinde, cauzând vătămări corporale.

ATENȚIE: Fiți atent să nu vă loviți cu mâna de perete etc. atunci când demontați accesoriul.

Când utilizați accesoriul cu funcție de blocare

Pentru a monta accesoriul, introduceți-l în orificiul de aspirație al aspiratorului până auziți un clic. Asigurați-vă că accesoriul este blocat.

► **Fig.20:** 1. Orificiu de aspirație 2. Accesoriu cu funcție de blocare 3. Cârlig

NOTĂ: Atunci când montați accesoriul cu funcție de blocare, asigurați-vă că aliniați butonul de eliberare cu cârligul de pe accesoriu. Dacă acestea nu sunt aliniate, tubul nu se va bloca și se poate desprinde de pe aspirator.

Pentru a-l extrage, trageți accesoriul în timp ce apăsați butonul de eliberare.

► **Fig.21:** 1. Buton de eliberare 2. Accesoriu cu funcție de blocare

Când utilizați accesoriul fără funcție de blocare

ATENȚIE: Pentru a conecta accesoriul fără funcție de blocare, introduceți-l prin răsucire în direcția săgeții pentru a asigura conexiunea în timpul utilizării. Pentru a deconecta accesoriul, extrageți-l tot prin răsucire în direcția săgeții. Dacă accesoriul este răsucit în direcția opusă, capșa se poate slăbi.

► **Fig.22**

Curățarea (Aspirarea)

Duză

Montați duza pentru a curăța mesele, birourile, mobila etc. Duza alunecă foarte ușor.

► **Fig.23:** 1. Duză

Duză + Tub de extensie (Țeavă dreaptă)

Tubul de extensie se montează între duză și aspiratorul propriu-zis. Această configurație este confortabilă pentru curățarea podelei în timp ce stați în picioare.

► **Fig.24:** 1. Corp aspirator 2. Tub de extensie 3. Duză

Duză pentru colțuri

Montați duza pentru colțuri pentru a curăța colțurile și spațiile înguste ale unei mașini sau ale mobilei.

► **Fig.25:** 1. Duză pentru colțuri 2. Corp aspirator

Duză pentru colțuri + Tub de extensie (Țeavă dreaptă)

În locurile strâmte unde aspiratorul nu poate fi introdus, sau în locurile înalte la care este greu de ajuns, utilizați această configurație.

► **Fig.26:** 1. Duză pentru colțuri 2. Tub de extensie 3. Corp aspirator

Curățarea fără duză

Puteți aspira pulberea și praful fără duză.

► **Fig.27**

Pentru a aspira praful de pe podea în timp ce stați în picioare, este mai confortabil să montați tubul de extensie pe aspirator.

► **Fig.28:** 1. Tub de extensie

ÎNTREȚINERE

ATENȚIE: Asigurați-vă întotdeauna că mașina este oprită și cartușul acumulatorului scos înainte de a executa lucrările de inspecție și întreținere.

Pentru a menține SIGURANȚA și FIABILITATEA produsului, reparațiile și orice alte lucrări de întreținere sau reglare trebuie executate de centre de service Makita autorizate sau proprii, folosind întotdeauna piese de schimb Makita.

După utilizare

NOTĂ: Sprijinirea aspiratorului de perete, fără niciun alt suport, poate cauza căderea aspiratorului și defectarea acestuia.

► **Fig.29**

Curățarea

NOTĂ: Nu utilizați niciodată gazolină, benzină, diluant, alcool sau alte substanțe asemănătoare. În caz contrar, pot rezulta decolorări, deformări sau fisuri.

NOTĂ: Nu suflați depunerile de praf de pe aspirator și de pe filtre cu un dispozitiv de îndepărtare a prafului prin suflare cu aer comprimat. Acest lucru permite pătrunderea prafului în carcasa și cauzează defecțiuni.

NOTĂ: După spălare, uscați filtrele complet înainte de utilizare. Filtrele uscate insuficient pot avea ca efect o putere mică de aspirare și pot scurta durata de viață a motorului.

NOTĂ: După curățare, asigurați-vă că reinstalați filtrele și filtrul spongios înainte de utilizare. Praful pătrunde în carcasa motorului și cauzează defecțiuni dacă utilizați aspiratorul fără filtre și fără filtrul spongios.

Corp aspirator

Din când în când ștergeți suprafața exterioară (corpul aspiratorului) a aspiratorului utilizând o lavetă umezită în apă cu săpun. Curățați și deschiderea de aspirare și zona de montaj a filtrului.

► **Fig.30**

Filtru de performanță ridicată

Spălați filtrul în apă cu săpun atunci când acesta este înfundat și când se reduce puterea aspiratorului. Uscați-l complet înainte de utilizare.

► **Fig.31**

Filtru HEPA

Accesorii opționale

NOTĂ: Nu frecăți și nu zgâriați filtrul HEPA cu obiecte dure, precum o perie sau o racletă.

Un filtru HEPA înfundat reduce capacitatea de aspirație. Curățați filtrul în mod regulat.

Ocazional, spălați filtrul HEPA în apă, clătiți-l și uscați-l complet la umbră înainte de utilizare. Nu spălați niciodată filtrul în mașina de spălat.

► Fig.32

Filtru spongios

Atunci când este murdar, curățați filtrul spongios respectând procedura următoare.

1. Scoateți filtrul.
2. Trageți filtrul spongios dintre stâlpi.
3. Curățați filtrul spongios, lovindu-l ușor cu palma sau spălându-l. Dacă îl spălați, uscați-l complet înainte de utilizare.
4. Introduceți filtrul spongios între stâlpi și fixați-l în poziția inițială. Asigurați-vă că fiecare margine inferioară a stâlpului apasă filtrul spongios și că nu există niciun spațiu liber între filtrul spongios și deschiderea de aspirare.

► Fig.33: 1. Filtru spongios 2. Margine inferioară a stâlpului

Depanare

Înainte de a solicita reparații, verificați următoarele puncte.

Simptom	Zona care trebuie investigată	Metoda de fixare
Putere slabă de aspirație	Capsula este plină de praf?	Eliminați tot praful din capsulă.
	Este filtrul înfundat?	Curățați sau spălați filtrul.
Nu funcționează	Cartușul acumulatorului este epuizat?	Încărcați cartușul acumulatorului.
	Cartușul acumulatorului este epuizat?	Încărcați cartușul acumulatorului.

ATENȚIE: Nu încercați să reparați aspiratorul pe cont propriu.

ACCESORII OPȚIONALE

ATENȚIE: Folosiți accesoriile sau piesele auxiliare recomandate pentru mașina dumneavoastră Makita în acest manual. Utilizarea oricăror alte accesorii sau piese auxiliare poate prezenta risc de vătămare corporală. Utilizați accesorii și piesele auxiliare numai în scopul destinat.

Dacă aveți nevoie de asistență sau de mai multe detalii referitoare la aceste accesorii, adresați-vă centrului local de service Makita.

- Tub de extensie (Țeavă dreaptă)
- Duză
- Duză pentru covoare
- Perie pentru rafturi
- Duză pentru colțuri
- Perie rotundă
- Furtun flexibil
- Filtru
- Prefiltru

Suport de perete pentru aspirator cu acumulator

Accesorii opționale

NOTĂ: Șurubul pentru fixarea suportului nu este inclus. Pregătiți un șurub care să corespundă materialului de înșurubat.

Fixați suportul de perete pentru aspiratorul cu acumulator de un perete, o grindă sau o coloană solidă din lemn, unde suportul de perete pentru aspiratorul cu acumulator poate fi bine fixat. Asigurați-vă întotdeauna că suportul de perete pentru aspiratorul cu acumulator este bine fixat înainte de a agăța aspiratorul.

► Fig.34: 1. Suport de perete pentru aspirator cu acumulator

ATENȚIE: Nu agățați aspiratorul de suportul de perete într-un mod violent și nu agățați de el alte aparate electrocasnice.

- Filtru de performanță ridicată
- Filtru HEPA
- Acumulator și încărcător original Makita
- Duză liberă
- Duză scaun
- Duză pentru curățarea spațiilor greu accesibile
- Suport de perete pentru aspirator cu acumulator
- Ciclon pentru colectarea prafului

NOTĂ: Unele articole din listă pot fi incluse ca accesorii standard în ambalajul de scule. Acestea pot diferi în funcție de țară.

Ciclon pentru colectarea prafului

- **Fig.35:** 1. Buton de eliberare 2. Cârlig 3. Țeavă dreaptă 4. Ciclon pentru colectarea prafului 5. Orificiu de aspirație

Despre ciclonul pentru colectarea prafului

Utilizarea aspiratorului cu ciclonul pentru colectarea prafului montat reduce cantitatea de praf care ajunge în capsulă, ceea ce ajută la prevenirea diminuării forței de aspirare. În plus, și curățarea după utilizare este simplă.

⚠ATENȚIE: Înainte de a executa orice lucrări la mașină, asigurați-vă întotdeauna că mașina este oprită și cartușul acumulatorului este scos. În cazul în care cartușul acumulatorului este lăsat în aspirator, acesta ar putea porni în mod neașteptat și poate provoca vătămări.

⚠ATENȚIE: Curățați filtrul cu găuri al ciclonului pentru colectarea prafului și filtrele unității aspiratorului atunci când se înfundă. Continuarea utilizării acestora atunci când sunt înfundate poate duce la încălzire sau la apariția emisiilor de fum.

NOTĂ: Când ciclonul pentru colectarea prafului este atașat, nu utilizați aspiratorul în poziție orizontală sau orientat în sus. În caz contrar, filtrul cu găuri se poate înfunda.

NOTĂ: Utilizați întotdeauna aspiratorul cu filtrele montate, chiar și atunci când utilizați ciclonul pentru colectarea prafului. Utilizarea aspiratorului fără filtrele montate poate provoca funcționarea necorespunzătoare a motorului.

NOTĂ: Înainte de utilizare, asigurați-vă că aspiratorul, ciclonul pentru colectarea prafului și țeava dreaptă sunt blocate în mod corespunzător.

NOTĂ: Goliți cutia pentru praf a ciclonului pentru colectarea prafului și capsula aspiratorului atunci când s-a acumulat praf. Continuarea utilizării va provoca diminuarea forței de aspirare.

NOTĂ: Ciclonul pentru colectarea prafului poate fi utilizat și fără funcția de blocare.

NOTĂ: Pentru montarea sau demontarea ciclonului pentru colectarea prafului, consultați secțiunea „Montarea sau demontarea accesoriului de aspirare”.

Eliminarea prafului

Când s-a acumulat praf până la linia de pe cutia de praf care indică nivelul maxim, urmați procedura de mai jos și eliminați praful.

1. Țineți bine cutia pentru praf, apăsați și țineți apăsată cele două butoane și apoi scoateți cutia pentru praf.

► **Fig.36:** 1. Linia care indică nivelul maxim 2. Cutie pentru praf 3. Buton (două locuri) 4. Filtru cu găuri

2. Eliminați praful din cutia pentru praf și îndepărtați praful și particulele care s-au prins pe suprafața filtrului cu găuri.

3. Introduceți cutia pentru praf până la capăt, până când cele două butoane se blochează cu un clic.

► **Fig.37:** 1. Cutie pentru praf 2. Buton (două locuri)

NOTĂ: Înainte de reluarea operației, asigurați-vă că aspiratorul, ciclonul pentru colectarea prafului și țeava dreaptă sunt blocate în mod corespunzător.

NOTĂ: Dacă forța de aspirare nu revine la normal nici după eliminarea prafului și curățarea filtrului cu găuri, verificați dacă s-a acumulat praf în capsula aspiratorului sau dacă aspiratorul este înfundat.

Curățarea

Când cutia de praf se murdărește sau filtrul cu găuri se înfundă, scoateți-le și spălați-le cu apă. (Pentru procedura de îndepărtare, consultați secțiunea „Eliminarea prafului”.)

Înainte de remontare și utilizare, uscați bine componentele.

► **Fig.38:** 1. Cutie pentru praf 2. Filtru cu găuri

Când filtrul cu găuri devine extrem de murdar, spălați-l urmând procedurile de mai jos.

1. Rotiți filtrul cu găuri în sens antiorar și scoateți-l când cârligele sunt deblocate.

► **Fig.39:** 1. Filtru cu găuri 2. Cârlig

2. Îndepărtați praful de pe filtrul cu găuri și spălați-l cu apă. Apoi, uscați-l bine.

3. Introduceți filtrul cu găuri în suport atunci când cârligele sunt alinate cu orificiul. Rotiți filtrul cu găuri în sens orar până când cârligele se blochează cu un clic. Asigurați-vă că filtrul cu găuri este bine fixat în poziție.

► **Fig.40:** 1. Filtru cu găuri 2. Cârlig 3. Orificiu

ПОПЕРЕДЖЕННЯ

Цей прилад дозволяється використовувати дітям віком від 8 років або старше, а також особам з обмеженими фізичними, сенсорними або розумовими здібностями та особам з недостатнім досвідом і знаннями, якщо за ними встановлений нагляд або їм були надані інструкції стосовно безпечного використання цього приладу та вони усвідомлюють потенційну небезпеку від його використання. Дітям не дозволяється грати з цим приладом. Дітям не дозволяється виконувати чищення або проводити технічне обслуговування приладу без нагляду дорослих.

ТЕХНІЧНІ ХАРАКТЕРИСТИКИ

Модель:		DCL281F
Ємність		750 мл
Тривалість використання (з акумулятором BL1830B)	1 (режим нормальної швидкості)	Близько 50 хв
	2 (режим високої швидкості)	Близько 20 хв
	3 (режим максимальної швидкості)	Близько 15 хв
Загальна довжина		1 016 мм
Номінальна напруга		18 В пост. струму
Маса нетто		1,2—1,5 кг

- Оскільки наша програма наукових досліджень і розробок триває безперервно, наведені тут технічні характеристики можуть бути змінені без попередження.
- У різних країнах технічні характеристики можуть бути різними.
- Вага не включає жодних додаткових приладів, окрім касети (касет) з акумулятором. Найменша або найбільша комбінація ваги пристрою та касети (касет) з акумулятором наведені в таблиці.

Застосовна касета з акумулятором і зарядний пристрій

Касета з акумулятором	BL1815N / BL1820 / BL1820B / BL1830 / BL1830B / BL1840 / BL1840B / BL1850 / BL1850B / BL1860B
Зарядний пристрій	DC18RC / DC18RD / DC18RE / DC18SD / DC18SE / DC18SF / DC18SH

- Деякі касети з акумулятором і зарядні пристрої, які вказано вище, можуть бути недоступними залежно від вашого регіону або місця перебування.

▲ ПОПЕРЕДЖЕННЯ: Використовуйте лише касети з акумулятором і зарядні пристрої, перелічені вище. Використання будь-яких інших касет з акумулятором і зарядних пристроїв може призвести до травмування й/або пожежі.

Символи

Далі наведено символи, які можуть застосовуватися для позначення обладнання. Перед користуванням переконайтеся, що ви розумієте їхнє значення.



Читайте посібник з експлуатації.



Ni-MH
Li-ion

Тільки для країн ЄС
Не викидайте електроприлади або акумуляторні батареї разом із побутовим сміттям! Згідно з європейськими директивами про утилізацію електричного та електронного обладнання та про утилізацію батарей і акумуляторів, а також батарей та акумуляторів, термін служби яких закінчився, та їх використанням із дотриманням національних законів, електричне обладнання, батареї та акумулятори, термін служби яких закінчився, потрібно збирати окремо та відправляти на екологічно чисті підприємства з їхньої переробки.

Призначення

Інструмент призначено для збирання сухого пилю.

ПОПЕРЕДЖЕННЯ ПРО ДОТРИМАННЯ ТЕХНІКИ БЕЗПЕКИ

Попередження про необхідну обережність під час роботи з бездротовим пилюсосом

⚠ ПОПЕРЕДЖЕННЯ: ВАЖЛИВО!
ПРОЧИТАЙТЕ УВАЖНО всі попередження про необхідну обережність під час роботи та всі інструкції ПЕРЕД ВИКОРИСТАННЯМ. Недотримання попереджень та інструкцій може призвести до ураження електричним струмом, до виникнення пожежі та/або до отримання серйозних травм.

1. Не залишайте інструмент під дощем. Зберігайте у приміщенні.
2. Не допускайте, щоб з цим приладом гралися діти. Потрібно бути пильним, якщо інструмент використовується дітьми або поблизу від них.
3. Використовуйте лише у відповідності з цією інструкцією. Використовуйте лише допоміжне обладнання, яке рекомендоване виробником.
4. Не використовуйте, якщо акумулятор пошкоджений. Якщо прилад не працює належним чином, його впустили, пошкодили, залишили під дощем або зронили у воду, його слід відправити до сервісного центру.
5. Не торкайтеся приладу мокрими руками.
6. Не встромляйте жодних предметів у отвори. Не використовуйте прилад із заблокованими отворами; не допускайте їх блокування пилом, пухом, волоссям або будь-чим, що може послабити потік повітря.
7. Слідкуйте, щоб волосся, просторий одяг, а також пальці та інші частини тіла не потрапили до отворів та рухомих частин приладу.
8. Перед зніманням акумулятора вимикайте всі елементи керування.
9. Будьте особливо обережні під час прибирання на сходах.
10. Уникайте потрапляння на прилад займих пальців або пальних рідин, наприклад бензину, та не використовуйте прилад в місцях їх застосування.
11. Для перезаряджання акумулятора використовуйте тільки зарядний пристрій, що постачається виробником.
12. Уникайте контакту приладу з будь-якими речовинами та предметами, що горять або димлять, наприклад цигарками, сірниками або гарячим попелом.
13. Не використовуйте без мішка для пилю і (або) встановлених фільтрів.
14. Перезаряджайте акумулятор тільки в приміщенні.
15. Перезаряджайте акумулятор лише за допомогою зарядного пристрою, вказаного виробником. Зарядний пристрій, який підходить для одного типу акумуляторів, може призвести до пожежі при використанні з акумулятором іншого типу.
16. Використовуйте електроінструменти лише з акумуляторами того типу, який призначений саме для цих електроінструментів. Використання акумуляторів інших типів може призвести до отримання травм і виникнення пожежі.
17. Коли акумулятор не використовується, тримайте його подалі від таких металевих предметів, що можуть закортити клеми акумулятора, наприклад скріпок, монет, ключів, цвяхів, гвинтів тощо.
18. За неналежних умов збирання з акумулятора може витекти рідина, контакту з якою слід уникати. У разі випадкового потрапляння рідини на тіло уражену частину необхідно промити водою.
19. Не користуйтеся акумулятором або інструментом, які було змінено чи пошкоджено. Експлуатація акумуляторів, що їх було пошкоджено або до конструкції яких було внесено зміни, може бути небезпечною й може спричинити пожежу, вибух або травму.
20. Не піддавайте акумулятор або інструмент впливу вогню чи надмірної температури. Вплив вогню або температури вище 130° C може спричинити вибух.
21. Дотримуйтеся усіх вказівок із заряджання й не заряджайте акумулятор або інструмент за температури за межами зазначеного в інструкції діапазону. Неправильне заряджання або заряджання за межами вказаного температурного діапазону може призвести до пошкодження акумулятора й підвищити небезпеку займання.

ЗБЕРІГАЙТЕ ЦІ ВКАЗІВКИ.

ДОДАТКОВІ ПРАВИЛА БЕЗПЕКИ

Цей прилад призначений тільки для побутового використання.

1. Перед використанням уважно прочитайте цю інструкцію, а також інструкцію до зарядного пристрою.
2. Уникайте таких речовин та предметів, як:
 - гарячі речовини та предмети, наприклад запалені цигарки або іскри й металевий пил, що утворюються під час шліфування або різання металу
 - палні речовини, наприклад газолін, розчинники, бензин, гас або фарби
 - вибухові речовини, наприклад нітрогліцерин
 - займисті речовини, наприклад алюміній, цинк, магній, титан, фосфор або целулоїд

- вологий бруд, вода, мастило та подібні речовини
 - тверді предмети з гострими кутами, наприклад тріска, метали, каміння, скло, цвяхи, шпильки або бритви
 - порошок або грудки, наприклад цемент або тонер
 - електропровідний пил, наприклад металевий або вугільний
 - дрібні частки, наприклад бетонний пил.
- У протилежному випадку це може призвести до пожежі, травми та (або) пошкодження майна.
3. Негайно зупиніть інструмент, якщо помітите відхилення в його роботі.
 4. Якщо ви впустили або вдарили пиლოსос, перед подальшим використанням його слід ретельно оглянути на наявність тріщин або пошкоджень.
 5. Заборонено підносити інструмент близько до кухонних плит або інших джерел тепла.
 6. Заборонено блокувати забірний або вентиляційні отвори.

ЗБЕРІГАЙТЕ ЦІ ВКАЗІВКИ.

Важливі інструкції з безпеки для касети з акумулятором

1. Перед тим як користуватися касетою з акумулятором, слід прочитати всі інструкції та застережні знаки щодо (1) зарядного пристрою акумулятора, (2) акумулятора та (3) виробів, що працюють від акумулятора.
2. Не слід розбирати касету з акумулятором.
3. Якщо період роботи дуже покоротшав, слід негайно припинити користування. Це може призвести до виникнення ризику перегріву, опіку та навіть вибуху.
4. У разі потраплення електроліту в очі слід промити їх чистою водою та негайно звернутися до лікаря. Це може призвести до втрати зору.
5. Не закоротіть касету з акумулятором.
 - (1) Не слід торкатися клем будь-яким струмопровідним матеріалом.
 - (2) Не слід зберігати касету з акумулятором у ємності з іншими металевими предметами, такими як цвяхи, монети тощо.
 - (3) Не залишайте касету з акумулятором під дощем, запобігайте контакту з водою.

Коротке замикання може призвести до появи значного струму, перегріву, можливих опіків та навіть виходу з ладу.
6. Не слід зберігати інструмент та касету з акумулятором в місцях, де температура може сягнути чи перевищити 50°C (122°F).
7. Не слід спалювати касету з акумулятором, навіть якщо вона була неодноразово пошкоджена або повністю спрацьована. Касета з акумулятором може вибухнути у вогні.
8. Не слід кидати або ударяти акумулятор.

9. Не слід використовувати пошкоджений акумулятор.
10. Літій-іонні акумулятори, що містяться в інструменті, мають відповідати вимогам законів про небезпечні товари. Під час транспортування за допомогою комерційних перевезень, наприклад із залученням третьої сторони та експедиторів, необхідно дотримуватись особливих вимог, вказаних на пакуванні й у маркуванні. Під час підготовки позиції до відправлення необхідно проконсультуватись зі спеціалістом з небезпечних матеріалів. Крім того, слід виконувати більш докладні національні настанови, якщо такі є. Заклейте відкриті контакти стрічкою або заховайте їх і запакуйте акумулятор таким чином, щоб він не міг рухатися в пакуванні.
11. Для утилізації касети з акумулятором витягніть її з інструмента та утилізуйте безпечним способом. Дотримуйтеся норм місцевого законодавства щодо утилізації акумуляторів.
12. Використовуйте акумулятори лише з виробами, указаними компанією Makita. Установлення акумуляторів у невідповідні вироби може призвести до пожежі, надмірного нагрівання, вибуху чи витoku електроліту.
13. Якщо інструментом не користуватимуться протягом тривалого періоду часу, вийміть акумулятор з інструмента.

ЗБЕРІГАЙТЕ ЦІ ВКАЗІВКИ.

⚠ОБЕРЕЖНО: Використовуйте тільки акумулятори Makita. Використання акумуляторів, інших ніж оригінальні акумулятори Makita, або акумуляторів, конструкцію яких було змінено, може призвести до вибуху акумулятора і спричинити пожежу, травму або пошкодження. У зв'язку з цим також буде анульовано гарантію Makita на інструмент Makita і на зарядний пристрій.

Поради з забезпечення максимального строку експлуатації акумулятора

1. Касету з акумулятором слід заряджати до того, як він розрядиться повністю. Завжди слід зупинити роботу інструмента та зарядити акумулятор, якщо ви помітили зменшення потужності інструмента.
2. Ніколи не слід заряджати повторно повністю заряджену касету з акумулятором. Перезарядження скорочує строк експлуатації акумулятора.
3. Заряджайте касету з акумулятором при кімнатній температурі 10°C - 40°C (50°F - 104°F). Перед тим як заряджати касету з акумулятором, слід зачекати, доки вона охолоне.
4. Якщо касета з акумулятором не використовувалася тривалий час (понад шість місяців), її слід зарядити.

ОПИС РОБОТИ

⚠ ОБЕРЕЖНО: Обов'язково переконайтеся, що прилад вимкнено, а касету з акумулятором знято, перед регулюванням або перевіркою функціонування інструмента.

⚠ ОБЕРЕЖНО: Заряджаючи касету з акумулятором, слідкуйте, щоб між пілососом та акумулятором не потрапили пальці, як показано на малюнку. Защемлення пальців може призвести до травм.

► Рис.1

Встановлення та зняття касети з акумулятором

⚠ ОБЕРЕЖНО: Завжди вимикайте інструмент перед встановленням або зняттям касети з акумулятором.

⚠ ОБЕРЕЖНО: Під час встановлення або зняття касети з акумулятором слід міцно тримати інструмент та касету з акумулятором. Якщо ви утримуватимете інструмент та касету з акумулятором недостатньо міцно, вони можуть вислизнути з рук, що може призвести до пошкодження інструмента та касети з акумулятором або може спричинити травми.

► Рис.2: 1. Червоний індикатор 2. Кнопка 3. Касета з акумулятором

Щоб зняти касету з акумулятором, слід витягнути її з інструмента, натиснувши на кнопку в передній частині касети.

Щоб установити касету з акумулятором, слід сумістити виступ на касеті з акумулятором із пазом у корпусі та вставити касету на місце. Її необхідно вставити повністю, аж доки не почуєте клацання. Якщо на верхній частині кнопки помітний червоний індикатор, це означає, що касета з акумулятором установлена не до кінця.

⚠ ОБЕРЕЖНО: Завжди вставляйте касету з акумулятором повністю, аж поки червоний індикатор стане невидимим. Якщо цього не зробити, касета може випадково випасти з інструмента та завдати травми вам або людям, що знаходяться поряд.

⚠ ОБЕРЕЖНО: Не встановлюйте касету з акумулятором із зусиллям. Якщо касета не вставляється легко, то це означає, що ви її неправильно вставляєте.

Система захисту акумулятора

Інструмент оснащено системою захисту інструмента/акумулятора. Ця система автоматично вимикає живлення двигуна з метою збільшення терміну служби інструмента й акумулятора. Інструмент автоматично зупиняється під час роботи, якщо інструмент або акумулятор опиняться в зазначених нижче умовах.

Перевантаження

Інструмент споживає струм занадто високої потужності під час роботи.

У такому разі вимкніть інструмент і припиніть роботу, від часу виконання якої інструмент зазнав перевантаження. Щоб перезапустити інструмент, увімкніть його знову. Якщо інструмент не запускається, це означає, що акумулятор перегрівся. У такому випадку дозволяйте акумулятору охолонути, перш ніж знову увімкнути інструмент.

Низька напруга акумулятора

Залишкова ємність акумулятора занадто низька, тому інструмент не буде працювати. У такому разі вийміть і зарядіть акумулятор.

Відображення залишкового заряду акумулятора

Тільки для касет з акумулятором, які мають індикатори

► Рис.3: 1. Індикаторні лампи 2. Кнопка перевірки

Натисніть кнопку перевірки на касеті з акумулятором для відображення залишкового ресурсу акумулятора. Індикаторні лампи загоряться на кілька секунд.

Індикаторні лампи			Залишковий ресурс
Горить	Вимк.	Блимає	
■	□	▧	від 75 до 100%
■	■	■	
■	■	□	від 50 до 75%
■	□	□	від 25 до 50%
▧	□	□	від 0 до 25%
▧	□	□	Зарядіть акумулятор.
■	□	□	
□	□	■	Можливо, акумулятор вийшов з ладу.
□	□	■	

ПРИМІТКА: Залежно від умов використання та температури оточуючого середовища показання можуть незначним чином відрізнитися від дійсного ресурсу.

Дія вимикача

► Рис.4: 1. Кнопка ввімкнення / зміни швидкості 2. Кнопка вимкнення

Для того щоб запустити пілосос, просто натисніть кнопку ввімкнення / зміни швидкості. Щоб вимкнути інструмент, натисніть кнопку вимкнення.

Швидкість пілососа змінюється в три кроки натисканням кнопки ввімкнення / зміни швидкості.

При першому натисканні цієї кнопки вмикається режим високої швидкості, при другому — режим максимальної швидкості, а при третьому — режим нормальної швидкості. Кожне натискання на цю кнопку по черзі перемикає швидкість між високою, максимальною та низькою.

Увімкнення підсвічування

⚠ОБЕРЕЖНО: Не дивіться на світло або безпосередньо на джерело світла.

Для того щоб увімкнути підсвічування, натисніть кнопку увімкнення / зміни швидкості. Щоб вимкнути підсвічування, натисніть кнопку вимкнення.

Підсвічування вмикається, коли інструмент починає роботу.

Коли залишковий заряд акумулятора стає низьким, починає миготіти індикаторна лампа.

- **Рис.5:** 1. Кнопка увімкнення / зміни швидкості
2. Кнопка вимкнення 3. Лампа

ПРИМІТКА: Час, коли лампа акумулятора починає миготіти, залежить від температури на робочому місці та від стану касети з акумулятором.

ЗБОРКА

⚠ОБЕРЕЖНО: Обов'язково переконайтеся, що прилад вимкнено, а касету з акумулятором знято, перш ніж проводити будь-які роботи з інструментом.

Опис деталей

Додаткове приладдя

Фільтр підвищеної ефективності, каркас і губчатий фільтр

- **Рис.6:** 1. Контейнер 2. Фільтр підвищеної ефективності 3. Каркас і губчатий фільтр

Фільтр попереднього очищення або Фільтр підвищеної ефективності й фільтр HEPA

- **Рис.7:** 1. Контейнер 2. Фільтр попереднього очищення 3. Фільтр підвищеної ефективності 4. Фільтр HEPA

УВАГА: Не використовуйте фільтр підвищеної ефективності з фільтром (додаткове приладдя). Це може призвести до того, що фільтр підвищеної ефективності неможливо буде витягти з пілососа.

ПРИМІТКА: За використання додаткового фільтра попереднього очищення й фільтра з фільтром HEPA слід використовувати лише фільтр попереднього очищення на фільтрі HEPA. Якщо фільтр попереднього очищення й фільтр із фільтром HEPA використовувати одночасно, потужність усмоктування може знизитися.

ПРИМІТКА: За використання фільтра HEPA з фільтром підвищеної ефективності слід використовувати фільтр підвищеної ефективності з каркасом.

- **Рис.8:** 1. Каркас

Видалення пилу

⚠ОБЕРЕЖНО: Пілосос слід спорожнювати до повного заповнення, інакше силу всмоктування буде послаблено.

⚠ОБЕРЕЖНО: Внутрішню частину пілососа слід обов'язково звільняти від пилу. Невиконання цієї вимоги може призвести до засмічення фільтра або пошкодження двигуна.

Для видалення пилу, налиплого на фільтрі в контейнері, постукайте рукою по контейнеру 4–5 разів.

- **Рис.9:** 1. Контейнер 2. Отвір усмоктування

Поверніть отвір усмоктування вниз, поверніть контейнер у напрямку, показаному стрілкою на рисунку, і повільно від'єднайте контейнер, тягнучи його в напрямку від себе.

- **Рис.10:** 1. Контейнер 2. Отвір усмоктування

ПРИМІТКА: Під час відкриття контейнера пил може висипатися, тому під ним обов'язково встановлюйте мішок для сміття.

Видаліть пил із контейнера й фільтра підвищеної ефективності.

- **Рис.11:** 1. Контейнер 2. Фільтр підвищеної ефективності

Поверніть фільтр підвищеної ефективності в напрямку, показаному стрілкою, щоб відстібнути крипильний фланець від корпусу пілососа, після чого витягніть фільтр підвищеної ефективності.

- **Рис.12:** 1. Крипильний фланець

ПРИМІТКА: За використання фільтра попереднього очищення також дотримуйтеся наведеної вище процедури.

Вичистіть дрібний пил із злегка постукайте по фільтру підвищеної ефективності, щоб вибити пил.

Повторний монтаж

Приєднайте фільтр підвищеної ефективності. Одночасно переконайтеся, що фільтр підвищеної ефективності повернуто таким чином, щоб крипильний фланець було щільно зафіксовано в корпусі пілососа.

- **Рис.13:** 1. Фільтр підвищеної ефективності

- **Рис.14:** 1. Крипильний фланець

УВАГА: Перед використанням пілососа слід завжди перевіряти правильність установлення фільтра підвищеної ефективності. У разі неправильного встановлення пил потраплятиме в корпус двигуна, що призведе до пошкодження двигуна.

Виникнення описаної далі проблеми означає, що фільтр підвищеної ефективності встановлено неправильно. Перевстановіть їх належним чином, щоб усунути проблему.

Прикріпіть контейнер. Сумістіть позначку на контейнері з позначкою на ручці, потім із зусиллям поверніть контейнер у напрямку, показаному стрілкою, до його повної фіксації.

- **Рис.15:** 1. Позначка 2. Рукотка 3. Контейнер

ПРИМІТКА: Пил слід видаляти заздалегідь, оскільки накопичування в пілососі великої кількості пилу призводить до послаблення сили всмоктування.

Приклади проблем

Кріпильний фланець фільтра підвищеної ефективності недостатньо щільно зафіксовано в пазу на корпусі пілососа.

► **Рис.16:** 1. Кріпильний фланець 2. Паз у корпусі пілососа

Установлення або зняття каркаса / фільтра HEPA

Додаткове приладдя

Дії для каркаса й губчатого фільтра

Для видалення каркаса підніміть нижню частину стійок каркаса пальцями й роз'єднайте паз і виступ на пілососі. Після цього зніміть губчатий фільтр.

► **Рис.17:** 1. Каркас 2. Губчатий фільтр

Для встановлення сумістіть пази на каркасі з виступом на пілососі й притисніть до клацання. Установіть губчатий фільтр в отвір між стійками в початкове положення.

Дії для фільтра HEPA

Під час установлення фільтра HEPA сумістіть паз фільтра HEPA з виступом на пілососі. Потім розмістіть фільтр попереднього очищення або фільтр підвищеної ефективності на фільтрі HEPA й поверніть для фіксації. Щоб виїняти, виконайте процедуру встановлення у зворотному порядку.

► **Рис.18:** 1. Фільтр HEPA 2. Фільтр попереднього очищення

► **Рис.19:** 1. Фільтр HEPA 2. Фільтр підвищеної ефективності

РОБОТА

⚠ОБЕРЕЖНО: Під час роботи з пілососом не тримайте обличчя занадто близько до вентиляційного отвору. Потраплення в очі сторонніх предметів може призвести до травми.

Установлення або видалення насадки пілососа

⚠ОБЕРЕЖНО: Після встановлення насадки переконайтеся в надійності її кріплення. У разі неправильного встановлення насадки вона може зіскочити й нанести травму.

⚠ОБЕРЕЖНО: Під час зняття насадки будьте обережні, щоб не вдаритися рукою об стіну тощо.

Під час використання насадки з фіксацією

Для встановлення насадки вставте її у всмоктувальний отвір пілососа до клацання. Переконайтеся в тому, що насадка надійно зафіксовано.

► **Рис.20:** 1. Отвір усмоктування 2. Насадка з фіксацією 3. Гачок

ПРИМІТКА: Під час установлення насадки з фіксацією сумістіть кнопку розблокування з гачком на насадці. Якщо вони не суміщені, подовжувач не буде зафіксовано, через що він може зіскочити з пілососа.

Для видалення потягніть насадку, натискаючи кнопку розблокування.

► **Рис.21:** 1. Кнопка розблокування 2. Насадка з фіксацією

Під час використання насадки без фіксації

⚠ОБЕРЕЖНО: Для під'єднання насадки без фіксації поверніть і вставте її в зазначеному стрілкою напрямку, щоб зафіксувати з'єднання. Щоб від'єднати приладдя, витягніть його, повертаючи також у напрямку, показаному стрілкою. Якщо насадку повернути у зворотному напрямку, контейнер може від'єднатися.

► **Рис.22**

Чищення (всмоктування)

Штуцер

Для чищення столів, парт, меблів тощо встановлюйте штуцер. Він легко надівається.

► **Рис.23:** 1. Штуцер

Штуцер + подовжувач (пряма труба)

Подовжувач вставляється між штуцером та пілососом. Така конструкція є зручною для чищення підлоги стоячи.

► **Рис.24:** 1. Корпус пілососа 2. Подовжувач 3. Штуцер

Кутовий штуцер

Для чищення кутів та щілин в салоні автомобіля встановлюйте кутовий штуцер.

► **Рис.25:** 1. Кутовий штуцер 2. Корпус пілососа

Кутовий штуцер + подовжувач (пряма труба)

Цю конструкцію слід використовувати там, де пілосос не може пройти в обмеженому просторі, або у високих місцях, до яких важко дотягнутись.

► **Рис.26:** 1. Кутовий штуцер 2. Подовжувач 3. Корпус пілососа

Чищення без штуцера

Збирати пил можна й без штуцера.

► Рис.27

Для збирання пилу з підлоги в положенні стоячи до пирососа для зручності можна прикріпити подовжувач.

► Рис.28: 1. Подовжувач

ТЕХНІЧНЕ ОБСЛУГОВУВАННЯ

⚠ОБЕРЕЖНО: Перед здійсненням перевірки або обслуговування завжди перевіряйте, щоб інструмент був вимкнений, а касета з акумулятором була знята.

Для забезпечення БЕЗПЕКИ й НАДІЙНОСТІ продукції її ремонт, а також роботи з обслуговування або регулювання мають виконуватись уповноваженими або заводськими сервісними центрами Makita з використанням запчастин виробництва компанії Makita.

Після використання

УВАГА: Якщо пиросос розмістити біля стіни без будь-якої іншої опори, він може впасти й зазнати пошкоджень.

► Рис.29

Чистка

УВАГА: Ніколи не використовуйте газолін, бензин, розріджувач, спирт та подібні речовини. Їх використання може призвести до зміни кольору, деформації або появи тріщин.

УВАГА: Не видаляйте пил з пирососа та фільтрів за допомогою повітродувки. При цьому пил потрапляє всередину корпусу і може спричинити несправності.

УВАГА: Після промивання фільтрів висушіть їх перед використанням. Вологий фільтр може стати причиною послаблення всмоктування та скорочення терміну служби двигуна.

УВАГА: Очистивши основний та губчатий фільтри, установіть їх на місце перед використанням. Під час експлуатації пирососа без основного й губчатого фільтрів пил потрапляє до корпусу двигуна й спричиняє несправності.

Корпус пирососа

Слід періодично протирати зовнішню поверхню (корпус) пирососа ганчіркою, зволоженою мильною водою.

Не забудьте прочистити отвір усмоктування та ділянку встановлення фільтра.

► Рис.30

Фільтр підвищеної ефективності

Коли фільтр засмічується та потужність пирососа зменшується, фільтр слід вимити в мильній воді. Перед використанням його слід ретельно висушити.

► Рис.31

Фільтр HEPA

Додаткове приладдя

УВАГА: Не тріть і не дряпайте фільтр HEPA твердими предметами, наприклад щіткою або лопаткою.

Засмічення фільтра HEPA спричиняє зниження всмоктувальної дії. Фільтр слід періодично прочищувати.

Час від часу мийте фільтр HEPA у воді, полощіть і ретельно висушіть його в затінку перед використанням. Ніколи не періть фільтр у пральній машині.

► Рис.32

Губчатий фільтр

Нижче описано процедуру очищення губчатого фільтра.

1. Зніміть основний фільтр.
2. Витягніть губчатий фільтр із отвору між стійками.
3. Очистіть губчатий фільтр постукуванням або промиванням. У разі промивання ретельно висушіть фільтр перед використанням.
4. Установіть губчатий фільтр в отвір між стійками в початкове положення. Переконайтеся, що губчатий фільтр міцно притиснутий до нижнього краю стійок, а між фільтром та отвором усмоктування немає зазору.

► Рис.33: 1. Губчатий фільтр 2. Нижній край стійок

Настінне кріплення для бездротового пирососа

Додаткове приладдя

ПРИМІТКА: Гвинт для кріплення тримача до комплекту не входить. Виберіть гвинт відповідно до типу матеріалу.

Прикріпіть настінне кріплення для бездротового пирососа до стіни, балки або колони, зроблених із твердої деревини, де можна надійно закріпити бездротовий пиросос. Перед кріпленням пирососа завжди перевіряйте, щоб настінне кріплення для бездротового пирососа було надійно закріплено.

► Рис.34: 1. Настінне кріплення для бездротового пирососа

⚠ОБЕРЕЖНО: Вішайте пиросос на настінне кріплення обережно й не вішайте жодних інших пристроїв, окрім пирососа.

Усунення несправностей

Перш ніж здавати прилад до ремонту, слід перевірити наступні моменти.

Ознака	Ділянка, яку слід обстежити	Спосіб прикріплення
Слабка сила всмоктування	Чи заповнений контейнер пилом?	Витрусіть пил з контейнера.
	Чи засмічений фільтр?	Очистьте або промийте фільтр.
	Чи розряджений акумулятор?	Зарядіть акумулятор.
Пристрій не працює	Чи розряджений акумулятор?	Зарядіть акумулятор.

⚠ ОБЕРЕЖНО: Не намагайтеся відремонтувати пилосос самотужки.

ДОДАТКОВЕ ПРИЛАДДЯ

⚠ ОБЕРЕЖНО: Це додаткове та допоміжне обладнання рекомендовано використовувати з інструментом Makita, зазначеним у цій інструкції з експлуатації. Використання будь-якого іншого додаткового та допоміжного обладнання може становити небезпеку травмування. Використовуйте додаткове та допоміжне обладнання лише за призначенням.

У разі необхідності отримати допомогу в більш детальному ознайомленні з оснащенням звертайтеся до місцевого сервісного центру Makita.

- Подовжувач (пряма труба)
- Штуцер
- Штуцер для килима
- Щітка для полиць
- Кутовий штуцер
- Кругла щітка
- Гнучкий шланг
- Фільтр
- Первинний фільтр
- Фільтр підвищеної ефективності
- Фільтр HEPA
- Оригінальний акумулятор та зарядний пристрій Makita
- Вільний штуцер
- Насадка для очищення сидіння
- Сопло для чищення шліпін
- Настінне кріплення для бездротового пилососа
- Циклонний фільтр

ПРИМІТКА: Деякі елементи списку можуть входити до комплекту інструмента як стандартне приладдя. Вони можуть відрізнятися залежно від країни.

Циклонний фільтр

- **Рис.35:** 1. Кнопка розблокування 2. Гачок
3. Пряма труба 4. Циклонний фільтр
5. Отвір усмоктування

Про циклонний фільтр

Використання пилососа із циклонним фільтром зменшує кількість пилу, що потрапляє в контейнер, що запобігає зниженню сили всмоктування. Крім того, це значно спрощує очищення після використання.

⚠ ОБЕРЕЖНО: Обов'язково переконайтеся в тому, що інструмент вимкнено, а касету з акумулятором знято, перш ніж проводити будь-які роботи з інструментом. Якщо касету з акумулятором залишити в пристрої, пилосос може несподівано запуститися й стати причиною травми.

⚠ ОБЕРЕЖНО: Очищуйте сітчастий фільтр циклонного фільтра й фільтри пилососа, коли вони засмічуються. Подальше використання в засміченому стані може призвести до перегріву або утворення диму.

УВАГА: Не використовуйте пилосос з установленим циклонним фільтром у горизонтальному положенні або в положенні, коли його спрямовано вгору. Це може привести до засмічення сітчастого фільтра.

УВАГА: Завжди використовуйте пилосос з установленим фільтром навіть за використання циклонного фільтра. Використання пилососа без установлених фільтрів може привести до несправності двигуна.

ПРИМІТКА: Перед використанням переконайтеся в тому, що циклонний фільтр, пилосос і пряму трубу зафіксовано належним чином.

ПРИМІТКА: Спорожнюйте корпус для збору пилу циклонного фільтра й контейнер пилососа, коли вони заповнилися пилом. Подальше використання може призвести до зниження сили всмоктування.

ПРИМІТКА: Ви також можете використовувати циклонний фільтр без фіксації.

ПРИМІТКА: Порядок установлення або видалення циклонного фільтра див. у розділі «Установлення або видалення насадки пилососа».

Видалення пилу

Після заповнення пилом до рівня лінії заповнення в корпусі для збору пилу виконайте описану далі процедуру й утилізуйте пил.

1. Міцно втримуючи корпус для збору пилу, натисніть і утримуйте дві кнопки, після чого зніміть корпус для збору пилу.

► **Рис.36:** 1. Лінія заповнення 2. Корпус для збору пилу 3. Кнопка (два положення) 4. Сітчастий фільтр

2. Видаліть пил із корпусу для збору пилу й видаліть пил і дрібний пил із поверхні сітчастого фільтра.

3. Вставте корпус для збору пилу таким чином, щоб дві кнопки зафіксувалися з клацанням.

► **Рис.37:** 1. Корпус для збору пилу 2. Кнопка (два положення)

ПРИМІТКА: Перед подальшим використанням переконайтеся в тому, що циклонний фільтр, пило-сос і пряму трубу зафіксовано належним чином.

ПРИМІТКА: Якщо сила всмоктування не відновиться навіть після видалення пилу й очищення сітчастого фільтра, переконайтеся в тому, що пил не накопичився в контейнері пиლოსоса, або у відсутності засмічення.

Чищення

Коли забрудниться корпус для збору пилу чи засмітиться сітчастий фільтр, витягніть і промийте їх водою. (Процедуру видалення див. у розділі «Утилізація пилу».)

Ретельно просушіть деталі перед повторним установленням і використанням.

► **Рис.38:** 1. Корпус для збору пилу 2. Сітчастий фільтр

Якщо сітчастий фільтр сильно забруднений, очистьте його, виконавши вказані далі процедури.

1. Поверніть сітчастий фільтр проти годинникової стрілки й вийміть його, поки гачки перебувають у незафіксованому положенні.

► **Рис.39:** 1. Сітчастий фільтр 2. Гачок

2. Видаліть пил із сітчастого фільтра й промийте його водою. Після цього ретельно просушіть його.

3. Вставте сітчастий фільтр в основу таким чином, щоб гачки розташувалися на одній лінії з отвором. Поверніть сітчастий фільтр за годинниковою стрілкою до фіксації гачків із клацанням. Переконайтеся в тому, що сітчастий фільтр надійно зафіксовано.

► **Рис.40:** 1. Сітчастий фільтр 2. Гачок 3. Отвір

ОСТОРОЖНО

Данный инструмент могут использовать дети с 8 лет и лица с ограниченными физическими, сенсорными или умственными способностями, а также не имеющие надлежащего опыта и знаний, только в случаях, когда они действуют под руководством или после надлежащего инструктажа по безопасному использованию инструмента и осознают возможные опасности. Не разрешайте детям играть с инструментом. Детям запрещается проводить чистку и обслуживание без контроля со стороны взрослых.

ТЕХНИЧЕСКИЕ ХАРАКТЕРИСТИКИ

Модель:		DCL281F
Производительность		750 мл
Продолжительное использование (с аккумулятором BL1830B)	1 (Режим нормальной скорости)	Приблизительно 50 мин
	2 (Режим высокой скорости)	Приблизительно 20 мин
	3 (Режим максимальной скорости)	Приблизительно 15 мин
Общая длина		1 016 мм
Номинальное напряжение		18 В пост. тока
Масса нетто		1,2 - 1,5 кг

- Благодаря нашей постоянно действующей программе исследований и разработок указанные здесь технические характеристики могут быть изменены без предварительного уведомления.
- Технические характеристики могут различаться в зависимости от страны.
- В значение массы не входит масса принадлежностей, только масса блок(ов) аккумулятора. Наименьшая и наибольшая совокупная масса инструмента и блока(ов) аккумулятора указана в таблице.

Подходящий блок аккумулятора и зарядное устройство

Блок аккумулятора	BL1815N / BL1820 / BL1820B / BL1830 / BL1830B / BL1840 / BL1840B / BL1850 / BL1850B / BL1860B
Зарядное устройство	DC18RC / DC18RD / DC18RE / DC18SD / DC18SE / DC18SF / DC18SH

- В зависимости от региона проживания некоторые блоки аккумуляторов и зарядные устройства, перечисленные выше, могут быть недоступны.

⚠ ОСТОРОЖНО: Используйте только перечисленные выше блоки аккумуляторов и зарядные устройства. Использование других блоков аккумуляторов и зарядных устройств может привести к травме и/или пожару.

Символы

Ниже приведены символы, которые могут использоваться для обозначения оборудования. Перед использованием убедитесь в том, что вы понимаете их значение.



Прочитайте руководство по эксплуатации.



Только для стран ЕС
Не выбрасывайте электрооборудование или аккумуляторы вместе с бытовым мусором! В соответствии с европейскими директивами об утилизации электрического и электронного оборудования, о батареях и аккумуляторах, а также использованных батареях и аккумуляторах и их применении в соответствии с местными законами электрооборудование, батареи и аккумуляторы, срок эксплуатации которых истек, должны утилизироваться отдельно и передаваться для утилизации на предприятие, соответствующее применяемым правилам охраны окружающей среды.

Назначение

Данный инструмент предназначен для сбора сухой пыли.

МЕРЫ БЕЗОПАСНОСТИ

Правила техники безопасности при эксплуатации аккумуляторного пылесоса

⚠ ОСТОРОЖНО: ВАЖНО! ВНИМАТЕЛЬНО ОЗНАКОМЬТЕСЬ со всеми инструкциями и рекомендациями по технике безопасности **ДО НАЧАЛА РАБОТЫ**. Невыполнение инструкций и рекомендаций может привести к поражению электротоком, пожару и/или тяжелым травмам.

1. Берегите от дождя. Храните в помещении.
2. Не позволяйте использовать в качестве игрушки. Если инструмент используется рядом с детьми, соблюдайте особую осторожность.
3. Используйте только так, как описано в настоящем руководстве. Используйте только принадлежности, рекомендованные производителем.
4. Не используйте с поврежденным аккумулятором. Если инструмент не работает должным образом, был уронен, поврежден, забыт на улице или попал в воду, отнесите его в сервисный центр.
5. Не берите инструмент мокрыми руками.
6. Не помещайте какие-либо предметы в отверстие. Не используйте, если какое-либо отверстие заблокировано. Предотвращайте попадание пыли, пуха, волос и других материалов, способных уменьшить поток воздуха.
7. Держите волосы, свободную одежду, пальцы и другие части тела подальше от отверстий и движущихся деталей.
8. Перед снятием аккумулятора выключите все регуляторы.
9. Проявляйте особую осторожность при чистке на лестницах.
10. Не используйте для сбора огнеопасных или воспламеняющихся жидкостей, например бензина, и не используйте там, где они могут присутствовать.
11. Для зарядки используйте только зарядное устройство, поставляемое производителем.
12. Не собирайте ничего, что горит или дымится, например, окурки, спички или горячий пепел.
13. Не используйте без установленных фильтров и/или пылесборного мешка.
14. Не заряжайте аккумулятор на улице.
15. Заряжайте аккумулятор только зарядным устройством, указанным изготовителем. Зарядное устройство, подходящее для одного типа аккумуляторных блоков, может привести к пожару при его использовании с другим аккумуляторным блоком.

16. Используйте электроинструмент только с указанными аккумуляторными блоками. Использование других аккумуляторных блоков может привести к травме или пожару.
17. Когда аккумуляторный блок не используется, храните его отдельно от металлических предметов, таких как скрепки, монеты, ключи, гвозди, шурупы или другие небольшие металлические предметы, которые могут привести к короткому замыканию контактов аккумуляторного блока.
18. При неправильном обращении из аккумуляторного блока может потечь жидкость. Избегайте контакта с ней. В случае контакта с кожей промойте место контакта обильным количеством воды.
19. Не используйте поврежденные или модифицированные инструменты и аккумуляторные блоки. Поврежденные или модифицированные аккумуляторы могут работать некорректно, что может привести к пожару, взрыву или травмированию.
20. Не подвергайте аккумуляторный блок или инструмент воздействию огня или высокой температуры. Воздействие огня или температуры выше 130 °C может привести к взрыву.
21. Следуйте всем инструкциям по зарядке и не заряжайте аккумуляторный блок или инструмент при температурных условиях, выходящих за пределы диапазона, указанного в инструкции. Зарядка ненадлежащим образом или при температурных условиях, выходящих за пределы указанного диапазона, может привести к повреждению батареи и повысить риск пожара.

СОХРАНИТЕ ДАННЫЕ ИНСТРУКЦИИ.

ДОПОЛНИТЕЛЬНЫЕ ПРАВИЛА ТЕХНИКИ БЕЗОПАСНОСТИ

Этот инструмент предназначен для домашнего использования.

1. Перед использованием внимательно прочитайте это руководство по эксплуатации и руководство по эксплуатации зарядного устройства.
2. Запрещается собирать следующие материалы:
 - горячие материалы (напр., зажженные сигареты) или искры/стружку при шлифовке/резании металла
 - горючие материалы (например, бензин, растворитель, бензол, керосин или краска)
 - взрывоопасные материалы (например, нитроглицерин)
 - воспламеняющиеся материалы (например, алюминий, цинк, магниевый титан, фосфор или целлулоид)
 - жидкую грязь, воду, масло и подобные материалы
 - твердые частицы с острыми краями (например, древесные стружки, металлы, камни, стекла, гвозди, штифты или бритвы)

- пыль от цемента или тонера
- электропроводящую пыль (например, металлов или угля)
- тонкодисперсные частицы (например, пыль от бетона)

Подобные действия могут привести к пожару, травмам и/или повреждению имущества.

3. Немедленно прекратите работу, если вы заметили какие-либо отклонения.
4. Тщательно проверьте пылесос перед началом эксплуатации на предмет наличия трещин и повреждений, если вы уронили или ударили его.
5. Не подносите близко к печам и источникам тепла.
6. Не блокируйте входные и вентиляционные отверстия.

СОХРАНИТЕ ДАННЫЕ ИНСТРУКЦИИ.

Важные правила техники безопасности для работы с аккумуляторным блоком

1. Перед использованием аккумуляторного блока прочитайте все инструкции и предупреждающие надписи на (1) зарядном устройстве, (2) аккумуляторном блоке и (3) инструменте, работающем от аккумуляторного блока.
2. Не разбирайте аккумуляторный блок.
3. Если время работы аккумуляторного блока значительно сократилось, немедленно прекратите работу. В противном случае, может возникнуть перегрев блока, что приведет к ожогам и даже к взрыву.
4. В случае попадания электролита в глаза промойте их обильным количеством чистой воды и немедленно обратитесь к врачу. Это может привести к потере зрения.
5. Не замыкайте контакты аккумуляторного блока между собой:
 - (1) Не прикасайтесь к контактам какими-либо токопроводящими предметами.
 - (2) Не храните аккумуляторный блок в кейсе вместе с другими металлическими предметами, такими как гвозди, монеты и т. п.
 - (3) Не допускайте попадания на аккумуляторный блок воды или дождя.
 Замыкание контактов аккумуляторного блока между собой может привести к возникновению большого тока, перегреву, возможному ожогу и даже поломке блока.
6. Не храните инструмент и аккумуляторный блок в местах, где температура может достигать или превышать 50 °C (122 °F).
7. Не бросайте аккумуляторный блок в огонь, даже если он сильно поврежден или полностью вышел из строя. Аккумуляторный блок может взорваться под действием огня.
8. Не роняйте и не ударяйте аккумуляторный блок.

9. Не используйте поврежденный аккумуляторный блок.
10. Входящие в комплект литий-ионные аккумуляторы должны эксплуатироваться в соответствии с требованиями законодательства об опасных товарах. При коммерческой транспортировке, например, третьей стороной или экспедитором, необходимо нанести на упаковку специальные предупреждения и маркировку. В процессе подготовки устройства к отправке обязательно проконсультируйтесь со специалистом по опасным материалам. Также соблюдайте местные требования и нормы. Они могут быть строже. Закройте или закрепите разомкнутые контакты и упакуйте аккумулятор так, чтобы он не перемещался по упаковке.
11. Для утилизации блока аккумулятора извлеките его из инструмента и утилизируйте безопасным способом. Выполняйте требования местного законодательства по утилизации аккумуляторного блока.
12. Используйте аккумулятор только с продукцией, указанной Makita. Установка аккумуляторов на продукцию, не соответствующую требованиям, может привести к пожару, перегреву, взрыву или утечке электролита.
13. Если инструментом не будут пользоваться в течение длительного периода времени, извлеките аккумулятор из инструмента.

СОХРАНИТЕ ДАННЫЕ ИНСТРУКЦИИ.

▲ВНИМАНИЕ: Используйте только фирменные аккумуляторные батареи Makita. Использование аккумуляторных батарей, не произведенных Makita, или батарей, которые были подвергнуты модификациям, может привести к взрыву аккумулятора, пожару, травмам и повреждению имущества. Это также автоматически аннулирует гарантию Makita на инструмент и зарядное устройство Makita.

Советы по обеспечению максимального срока службы аккумулятора

1. Заряжайте блок аккумуляторов перед его полной разрядкой. Обязательно прекратите работу с инструментом и зарядите блок аккумуляторов, если вы заметили снижение мощности инструмента.
2. Никогда не подзаряжайте полностью заряженный блок аккумуляторов. Перезарядка сокращает срок службы аккумулятора.
3. Заряжайте блок аккумуляторов при комнатной температуре в 10 - 40 °C (50 - 104 °F). Перед зарядкой горячего блока аккумуляторов дайте ему остыть.
4. Зарядите ионно-литиевый аккумуляторный блок, если вы не будете пользоваться инструментом длительное время (более шести месяцев).

ОПИСАНИЕ РАБОТЫ

▲ВНИМАНИЕ: Перед регулировкой или проверкой функций инструмента обязательно убедитесь, что он выключен и его аккумуляторный блок снят.

▲ВНИМАНИЕ: Соблюдайте осторожность, чтобы при установке аккумулятора не защемить пальцы между пылесосом и аккумулятором, как показано на рисунке. Защемление пальцев может привести к травме.

► Рис.1

Установка или снятие блока аккумулятора

▲ВНИМАНИЕ: Обязательно выключайте инструмент перед установкой и извлечением аккумуляторного блока.

▲ВНИМАНИЕ: При установке и извлечении аккумуляторного блока крепко удерживайте инструмент и аккумуляторный блок. Если не соблюдать это требование, они могут выскользнуть из рук, что приведет к повреждению инструмента, аккумуляторного блока и травмированию оператора.

► Рис.2: 1. Красный индикатор 2. Кнопка 3. Блок аккумулятора

Для снятия аккумуляторного блока нажмите кнопку на лицевой стороне и извлеките блок.

Для установки аккумуляторного блока совместите выступ аккумуляторного блока с пазом в корпусе и задвиньте его на место. Устанавливайте блок до упора так, чтобы он зафиксировался на месте с небольшим щелчком. Если вы можете видеть красный индикатор на верхней части клавиши, адаптер аккумулятора не полностью установлен на месте.

▲ВНИМАНИЕ: Обязательно устанавливайте аккумуляторный блок до конца, чтобы красный индикатор не был виден. В противном случае аккумуляторный блок может выпасть из инструмента и нанести травму вам или другим людям.

▲ВНИМАНИЕ: Не прилагайте чрезмерных усилий при установке аккумуляторного блока. Если блок не двигается свободно, значит он вставлен неправильно.

Система защиты аккумулятора

На инструменте предусмотрена система защиты инструмента/аккумулятора. Она автоматически отключает питание двигателя для продления срока службы инструмента и аккумулятора. Инструмент автоматически остановится во время работы при возникновении указанных ниже ситуаций, влияющих на работу самого инструмента или аккумулятора.

Перегрузка:

Из-за способа эксплуатации инструмент потребляет очень большое количество тока.

В этом случае выключите инструмент и прекратите работу, повлекшую перегрузку инструмента. Затем включите инструмент для перезапуска.

Если инструмент не включается, значит перегрелся аккумуляторный блок. В этом случае дайте аккумулятору остыть перед повторным включением инструмента.

Низкое напряжение аккумуляторной батареи:











Уровень оставшегося заряда аккумулятора слишком низкий, и инструмент не работает. В этом случае снимите и зарядите аккумулятор.

Индикация оставшегося заряда аккумулятора

Только для блоков аккумулятора с индикатором

► Рис.3: 1. Индикаторы 2. Кнопка проверки

Нажмите кнопку проверки на аккумуляторном блоке для проверки заряда. Индикаторы загорятся на несколько секунд.

Индикаторы			Уровень заряда
 Горит	 Выкл.	 Мигает	
			от 75 до 100%
			от 50 до 75%
			от 25 до 50%
			от 0 до 25%
			Зарядите аккумуляторную батарею.
			Возможно, аккумуляторная батарея неисправна.
			

ПРИМЕЧАНИЕ: В зависимости от условий эксплуатации и температуры окружающего воздуха индикация может незначительно отличаться от фактического значения.

Действие выключателя

► Рис.4: 1. Кнопка "Вкл./изменения скорости 2. Кнопка "Выкл."

Для включения пылесоса просто нажмите кнопку "Вкл./изменения скорости. Чтобы выключить инструмент, нажмите кнопку "Выкл."

Вы можете изменить скорость пылесоса за три шага путем нажатия кнопки "Вкл./изменения скорости. Первое нажатие на эту кнопку включает режим высокой скорости, второе — режим максимальной скорости, а третье — нормальной. Каждое последующее нажатие попеременно повторяет цикл высокой//максимальной/нормальной скорости.

Включение лампы

⚠ВНИМАНИЕ: Не смотрите непосредственно на свет или источник света.

Для включения подсветки просто нажмите кнопку "Вкл."/изменения скорости. Нажмите на кнопку "Выкл." для отключения подсветки. При включении инструмента загорается световой индикатор. При низком заряде аккумулятора индикатор начинает мигать.

► **Рис.5:** 1. Кнопка "Вкл."/изменения скорости
2. Кнопка "Выкл." 3. Лампа

ПРИМЕЧАНИЕ: Время, по истечении которого индикатор загорается, зависит от температуры на рабочем месте и состояния блока аккумулятора.

СБОРКА

⚠ВНИМАНИЕ: Перед проведением каких-либо работ с инструментом обязательно убедитесь, что инструмент отключен, а блок аккумулятора снят.

Описание деталей

Дополнительные принадлежности

Высокоэффективный фильтр, каркас и губчатый фильтр

► **Рис.6:** 1. Контейнер 2. Высокоэффективный фильтр 3. Каркас и губчатый фильтр

Фильтр предварительной очистки или высокоэффективный фильтр и фильтр HEPA

► **Рис.7:** 1. Контейнер 2. Фильтр предварительной очистки 3. Высокоэффективный фильтр 4. Фильтр HEPA

ПРИМЕЧАНИЕ: Не используйте высокоэффективный фильтр совместно с фильтром (дополнительная принадлежность). Это может привести к тому, что высокоэффективный фильтр невозможно будет извлечь из пылесоса.

ПРИМЕЧАНИЕ: При использовании дополнительного фильтра предварительной очистки и фильтра с фильтром HEPA следует использовать только фильтр предварительной очистки, установленный на фильтр HEPA. Если фильтр предварительной очистки и фильтр с фильтром HEPA использовать одновременно, мощность всасывания может снизиться.

ПРИМЕЧАНИЕ: При использовании фильтра HEPA с высокоэффективным фильтром следует использовать высокоэффективный фильтр с каркасом.

► **Рис.8:** 1. Каркас

Удаление пыли

⚠ВНИМАНИЕ: Опорожните пылесос до того, как он заполнится, или сила всасывания уменьшится.

⚠ВНИМАНИЕ: Обязательно удалите пыль с внутренних поверхностей пылесоса. Невыполнение этого условия может привести загрязнению фильтра или к повреждению мотора.

Чтобы стряхнуть налипшую на фильтр в области контейнера пыль, постучите рукой по контейнеру 4–5 раз.

► **Рис.9:** 1. Контейнер 2. Впускное отверстие всасывания

Направьте впускное отверстие всасывания вниз, поверните контейнер по стрелке и отсоедините его, осторожно потянув от себя.

► **Рис.10:** 1. Контейнер 2. Впускное отверстие всасывания

ПРИМЕЧАНИЕ: При открытии контейнера пыль может высыпаться, поэтому не забудьте подставить под контейнер мусорное ведро.

Удалите скопившуюся пыль из контейнера и из высокоэффективного фильтра.

► **Рис.11:** 1. Контейнер 2. Высокоэффективный фильтр

Поверните высокоэффективный фильтр по стрелке, чтобы вывести из зацепления фиксирующий буртик, и снимите фильтр.

► **Рис.12:** 1. Фиксирующий буртик

ПРИМЕЧАНИЕ: При использовании фильтра предварительной очистки также соблюдайте приведенную выше процедуру.

Удалите мелкую пыль и слегка постучите, чтобы удалить пыль из высокоэффективного фильтра.

Сборка

Установите высокоэффективный фильтр. Для этого поверните высокоэффективный фильтр так, чтобы фиксирующий буртик плотно вошел в зацепление с пылесосом.

► **Рис.13:** 1. Высокоэффективный фильтр

► **Рис.14:** 1. Фиксирующий буртик

ПРИМЕЧАНИЕ: Перед включением пылесоса обязательно проверяйте правильность установки высокоэффективного фильтра. Если он установлен неправильно, пыль попадет в корпус мотора и станет причиной его поломки.

Возникновение описанной далее проблемы означает, что высокоэффективный фильтр установлен неправильно. Чтобы устранить проблему, выполните установку правильно.

Прикрепите контейнер. Совместите значок на контейнере со значком на рукоятке, затем с усилием поверните контейнер по стрелке до фиксации.

► **Рис.15:** 1. Метка 2. Рукоятка 3. Контейнер

ПРИМЕЧАНИЕ: Обязательно заблаговременно удалите пыль, так как сила всасывания снижается, если в пылесосе скопилось много пыли.

Примеры проблем

Фиксирующий буртик высокоэффективного фильтра недостаточно прочно закреплен в пазу корпуса пылесоса.

► **Рис.16:** 1. Фиксирующий буртик 2. Паз в корпусе пылесоса

Установка и демонтаж каркаса / фильтра HEPA

Дополнительные принадлежности

Действия для каркаса и губчатого фильтра

Для удаления каркаса поднимите нижнюю часть стоек каркаса пальцами и разъедините паз и выступ на пылесосе. Затем удалите губчатый фильтр.

► **Рис.17:** 1. Каркас 2. Губчатый фильтр

Для установки совместите пазы на каркасе с выступом на пылесосе и прижмите до щелчка.

Вставьте губчатый фильтр между стойками в его исходное положение.

Действия для фильтра HEPA

При установке фильтра HEPA совместите паз фильтра HEPA с выступом на пылесосе. Затем разместите фильтр предварительной очистки или высокоэффективный фильтр на фильтре HEPA и поверните для фиксации. Для демонтажа выполните процедуру установки в обратном порядке.

► **Рис.18:** 1. Фильтр HEPA 2. Фильтр предварительной очистки

► **Рис.19:** 1. Фильтр HEPA 2. Высокоэффективный фильтр

ЭКСПЛУАТАЦИЯ

ВНИМАНИЕ: Во время работы с пылесосом не приближайте лицо слишком близко к вентиляционному отверстию. Попадание в глаза посторонних предметов может привести к травме.

Установка или удаление насадки пылесоса

ВНИМАНИЕ: После установки насадки убедитесь в надежности ее установки. При неправильной установке насадки она может соскочить и нанести травму.

ВНИМАНИЕ: При снятии насадки будьте осторожны, чтобы не удариться рукой о стену и т. д.

При использовании насадки с фиксацией

Для установки насадки вставьте ее во впускное отверстие пылесоса до щелчка. Убедитесь в том, что насадка зафиксирована.

► **Рис.20:** 1. Впускное отверстие 2. Насадка с фиксацией 3. Крючок

ПРИМЕЧАНИЕ: При установке насадки с фиксацией убедитесь в том, что кнопка разблокировки совмещена с крючком на насадке. Если их не совместить, труба не будет зафиксирована и может соскочить с пылесоса.

Для удаления потяните за насадку, нажав кнопку разблокировки.

► **Рис.21:** 1. Кнопка разблокировки 2. Насадка с фиксацией

При использовании насадки без фиксации

ВНИМАНИЕ: Для подсоединения насадки без фиксации поверните и вставьте ее в указанном стрелкой направлении, чтобы зафиксировать соединение. Чтобы отсоединить насадку, поверните и извлеките ее также в направлении, указанном стрелкой. Если насадку повернуть в обратном направлении, контейнер может отсоединиться.

► **Рис.22**

Чистка (всасывание)

Насадка

Прикрепите насадку для чистки столов, письменных столов, мебели и т. д. Насадка легко скользит.

► **Рис.23:** 1. Насадка

Насадка + удлиняющая труба (прямая труба)

Удлиняющая труба вставляется между насадкой и самим пылесосом. С помощью такого приспособления удобно чистить полы стоя.

► **Рис.24:** 1. Корпус пылесоса 2. Удлиняющая труба 3. Насадка

Угловая насадка

Прикрепите угловую насадку для чистки углов и щелей автомобилей или мебели.

► **Рис.25:** 1. Угловая насадка 2. Корпус пылесоса

Угловая насадка + удлиняющая труба (прямая труба)

Используйте это приспособление в тесных углах, где невозможно поместить сам пылесос, или в труднодоступных высоких местах.

► **Рис.26:** 1. Угловая насадка 2. Удлиняющая труба 3. Корпус пылесоса

Чистка без насадки

Мелкие частицы и пыль можно собирать без насадки.

► Рис.27

Для сбора пыли с пола в положении стоя к пылесосу для удобства можно прикрепить удлиняющую трубу.

► Рис.28: 1. Удлиняющая труба

ОБСЛУЖИВАНИЕ

ВНИМАНИЕ: Перед проведением проверки или работ по техобслуживанию всегда проверяйте, что инструмент выключен, а блок аккумуляторов снят.

Для обеспечения БЕЗОПАСНОСТИ и НАДЕЖНОСТИ оборудования ремонт, любое другое техобслуживание или регулировку необходимо производить в уполномоченных сервис-центрах Makita или сервис-центрах предприятия с использованием только сменных частей производства Makita.

После использования

ПРИМЕЧАНИЕ: Если прислонить пылесос к стене без дополнительных опор, он упадет и будет поврежден.

► Рис.29

Очистка

ПРИМЕЧАНИЕ: Запрещается использовать бензин, растворители, спирт и другие подобные жидкости. Это может привести к обесцвечиванию, деформации и трещинам.

ПРИМЕЧАНИЕ: Не удаляйте пыль с пылесоса и фильтров с помощью пылеуловителя. При этом пыль попадает внутрь корпуса, что становится причиной неполадок.

ПРИМЕЧАНИЕ: После промывки фильтров высушите их перед использованием. Использование влажного фильтра может привести к плохому всасыванию и уменьшить срок службы двигателя.

ПРИМЕЧАНИЕ: Очистив основной и губчатый фильтры, установите их на место перед использованием. При эксплуатации пылесоса без основного и губчатого фильтров пыль попадает в корпус двигателя и вызывает неполадки.

Корпус пылесоса

Время от времени протирайте внешнюю часть (корпус) пылесоса с помощью тряпки, смоченной мыльной водой.

Также прочистите всасывающее отверстие и область установки фильтра.

► Рис.30

Высокоэффективный фильтр

Когда в фильтре скопится пыль и мощность пылесоса уменьшится, промойте фильтр в мыльной воде. Тщательно высушите его перед использованием.

► Рис.31

Фильтр HEPA

Дополнительные принадлежности

ПРИМЕЧАНИЕ: Не трите и не скребите фильтр HEPA твердыми предметами, например щеткой или скребком.

Засоренный фильтр HEPA снижает эффективность всасывания. Периодически очищайте фильтр.

Периодически промывайте фильтр HEPA водой, прополаскивая и тщательно просушивая перед использованием. Запрещено мыть фильтр в стиральной машине.

► Рис.32

Губчатый фильтр

Ниже описана процедура очистки губчатого фильтра.

1. Снимите основной фильтр.
 2. Вытяните губчатый фильтр из проема между стойками.
 3. Очистите губчатый фильтр, постучав по нему или промыв. В случае промывки тщательно высушите фильтр перед использованием.
 4. Вставьте фильтр в проем между стойками в его исходное положение. Убедитесь, что губчатый фильтр плотно прижат к нижнему краю стоек и между ним и всасывающим отверстием нет зазора.
- Рис.33: 1. Губчатый фильтр 2. Нижний край стоек

Настенное крепление для аккумуляторного пылесоса

Дополнительные принадлежности

ПРИМЕЧАНИЕ: Винт для крепления держателя в комплект не входит. Выберите винт в соответствии с типом материала.

Прикрепите настенное крепление для аккумуляторного пылесоса к стене, балке или колонне, сделанной из твердой древесины, где можно надежно закрепить аккумуляторный пылесос. Перед креплением пылесоса всегда проверяйте, чтобы настенное крепление для аккумуляторного пылесоса было надежно закреплено.

► Рис.34: 1. Настенное крепление для аккумуляторного пылесоса

ВНИМАНИЕ: Вешайте пылесос на настенное крепление осторожно и не вешайте никакие другие устройства, кроме пылесоса.

Устранение неполадок

Перед ремонтом проверьте следующее.

Признак	Что проверить	Способ крепления
Недостаточная сила всасывания	Контейнер заполнен пылью?	Опорожните контейнер.
	Фильтр засорен?	Очистите или вымойте фильтр.
	Недостаточный заряд блока аккумулятора?	Зарядите блок аккумулятора.
Не работает	Недостаточный заряд блока аккумулятора?	Зарядите блок аккумулятора.

ВНИМАНИЕ: Не пытайтесь ремонтировать пылесос самостоятельно.

ДОПОЛНИТЕЛЬНЫЕ ПРИНАДЛЕЖНОСТИ

ВНИМАНИЕ: Данные принадлежности или приспособления рекомендуются для использования с инструментом Makita, указанным в настоящем руководстве. Использование других принадлежностей или приспособлений может привести к получению травмы. Используйте принадлежность или приспособление только по указанному назначению.

Если вам необходимо содействие в получении дополнительной информации по этим принадлежностям, свяжитесь с вашим сервис-центром Makita.

- Удлиняющая труба (прямая труба)
- Насадка
- Насадка для чистки ковра
- Щетка для чистки полок
- Угловая насадка
- Круглая щетка
- Гибкий шланг
- Фильтр
- Фильтр предварительной очистки
- Высокоэффективный фильтр
- Фильтр HEPA
- Оригинальный аккумулятор и зарядное устройство Makita
- Насадка
- Насадка для очистки сиденья
- Сопло для чистки щелей
- Настенное крепление для аккумуляторного пылесоса
- Циклонный фильтр

ПРИМЕЧАНИЕ: Некоторые элементы списка могут входить в комплект инструмента в качестве стандартных приспособлений. Они могут отличаться в зависимости от страны.

Циклонный фильтр

- **Рис.35:** 1. Кнопка разблокировки 2. Крючок
3. Прямая труба 4. Циклонный фильтр
5. Впускное отверстие

Информация о циклонном фильтре

Использование пылесоса с циклонным фильтром уменьшает попадающее в контейнер количество пыли, предотвращая снижение силы всасывания. Кроме того, это значительно упрощает очистку после использования.

ВНИМАНИЕ: Перед проведением каких-либо работ с инструментом обязательно отключите инструмент и извлеките блок аккумулятора. Если блок аккумулятора оставит в устройстве, пылесос может неожиданно запуститься и стать причиной травмы.

ВНИМАНИЕ: Очищайте сетчатый фильтр циклонного фильтра и фильтры пылесоса, когда они засоряются. Дальнейшее использование в засоренном состоянии может привести к нагреванию или появлению дыма.

ПРИМЕЧАНИЕ: Не используйте пылесос с установленным циклонным фильтром в горизонтальном положении или в положении, когда пылесос направлен вверх. Это может привести к засорению сетчатого фильтра.

ПРИМЕЧАНИЕ: Всегда используйте пылесос с установленными фильтрами даже при использовании циклонного фильтра. Использование пылесоса без установленных фильтров может привести к неисправности двигателя.

ПРИМЕЧАНИЕ: Перед использованием убедитесь в том, что циклонный фильтр, пылесос и прямая труба зафиксированы надлежащим образом.

ПРИМЕЧАНИЕ: Опорожняйте корпус для сбора пыли циклонного фильтра и контейнер пылесоса при заполнении пылью. Дальнейшее использование может привести к снижению силы всасывания.

ПРИМЕЧАНИЕ: Вы также можете использовать циклонный фильтр без фиксации.

ПРИМЕЧАНИЕ: Порядок установки или удаления циклонного фильтра см. в разделе "Установка или удаление насадки пылесоса".

Удаление пыли

При заполнении пылью до уровня линии заполнения в корпусе для сбора пыли выполните описанную далее процедуру и утилизируйте пыль.

1. Крепко удерживая корпус для сбора пыли, нажмите и удерживайте две кнопки, после чего снимите корпус для сбора пыли.

► **Рис.36:** 1. Линия заполнения 2. Корпус для сбора пыли 3. Кнопка (два положения) 4. Сетчатый фильтр

2. Удалите пыль из корпуса для сбора пыли и удалите пыль и мелкую пыль с поверхности сетчатого фильтра.

3. Полностью вставьте корпус для сбора пыли таким образом, чтобы две кнопки зафиксировались со щелчком.

► **Рис.37:** 1. Корпус для сбора пыли 2. Кнопка (два положения)

ПРИМЕЧАНИЕ: Перед возобновлением работы убедитесь в том, что циклонный фильтр, пылесос и прямая труба зафиксированы надлежащим образом.

ПРИМЕЧАНИЕ: Если сила всасывания не восстановится даже после удаления пыли и очистки сетчатого фильтра, убедитесь в том, что пыль не скопилась в контейнере пылесоса, или в том, что не произошло засорения.

Очистка

Когда загрязнится корпус для сбора пыли или засорится сетчатый фильтр, извлеките и промойте их водой. (Процедуру удаления см. в разделе "Утилизация пыли").

Тщательно просушите детали перед повторной установкой и использованием.

► **Рис.38:** 1. Корпус для сбора пыли 2. Сетчатый фильтр

Если сетчатый фильтр сильно загрязнен, очистите его, выполнив указанные далее процедуры.

1. Поверните сетчатый фильтр против часовой стрелки и извлеките его, пока крючки находятся в незафиксированном положении.

► **Рис.39:** 1. Сетчатый фильтр 2. Крючок

2. Удалите пыль из сетчатого фильтра и промойте его водой. После этого тщательно просушите его.

3. Вставьте сетчатый фильтр в основание таким образом, чтобы крючки расположились на одной линии с отверстием. Поверните сетчатый фильтр по часовой стрелке до фиксации крючков со щелчком. Убедитесь в том, что сетчатый фильтр надежно зафиксирован.

► **Рис.40:** 1. Сетчатый фильтр 2. Крючок 3. Отверстие

Makita Europe N.V. Jan-Baptist Vinkstraat 2,
3070 Kortenberg, Belgium

Makita Corporation 3-11-8, Sumiyoshi-cho,
Anjo, Aichi 446-8502 Japan

www.makita.com

885706A960
EN, SL, SQ, BG,
HR, MK, SR, RO,
UK, RU
20200123