

ИНСТРУКЦИИ ПО ЭКСПЛУАТАЦИИ

此虚线框内不印刷

物料编码:

90540600409

标记 处数 ECN 编号

设计
校对
审核

批准
日期

材质

70g 双胶纸
A5 SIZE

本零件须符合
东成环保要求

注意:

- ①制作过程中, 如需调整, 请与我司包装组沟通确认;
- ②图纸上红色框与红色@只作为修改处标记, 勿印刷! !

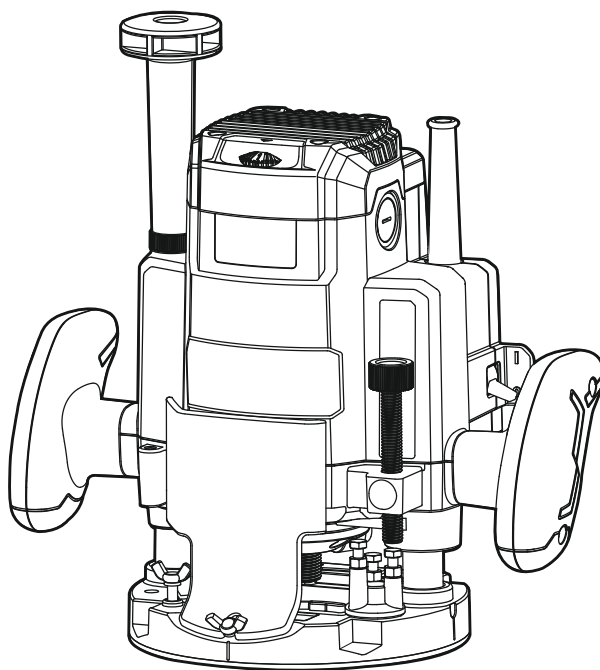

Двойная изоляция



Изображения, рисунки и фотографии могут немного отличаться из-за постоянного улучшения продукта, см. конструкцию вашего устройства.

KMR06-12

ДСК

Фрезер

RU

ОБЩИЕ РЕКОМЕНДАЦИИ ПО БЕЗОПАСНОСТИ ПРИ РАБОТЕ С ЭЛЕКТРОИНСТРУМЕНТОМ



ПРЕДУПРЕЖДЕНИЕ. Изучите все указания по технике безопасности,

инструкции, иллюстрации и технические данные, которые прилагаются к данному электроинструменту. Несоблюдение приведенных ниже инструкций может привести к поражению электрическим током, пожару и/или тяжелым травмам.

Сохраните все указания по технике безопасности и инструкции для дальнейшего использования.

Используемый далее термин «электроинструмент» относится к электроинструменту, работающему от электрической сети (с сетевым шнуром) и от аккумулятора (без сетевого шнура).

1) Безопасность рабочего места

- a) Следите за чистотой и обеспечьте достаточную освещенность на рабочем месте. Беспорядок на рабочем месте или плохое освещение могут привести к несчастным случаям.
- б) Не используйте электроинструменты во взрывоопасных средах, в которых находятся горючие жидкости, газы или пыль. При работе электроинструмента возникают искры, которые могут привести к воспламенению пыли или газов.
- в) Не разрешайте детям и посторонним лицам приближаться к работающему электроинструменту. Отвлекающие факторы могут привести к потере контроля над электроинструментом.

2) Электробезопасность

- a) Штепсельная вилка электроинструмента должна подходить к штепсельной розетке. Ни в коем случае не вносите никаких изменений в конструкцию штепсельной вилки. При использовании электроинструмента с защитным заземлением не используйте переходники. Неиспользуемые штепсельные вилки и подходящие штепсельные розетки снижают риск поражения электрическим током.
 - б) Избегайте контакта тела с заземленными поверхностями, такими как трубы, батареи, кухонные плиты и холодильники. При заземлении вашего тела повышается риск поражения электрическим током.
 - в) Не подвергайте электроинструмент воздействию дождя или влаги. Попадание воды в электроинструмент повышает риск поражения электрическим током.
 - г) Используйте сетевой шнур только по назначению. Не используйте его для транспортировки или подвески электроинструмента, или для вытягивания вилки из штепсельной розетки. Защищайте сетевой шнур от воздействия высоких температур, масла, острых кромок или подвижных частей электроинструмента. Поврежденный или запутанный сетевой шнур повышает риск поражения электрическим током.
 - д) При работе с электроинструментом на открытом воздухе применяйте только пригодные для этого удлинительные кабели. Применение пригодного для работы на открытом воздухе удлинительного кабеля снижает риск поражения электрическим током.
 - е) Если невозможно избежать применения электроинструмента в сыром помещении, используйте источник электропитания, оборудованный устройством защитного отключения (УЗО). Применение УЗО снижает риск поражения электрическим током.
- ## 3) Безопасность людей
- a) Будьте внимательны, следите за тем, что вы делаете, и продуманно начинайте работу с электроинструментом. Не используйте электроинструмент, если вы устали или находитесь в состоянии наркотического или алкогольного опьянения или под воздействием лекарств. Один момент невнимательности при работе с электроинструментом может привести к серьезной травме.
 - б) Используйте средства индивидуальной защиты. Всегда надевайте защитные очки. Использование средств индивидуальной защиты, например респиратора, обуви на нескользящей подошве, каски или наушников, в зависимости от вида работы с электроинструментом, снижает риск получения травмы.
 - в) Не допускайте непреднамеренного включения электроинструмента. Перед подключением к электропитанию, установкой аккумулятора, подъемом и переноской убедитесь в выключенном состоянии электроинструмента. Не переносите электроинструмент и не подключайте его к электросети с нажатым выключателем. Это может привести к несчастному случаю.
 - г) Убирайте установочный инструмент или гаечные ключи до включения электроинструмента. Инструмент или ключ, находящийся во вращающейся части электроинструмента, может привести к травме.
 - д) Не принимайте неестественное положение корпуса тела. Всегда занимайте устойчивое положение и сохраняйте равновесие. Благодаря этому вы сможете лучше контролировать электроинструмент в неожиданных ситуациях.
 - е) Носите подходящую рабочую одежду. Не носите свободную одежду или украшения. Держите волосы и одежду вдали от вращающихся частей электроинструмента. Свободная одежда, украшения или длинные волосы могут быть затянуты вращающимися частями.
 - ж) При наличии возможности установки пылеотсасывающих и пылесборных устройств проверяйте их присоединение и правильное использование. Применение пылеотсоса может снизить опасность, создаваемую пылью.
 - з) Не допускайте, чтобы знание электроинструмента в результате его частого использования привело к невнимательности и игнорированию принципов безопасного обращения с ним. Неосторожное действие может привести к серьезной травме за долю секунды.
 - и) Применение электроинструмента и обращение с ним
- a) Не перегружайте электроинструмент. Используйте для вашей работы предназначенный для этого электроинструмент. Подходящий электроинструмент позволяет работать лучше и безопаснее в указанном диапазоне мощности.
 - б) Не работайте с электроинструментом при неисправном выключателе. Электроинструмент, который не поддается включению или выключению, опасен и должен быть отремонтирован.
 - в) Перед наладкой, заменой принадлежностей или хранением электроинструмента отключите штепсельную вилку от розетки электросети и/или выньте аккумулятор. Эти меры предосторожности снижают риск непреднамеренного включения электроинструмента.
 - г) Храните электроинструменты в недоступном для детей месте. Не разрешайте пользоваться электроинструментом лицам, которые не знакомы с ним или не читали настоящих инструкций. Электроинструменты опасны в руках неопытных лиц.
 - д) Тщательно ухаживайте за электроинструментом. Проверяйте точность совмещения и ход подвижных частей, отсутствие поломок и повреждений, отрицательно влияющих на работу электроинструмента. Не используйте неисправный электроинструмент, пока он не будет полностью отремонтирован. Плохое обслуживание электроинструментов является причиной

большого числа несчастных случаев.

- е) **Держите режущий инструмент в заточенном и чистом состоянии.** Заботливо ухоженные режущие инструменты с острыми кромками режут заклинивают и их легче вести.
- ж) **Применяйте электроинструмент, принадлежности, рабочие инструменты и т. п. в соответствии с настоящими инструкциями.** Учитывайте при этом рабочие условия и выполняемую работу. Использование электроинструментов для непредусмотренных работ может привести к опасным ситуациям.
- з) **Рукоятки и поверхности для захвата должны быть сухими, чистыми и свободными от масла и смазки.** Скользкие рукоятки и поверхности для захвата не позволяют безопасно обращаться с электроинструментом и контролировать его в неожиданных ситуациях.
- 5) **Сервис**
 - а) **Ремонт электроинструмента поручайте только квалифицированному специалисту и только с применением оригинальных запасных частей.** Этим обеспечивается безопасность электроинструмента.

Инструкции по технике безопасности для фрезеров

- а) **Держите электроинструмент только за изолированные поверхности для захвата, так как фреза может задеть собственный шнур.** Перерезание «находящегося под напряжением» провода может зарядить металлические части электроинструмента и привести к удару электрическим током.
- б) **Используйте зажимы или другой практичный способ закрепить и зафиксировать заготовку на устойчивой платформе.** Удерживание изделия рукой или телом делает его неустойчивым и может привести к потере контроля.

СИМВОЛ



ВНИМАНИЕ



Чтобы снизить риск получения травмы, пользователь должен прочитать инструкцию по эксплуатации



Двойная изоляция

ТЕХНИЧЕСКИЕ ХАРАКТЕРИСТИКИ

Данное изделие представляет собой ручной электрический фрезерный станок по дереву с однофазным двигателем с последовательным возбуждением. Данное изделие в сочетании с подходящим вращающимся режущим инструментом подходит для снятия фаски, обработки канавок, обрезки поверхностей, кривого реза, строгания краёв древесины, обработки шаблонов и других работ с досками, пластиковыми панелями, фанерой и др. при обычных условиях окружающей среды. Данное изделие широко применяется для деревообработки, изготовления мебели и в других отраслях.

Модель	KMR06-12						
Номинальная мощность	2 000Вт						
Число оборотов	п	1	2	3	4	5	6
	об/мин	9 000	11 000	14 000	17 000	20 000	22 000
Размер цанги	12мм						
Масса нетто	5,8кг						

※В связи с продолжающейся программой исследований и разработок, приведенные здесь технические характеристики могут быть изменены без предварительного уведомления.

ИНСТРУКЦИИ ПО ЭКСПЛУАТАЦИИ

Установка или удаление фрезы

Внимание. Перед установкой или удалением фрезы всегда проверяйте, что инструмент выключен и отсоединен от сети.

Вставьте фрезу до упора в конус цангового патрона. Нажмите на стопорный штифт, чтобы удержать шпиндель, а затем с помощью прилагаемого гаечного ключа надежно затяните стопорную гайку. При использовании фрез с меньшим диаметром хвостовика сначала вставьте соответствующую цанговую втулку в конус цангового патрона, а затем установите фрезу, как описано выше.

Чтобы удалить фрезу, выполните действия, обратные порядку установки.

Внимание. Надежно закрепляйте фрезу при установке. Всегда используйте только гаечный ключ, поставляемый с электроинструментом. Ослабленная или чрезмерно затянутая фреза может быть опасной.

Не затягивайте стопорную гайку, не вставив фрезу, и не устанавливайте фрезу с маленьким хвостовиком без использования цанговой втулки. И то, и другое может привести к поломке конуса цангового патрона.

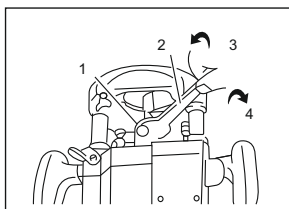

1. Зажим шпинделя
2. Гаечный ключ
3. Затянуто
4. Ослаблено

Регулировка глубины резания

Разместите электроинструмент на ровной поверхности. Ослабьте стопорный рычаг и опустите корпус электроинструмента до тех пор, пока фреза не коснется ровной поверхности. Затяните стопорный рычаг, чтобы зафиксировать корпус электроинструмента. Опустите стопорный стержень до тех пор, пока он не коснется регулировочного болта. Нажав кнопку быстрой подачи, поднимите стопорный стержень, пока не будет достигнута желаемая глубина резания. Глубина резания равна расстоянию между стопорным стержнем и регулировочным болтом с шестигранной головкой. Ход стопорного рычага можно проверить по шкале (деление шкалы равно 1 мм (3/64 дюйма)) на корпусе электроинструмента. Минимальную регулировку глубины можно получить, повернув стопорный стержень (1,5 мм (1/16 дюйма) за оборот). Теперь заданную глубину резания можно получить, ослабив стопорный рычаг, а затем опустив корпус электроинструмента до тех пор, пока стопорный стержень не соприкоснется с регулировочным шестигранным болтом.

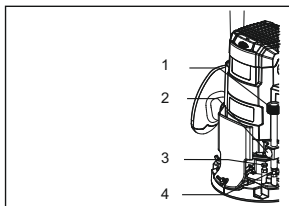

1. Стопорный стержень
2. Кнопка быстрой подачи
3. Регулировочный болт с шестигранной головкой
4. Стопорный блок

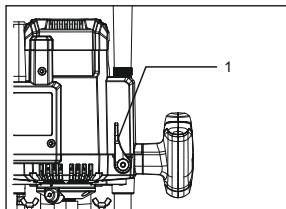

1. Стопорный ключ

Верхний предел корпуса электроинструмента можно регулировать, поворачивая регулировочную ручку. Поверните регулировочную ручку, чтобы опустить верхний предел, когда кончик фрезы отведен больше, чем требуется, по отношению к поверхности опорной плиты.

Внимание. Поскольку чрезмерная глубина резки может вызвать перегрузку двигателя или затруднения в управлении электроинструментом, при нарезании канавок глубина резания не должна превышать 15 мм (5/8 дюйма) за проход. Для сверхглубокой обработки канавок сделайте два или три прохода с постепенно увеличивающейся настройкой глубины фрезы.

Не опускайте регулировочную ручку слишком низко; фреза будет опасно выступать.

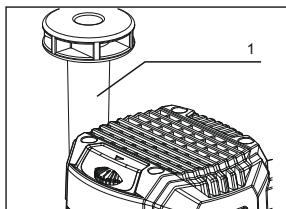

1. Ручка регулировки

Стопорный блок

Стопорный блок имеет три регулировочных болта с шестигранной головкой, которые поднимаются или опускаются на 0,8 мм за один оборот. С помощью этих регулировочных болтов с шестигранной головкой вы можете легко получить три различных глубины резания без повторной регулировки стопорного стержня. Отрегулируйте самый нижний болт с шестигранной головкой, чтобы получить наибольшую глубину резания, следуя методу «Регулировка глубины резания».

Отрегулируйте два оставшихся болта с шестигранной головкой, чтобы получить меньшую глубину резания. Разница в высоте этих болтов с шестигранной головкой равна разнице в глубине резания.

Чтобы отрегулировать шестигранные болты, поверните их с помощью гаечного ключа. Стопорный блок также удобен для выполнения трех проходов с постепенно увеличивающейся настройкой глубины фрезы при нарезании глубоких канавок.

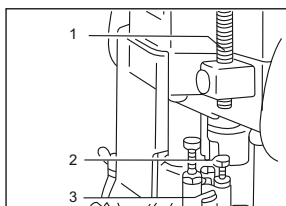

1. Стопорный стержень
2. Болт с шестигранной головкой
3. Шестигранная гайка

Включение

Чтобы запустить инструмент, переведите курок выключателя в положение «1».

Для остановки переведите курок в положение «0».

Внимание. Перед включением убедитесь, что блокировка вала снята.

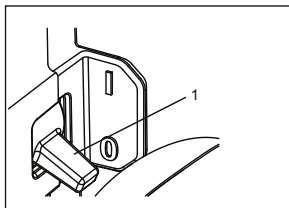

1. Курок выключателя

Эксплуатация

Внимание. Перед началом работы всегда проверяйте, что корпус электроинструмента автоматически поднимается до верхнего предела, а фреза не выступает из основания электроинструмента при ослаблении стопорного рычага.

Перед началом работы всегда проверяйте правильность установки отражателя стружки.

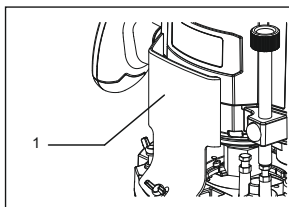

1. Отражатель щепы

Установите основание электроинструмента на обрабатываемую заготовку так, чтобы фреза не соприкасалась с ней. Затем включите электроинструмент и подождите, пока фреза не наберет полную скорость. Опустите корпус электроинструмента и переместите инструмент вперед по поверхности заготовки, удерживая основание электроинструмента на одном уровне и плавно продвигаясь, пока резание не будет завершено.

При резке кромки поверхность заготовки должна быть слева от фрезы в направлении подачи.

Внимание.

Слишком быстрое перемещение электроинструмента вперед может привести к ухудшению качества резания или повреждению фрезы или двигателя.

Слишком медленное перемещение электроинструмента вперед может вызвать ожог и повредить резец.

Правильная скорость подачи будет зависеть от размера фрезы, типа обрабатываемой детали и глубины резания. Прежде чем приступить к резанию самой заготовки, рекомендуется сделать пробный распил на куске пиломатериала. Это позволит увидеть, как именно будет выглядеть резец, а также позволит вам проверить размеры.

• При использовании прямой направляющей или направляющей для обрезки обязательно устанавливайте их с правой стороны в направлении подачи. Это поможет держать их вровень со стороной заготовки.

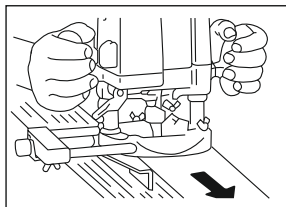

Прямая направляющая

Прямая направляющая эффективно используется для выполнения прямых пропилов при снятии фаски или нарезании канавок.

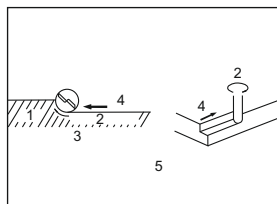

1. Заготовка
2. Направление вращения фрезы
3. Вид сверху на инструмент
4. Направление подачи
5. Правильное направление подачи

Установите прямую направляющую на держатель направляющей с помощью барашковой гайки (B). Вставьте держатель направляющей в отверстия в основании электроинструмента и затяните барашковую гайку (A). Чтобы отрегулировать расстояние между фрезой и прямой направляющей, ослабьте барашковую гайку (B) и поверните винт точной регулировки (1,5 мм или около 1/16 дюйма за оборот). На желаемом расстоянии затяните барашковую гайку (B), чтобы зафиксировать прямую направляющую на месте. При резке двигайте электроинструмент с прямой направляющей на одном уровне со стороной заготовки.

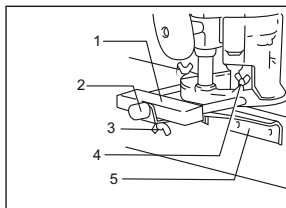

1. Держатель направляющей
2. Винт точной регулировки
3. Барашковая гайка (B)
4. Барашковая гайка (A)
5. Прямая направляющая

Более широкую прямую направляющую желаемых размеров можно получить, используя удобные отверстия в направляющей для привинчивания дополнительных кусков дерева.

При использовании фрезы большого диаметра прикрепите к прямой направляющей деревянные бруски толщиной более 15 мм, чтобы фреза не ударялась о прямую направляющую.

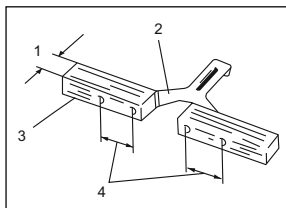

1. Более 15 мм (5/8 дюйма)
2. Прямая направляющая
3. Дерево 4,55 мм (2 3/16 дюйма)

Направляющая для обрезки

Обрезка, изогнутые пропилы для фурнитуры в фанере и т. п. могут быть легко выполнены с помощью направляющей для обрезки. Направляющий ролик перемещается по кривой и обеспечивает точный срез.

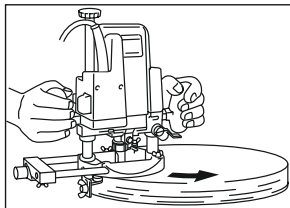

Установите направляющую для обрезки на держатель направляющей с помощью барашковой гайки (В). Вставьте держатель направляющей в отверстия в основании электроинструмента и затяните барашковую гайку (А). Чтобы отрегулировать расстояние между фрезой и направляющей для обрезки, ослабьте барашковую гайку (В) и поверните винт точной регулировки (1,5 мм или 1/16 дюйма за оборот). При регулировке направляющего ролика или вниз ослабьте барашковую гайку (С). После регулировки надежно затяните барашковую гайку (С).

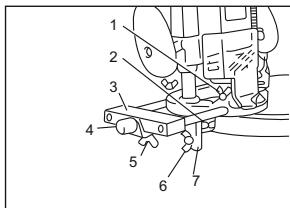

1. Барашковая гайка (А)
2. Направляющий ролик
3. Держатель направляющей
4. Винт точной регулировки
5. Барашковая гайка (В)
6. Барашковая гайка (С)
7. Направляющая для обрезки

При резке перемещайте электроинструмент так, чтобы направляющий ролик перемещался по стороне заготовки.

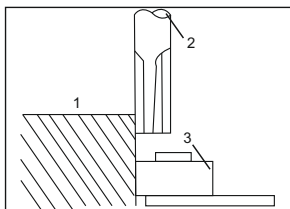

1. Заготовка
2. Фреза
3. Направляющий ролик

Направляющая для шаблона

Направляющая для шаблона представляет собой втулку, через которую проходит фреза, что позволяет использовать электроинструмент с шаблонными лекалами.

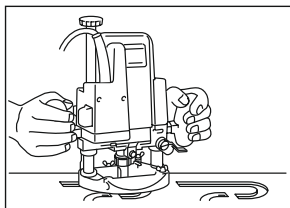

Чтобы установить направляющую для шаблона, ослабьте винты в основании электроинструмента, вставьте направляющую для шаблона и затяните винты.

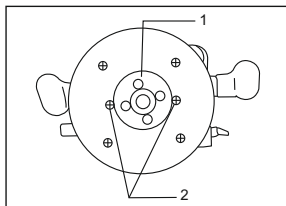

1. Направляющая для шаблона
2. Винт

Закрепите шаблон на заготовке. Поместите электроинструмент на шаблон и перемещайте его так, чтобы направляющая для шаблона скользила вдоль боковой поверхности шаблона.

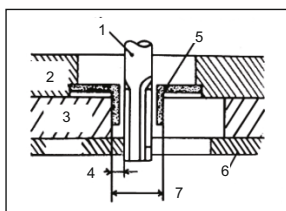

1. Фреза
2. Основание
3. Шаблон
4. Расстояние (X)
5. Направляющая для шаблона
6. Заготовка
7. Наружный диаметр направляющей для шаблона

Примечания.

Размер выреза на заготовке будет немного отличаться от размера шаблона. Обеспечьте расстояние (X) между фрезой и внешней стороной направляющей шаблона. Расстояние (X) можно рассчитать с помощью следующего уравнения:
 Расстояние (X) = (внешний диаметр направляющей для шаблона – диаметр фрезы) / 2

Электронная функция

Управление постоянной скоростью

Возможно получить чистовую отделку, поскольку скорость вращения поддерживается постоянной даже в условиях нагрузки.

Кроме того, если нагрузка на электроинструмент превышает допустимые уровни, мощность двигателя снижается для защиты двигателя от перегрева. Когда нагрузка вернется к допустимому уровню, электроинструмент будет работать в обычном режиме.

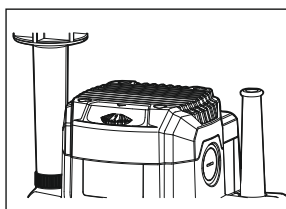

Электронное управление скоростью

В зависимости от размера фрезы и твердости обрабатываемой заготовки, выполняется регулировка электроинструмента до надлежащей скорости, чтобы сделать функционирование идеальным и продлить срок службы фрезы.

Более высокая скорость достигается при повороте ручки управления скоростью против часовой стрелки. Более низкая скорость достигается при вращении ручки по часовой стрелке.
 Предупреждение. Перед началом работы ознакомьтесь с инструкциями по технике безопасности, приведенными в данном руководстве, и соблюдайте их. Несоблюдение инструкций по технике безопасности может привести к

серьезной травме.

Таблица вариантов скорости

Не превышайте допустимую скорость фрезы.	
Диаметр фрезы	Оптимальная передача для изменения скорости
25 мм	6
30–35 мм	4–5
40–45 мм	2–3
50–55 мм	1–2

При использовании фрезы слишком большого диаметра (диаметр ≥ 25 мм) или тяжелой фрезы скорость фрезера должна быть снижена, чтобы обеспечить безопасность работы при одновременном улучшении эффективности резания.

Передача	Частота вращения (/мин.)	Область применения
1	9 000	Цветные металлы, твердая древесина, фреза большого диаметра.
2	11 000	
3	14 000	
4	17 000	Мягкая древесина, пластик, фреза меньшего диаметра.
5	20 000	
6	22 000	

В приведенной выше таблице показано соотношение между настройкой скорости и фактической операцией резания. Скорость фрезера должна быть точно установлена в соответствии с опытом оператора, предпочтениями и рекомендациями производителя фрезера.

Внимание.

Непрерывная работа электроинструмента на низких скоростях в течение длительного времени приведет к перегрузке двигателя, что, в свою очередь, приведет к неисправности электроинструмента.

Регулятор скорости можно повернуть только до «6» и обратно до «1». Не прикладывайте усилие, чтобы установить его выше значения «6» или «1», иначе функция регулировки скорости может больше не работать.

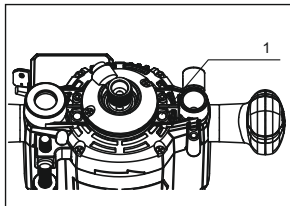

1. Лампа подсветки

Подсветка

Деревообрабатывающий фрезер оснащен 2 светодиодными лампами для подсветки. Лампы продолжают гореть в течение всего периода нормальной работы. При остановке работы электроинструмента они автоматически выключаются.

Примечание. Используйте сухую ткань, чтобы вытереть грязь с

линзы лампы.

Будьте осторожны, чтобы не поцарапать линзу лампы, иначе это может ухудшить освещение.

Функция реверса фрезера (необходимо приобрести дополнительные аксессуары)

Способ установки: для обеспечения функции реверса фрезера вставьте винт М6х130 через сквозное отверстие в столе и отверстие для винта в основании.

Регулировка глубины резания: используя отвертку на столе для вращения винта, можно получить небольшую глубину резания. Вращайте винт по часовой стрелке, чтобы увеличить глубину резания, и против часовой стрелки, чтобы уменьшить глубину резания.

Комплект насадок для сбора пыли (вспомогательная принадлежность)

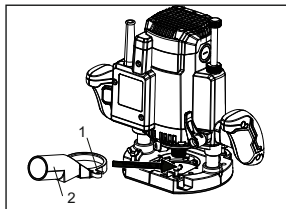

1. Зажимной винт
2. Насадка для сбора пыли

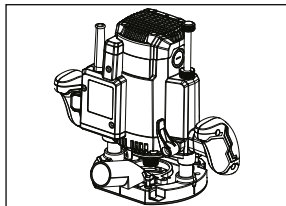

Используйте насадку для сбора пыли. Установите насадку для сбора пыли на основание электроинструмента с помощью зажимного винта так, чтобы выступ на насадке для сбора пыли совпал с пазом в основании электроинструмента.

Затем подключите пылесос к насадке для сбора пыли.

ТЕХНИЧЕСКОЕ ОБСЛУЖИВАНИЕ

Внимание. Перед началом осмотра или обслуживания электроинструмент необходимо выключить и отключить от источника электропитания.

Замена графитовых щеток

Регулярно снимайте и проверяйте графитовые щетки. Заменяйте щетки, когда они будут изношены до предельной отметки. Содержите графитовые щетки в чистоте, чтобы они могли свободно скользить в держателях. Обе графитовые щетки следует заменять одновременно.

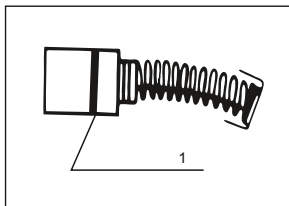

1. Отметка предельного уровня

Снимите регулировочную ручку. С помощью отвертки снимите крышки держателей щеток. Извлеките изношенные графитовые щетки, вставьте новые и закрепите крышки держателей щеток.

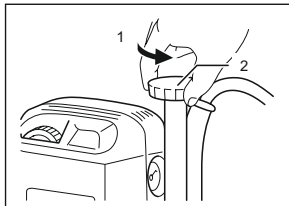

1. Ослаблено
2. Затянуто

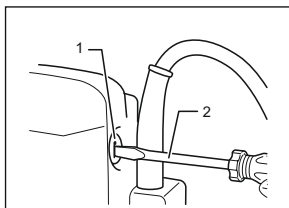

1. Крышка держателя щетки
2. Отвертка

※ Поврежденный шнур необходимо заменить специальным шнуром, приобретенным в авторизованном сервисном центре.

※ Для обеспечения БЕЗОПАСНОСТИ и НАДЕЖНОСТИ изделия, ремонт, любое другое обслуживание или регулировка должны выполняться авторизованными сервисными центрами.

ПОЯСНЕНИЯ К ЧЕРТЕЖУ ОБЩЕГО ВИДА

1	Гайка патрона и конус патрона в сборе	24	Кронштейн светодиодной лампы в сборе
2	Самонарезающий винт с плоской головкой с крестообразным шлицем М4×18 (с пружинной и плоской шайбой)	25	Фиксатор подшипника
3	Крышка фиксатора	26	Пылезащитная шайба
4	Стопорный штифт	27	Винт с потайной головкой с крестообразным шлицем М4×14
5	Пружина сжатия (7,8×0,7×14,5)	28	Ротор
6	Нажимная кнопка	29	Изоляционная шайба
7	Фиксатор	30	Шариковый подшипник 629DD
8	Винт с полукруглой головкой с крестообразным шлицем ST5×40	31	Направляющая пластина
9	Кронштейн электродвигателя	32	Статор
10	Полугайка М10	33	Самонарезающий винт с полукруглой головкой и крестообразным шлицем ST5×80
11	Пружина сжатия 10	34	Корпус электродвигателя
12	Захват L в сборе	35	Держатель щетки в сборе
13	Винт с полукруглой головкой и крестообразным шлицем (с пружинной и плоской шайбой) М6×30	36	Графитовая щетка
14	Самонарезающий винт с полукруглой головкой и крестообразным шлицем ST4.2×17	37	Крышка щетки
15	Захват R в сборе	38	Переключатель
16	Фетровое кольцо	39	Конденсатор 0,22 мкФ (коротк.)
17	Подшипник с вкладышами LM20UU	40	Клеммная колодка 2P
18	Комплект стопорных болтов	41	Свинцовый провод 1
19	Торсионная пружина	42	Крышка
20	Комплект винтов М10×22	43	Компенсатор натяжения кабеля
21	Стопорный рычаг	44	Направляющая шнура
22	Самонарезающий винт с полукруглой головкой и крестообразным шлицем М5×10 (с пружинной шайбой)	45	Шнур 2×1,0×3,5
23	Шариковый подшипник 6205DDU	46	Клеммная колодка

ПОЯСНЕНИЯ К ЧЕРТЕЖУ ОБЩЕГО ВИДА

47	Контроллер скорости	70	Барашковая гайка M10
48	Пластмассовая гайка	861	Направляющий штифт
49	Рычаг регулировки	862	Направляющая для обрезки
50	Штифт-фиксатор	863	Прямая направляющая
51	Резиновый штифт (4×9,5)	864	Гаечный ключ 8
52	Задняя крышка	865	Гаечный ключ 24
53	Барашковый болт M5×10	866	Цанговый патрон
54	Отражатель щепы	868	Направляющая для шаблона
55	Плита основания	869	Барашковый болт M6×12
56	Основание в сборе	870	Винт тонкой регулировки
57	Торсионная пружина	871	Держатель направляющей в сборе
58	Выступающий полюс	T1	Шестигранный ключ (5 мм)
59	Пружина сжатия	T2	Винт с шестигранной головкой
60	Полюс		
61	Стопор		
62	Гайка M5 (нестандарт.)		
63	Болт с шестигранной головкой с крестообразным шлицем и выемкой M5×20		
64	Болт с шестигранной головкой с крестообразным шлицем и выемкой M5×16		
65	Пружина сжатия		
66	Винты с цилиндрической головкой шлицованные с буртиком		
67	Барашковый болт M5×15		
68	Стальной шарик 9/32 ' (7,14)		
69	Винт с потайной головкой и крестообразным шлицем M4×10		

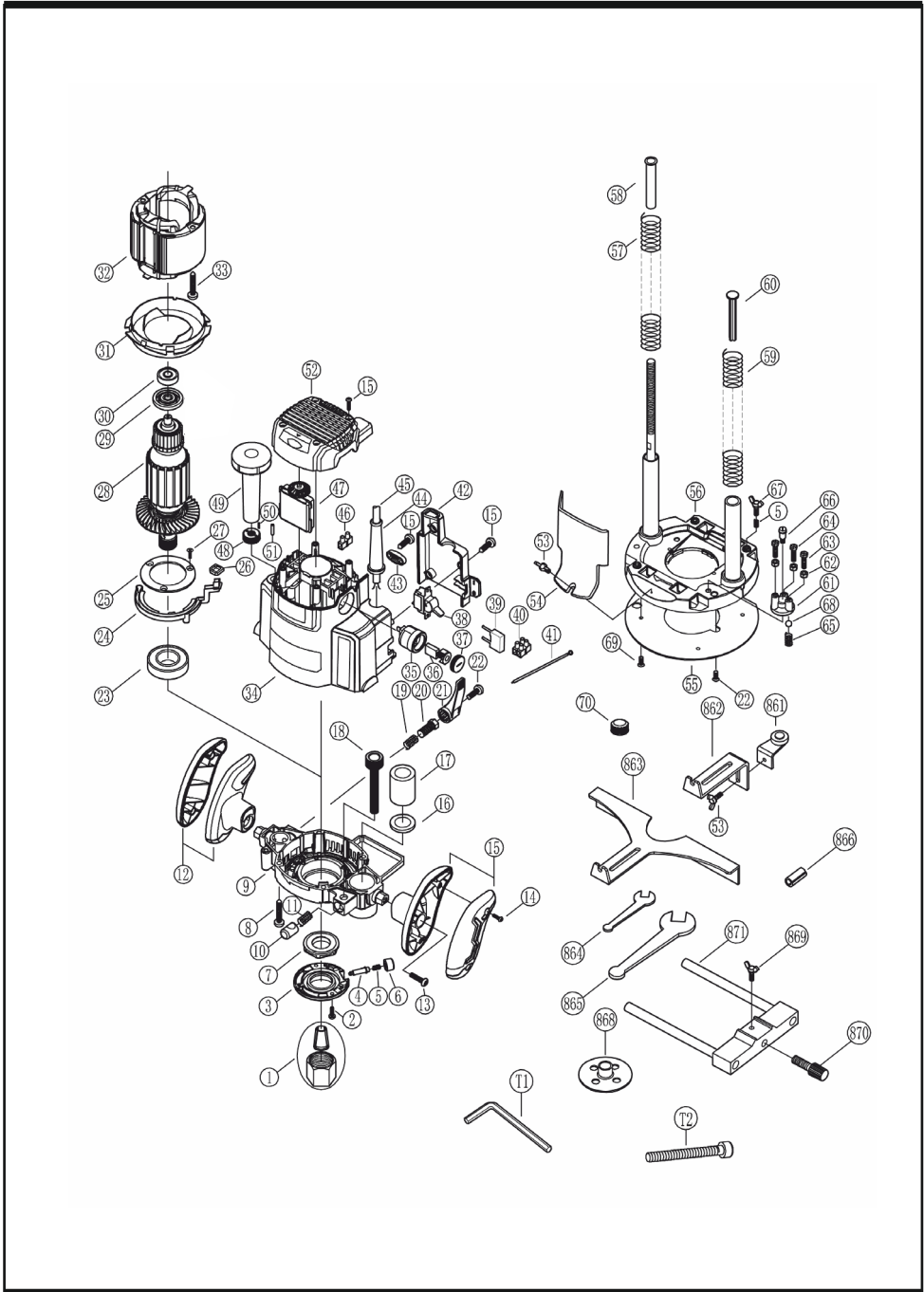

JIANGSU DONGCHENG M&E TOOLS CO., LTD,
адрес: Power Tools Industrial Park of Tianfen, Qidong City, Jiangsu
Province, China.
+86-(400-182-5988)
<https://dcktool.ru/>